

Р. Ш. Алимсаева, И. А. Развенкова, О. С. Лосенко, Е. Е. Велькер

КӨРКЕМ ЕҢБЕК

Жалпы білім беретін мектептің
6-сынып оқушыларына арналған

ОҚУЛЫҚ

(қыз балаларға арналған нұсқа)



Қазақстан Республикасы Білім және ғылым министрлігі ұсынған



КӨКШЕТАУ

ӘОЖ 373.167.1

КБЖ 32.279я72

А44

- А44 Алимсаева Р. Ш. және т.б.**
Көркем еңбек: жалпы білім беретін мектептің 6-сынып оқушыларына арналған оқулық (қыз балаларға арналған нұсқа) + CD / Р. Ш. Алимсаева, И. А. Развенкова, О. С. Лосенко, Е. Е. Велькер. – Көкшетау: Келешек-2030, 2018. – 112 б.

ISBN 978-601-317-344-3

Оқулықтың электрондық нұсқасы: <http://keleshek-2030.kz/books/ht6dk.php>

ӘОЖ 373.167.1

КБЖ 32.279я72

ШАРТТЫ БЕЛГІЛЕР

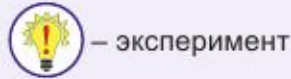
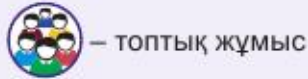
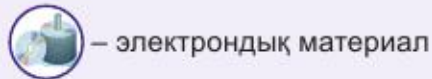
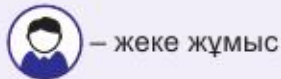
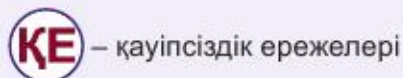
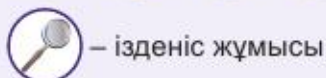

ISBN 978-601-317-344-3

© «Келешек-2030» ЖШС, 2018

МАЗМҰНЫ

Кіріспе	5
Визуалды өнер	6
§ 1. Портрет жанры. Портрет түрлері	6
§ 2. Қазақстандық суретшілердің шығармашылығындағы портрет	8
§ 3. Сызықты портрет	12
§ 4. Графика. Орындалу техникасы	14
§ 5. Дәстүрлі емес материалдардан портрет жасау (сымнан орындалған портрет)	16
§ 6. Портреттегі түс. Орындалу техникасы	18
§ 7. Заманауи портрет	22
§ 8. Фотоөнер. Фотокамерамен тәжірибе	24
§ 9. Анимация. Қозғалатын элементтер (ермексазды анимация, көлеңкелі театр, саусақты және таяқшалы қуыршақтар)	26
§ 10. Сценарий дайындау. Кейіпкерлер мен декорациялар жасау	30
§ 11. Көркем өнер идеяларын іске асыру. Дыбыстау	32
Сәндік-қолданбалы өнер	34
§ 12. Тоқу өнері. Ілмек бізбен тоқу. Тоқу тәсілдері мен техникалары	34
§ 13. Бұйым нобайын дайындау. Материалдар мен құрал-жабдықтарды таңдау	36
§ 14. Өртүрлі бұйымдарды ілмек бізбен тоқу (сулық, сөмке, ұялы телефонның қабы)	38
§ 15. Тоқыма бізбен тоқу. Тоқыма біз, оның түрлері. Тоқу тәсілдері мен техникалары	42
§ 16. Тоқыма бізбен өртүрлі бұйымдарды тоқу (мойынорағыш, үшкіл орамал, төсем, ұялы телефонға арналған қап)	44
Дизайн және технология	48
§ 17. Тоқыма материалдарынан бұйым дайындау (авторлық қуыршақ, дамытатын ойыншық). Идеялар ойластыру. Нобай	48
§ 18. Түстері мен фактурасы өртүрлі тоқыма материалдарын зерттеу	50

§ 19. Материалдар мен құрал-жабдықтарды таңдау және дайындау	52
§ 20. Бұйым дайындау. Бөлшектерді пішу	56
§ 21. Жеке бөлшектерді өңдеу	60
§ 22. Бөлшектерді біріктіру және бұйымды безендіру	62
§ 23. Үйге арналған тоқыма бұйымдарының дизайны (алжапқыш, асханалық бұйымдар). Идеялар ойластыру. Нобай дайындау	64
§ 24. Материал таңдау және дайындау. Жұмысты орындау реттілігі	66
§ 25. Бұйым дайындау. Бөлшектерді пішу	68
§ 26. Жеке бөлшектерді өңдеу	72
§ 27. Бөлшектерді біріктіру. Бұйымды өңдеу	76
§ 28. Бұйымды сәндеу	78
Тамақтану мәдениеті	80
§ 29. Қазақ халқы мен түрлі халықтардың мәдениетінде және де қоғамдық тамақтану орындарындағы дастарқан басында өзін-өзі дұрыс ұстау ережелері	80
§ 30. Жартылай дайын өнімдерден тағамдар әзірлеу технологиясы	84
§ 31. Тағамдарды жылдам әзірлеу технологиясы	86
§ 32. Десерт әзірлеу технологиясы	88
Үй мәдениеті	90
§ 33. Гигиена ережелері. Белмені ылғалды және құрғақ тазалау	90
§ 34. Киім және аяқкиім күтімі, оларды сақтау	92
§ 35. Сәндік гүлдер түрлері. Гүл өсіру шаруашылығындағы көктемгі жұмыстар	94
Санитарлық-гигиеналық талаптар	96
Қауіпсіздік ережелері	96
Глоссарий	100
Мамандықтар сөздігі	104
Иллюстрациялар тізімі	105
Галерея	106
Пайдаланылған әдебиеттер тізімі	110
Қосымша әдебиеттер тізімі	111

КІРІСПЕ

Қымбатты оқушылар!

«Көркем еңбек» сабақтарында сендер визуалды және сәндік-қолданбалы өнермен әрі қарай танысасыңдар, тоқыма және ілмек біздермен әртүрлі бұйымдарды тоқу; киім және аяқкиімдеріңді дұрыс күту; алғашқы авторлық қуыршақ жасауды; жартылай дайын өнімдерден тағам әзірлеуді үйренесіңдер. Сендер тағам мен десерттерді жылдам әзірлеу технологиясымен танысасыңдар; сәндік гүлдер, оларды көбейту және гүл өсімдіктерінің кең таралған түрлерін өсіру тәсілдері туралы білетін боласыңдар.

Жыл бойы іс-әрекеттеріңді тиімді ұйымдастырып, пайдалануды; жұмыстарыңның нәтижесін бақылауды; білім мен біліктеріңді тәжірибе жүзінде қолдана отырып, жұмыстарыңды таныстыру; туындайтын мәселелерді алдын ала болжай отырып, оларды шешу жолдарын табуды үйренесіңдер.

Тәжірибелі мұғалімдердің көмегімен шығармашылық идеяларыңды іске асырып, өз қолдарыңмен асүйге арналған тоқыма бұйымдарды дайындайсыңдар. Шығармашылық жұмыстардың көрмесін ұйымдастырып, өздеріңнің, сыныптастарыңның жұмыстарын бағалап, еңбектеріңнің нәтижесін көресіңдер. Сабақта дайындаған жұмыстарыңды жақындарыңа, сыныптастарыңа сыйлық ретінде ұсынып, үйлеріңді, мектепті безендіру үшін пайдаланасыңдар.

Электрондық қосымша арқылы сабақта алған білімдеріңді толықтырып, тексересіңдер, пысықтайсыңдар. Онда қызықты викторина, тапсырма, бейнематериалдар бар, ол жаңа терминдерді орыс, ағылшын тілдерінде меңгеру үшін де үлкен көмек болады.

Оқулықты пайдаланған кезде шартты белгілер бағыт-бағдар көрсетіп, тапсырмаларды дұрыс түсінуге көмектеседі.

Алуан түрлі тапсырмаларды орындаған кезде салыстырып, талдай отырып, тұжырым жасауларың, өз ойларыңды дәйектей білулерің қажет. Ол үшін зерек те зейінді болуларың керек. Материалды бекітіп, ой-әрістеріңді кеңейту үшін қосымша әдебиетті, ғаламтор деректерін пайдаланып, өз беттеріңше ізденулерің қажет.

Бұл оқу жылында болашақта қажет болатын жаңа білім-дағдыларды меңгересіңдер. Осы жолда оқулық сендерге айнымас серік болады. Іске сәт!

Авторлар

ВИЗУАЛДЫ ӨНЕР

§ 1. ПОРТРЕТ ЖАНРЫ. ПОРТРЕТ ТҮРЛЕРІ

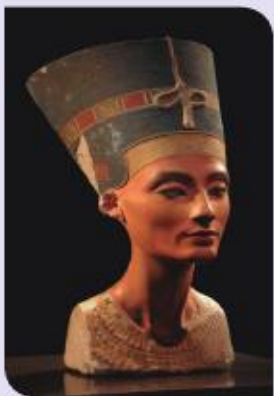

1. Картиналардың репродукцияларын қарап шығындар. Олардың ортақ сипаты қандай?
2. Суреттердің бір-бірінен айырмашылығы неде?
3. Қалай ойлайсындар, портрет бейнелеу өнерінің қандай түрлерінде орындалады?



Портрет – кескіндеме, мүсін, графика жанрларының бірі. Бұл – жеке адамның не бір топ адамның бейнесі. «Портрет» (француз тіліндегі «portrait») сөзі «дәлме-дәл, айнытпай салу» дегенді білдіреді.

Суретшінің өзін бейнелеген портреті «автопортрет» деп аталады.

Суретші портреттегі тұлғаның кескін-келбетін ғана емес, жан дүниесін, мінезін де жеткізуге тырысады. Портретші адамды, оның өмірі, көңіл күйін сипаттай отырып, салынған адам туралы ойын да білдіреді. Көрермен портрет арқылы әдет-ғұрыпты, тұрмысты да біле алады.

Портрет композициясы (*кеуделік, белдік, бойлық* және т.б.), кейіпкер саны (*жұптық, топтық* және т.б.), пішіні (*сопақ, тіктөртбұрышты* және т.с.с.) және т.б. бойынша жіктеледі.



Сипатына қарай портреттің түрлері

Салтанатты



Адамның қоғамдағы орнын бейнелейді

Камералық



Адамның жан дүниесін, сезімі мен көңіл күйін бейнелейді



Ежелгі Мысырда портреттер ағаш тақтайшаға не кенепке салынып, кейіпкерлер сабырлы, байсалды етіп бейнеленген. Ежелгі Римде, керісінше, суретшілер беттің ерекшеліктеріне аса мән берген, әр қатпар, әрбір әжім, әр жарақат адам өмірінен хабардар еткен.

1. Портрет не туралы сыр шертеді?
2. Қандай атақты портретшілерді білесіңдер? Естеріңде қалған туындылар туралы айтып беріңдер.



§ 2. ҚАЗАҚСТАНДЫҚ СУРЕТШІЛЕРДІҢ ШЫҒАРМАШЫЛЫғыНДАҒЫ ПОРТРЕТ

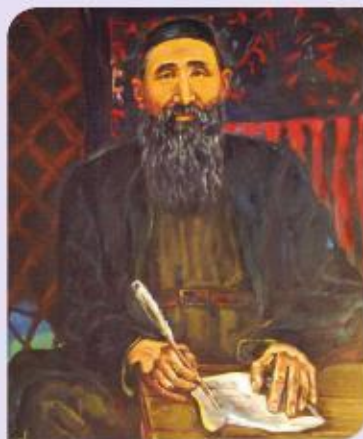

1. Қазақстандық портретші-суретшілердің картиналарының репродукцияларын қарап шығыңдар.
2. Портретте бейнеленген тұлғалардың кім екенін білесіңдер ме? Олар туралы не айта аласыңдар?



Қазақстан бейнелеу өнерінің шеберлері халық қаһармандары, жазушылар, әйгілі тұлғалар, қарапайым адамдар мен жұмысшылардың портреттерін салған.

Портрет жанрында Н. Хлудов, Ә. Қастеев, А. Ғалымбаева, Г. Ысмайылова, Е. Сидоркин, С. Айтбаев, Ш. Сариев, А. Сыдыханов, Ә. Жүсіпов, М. Кенбаев, Т. Тоғызбаев, Қ. Телжанов, Т. Әбуов, Ү. Әжиев, О. Кужеленко және т.б. суретшілер қалам тартқан. Суретшілер халықтың рухын, ерік-жігерін, ойын жекелеген тұлғалардың бейнесі арқылы жеткізген.

Ә. Қастеев – көрнекті портретші. Ол А. Иманов, К. Қасымов, Ш. Уәлиханов, Біржан сал, т.б. тарихи тұлғалардың портреттерін салған.

Әйгілі картиналарының бірін қалай салғаны туралы суретшінің қызы Г. Қастеева былайша әңгімелейді:

– Әкем Амангелді Имановтың портретін салуға ұзақ дайындалды, туыстары мен сарбаздарымен жолығып, сөйлесті. Әкем суретті бітірген соң, көтеріліс басшысын танитын адамдар портретті Имановтан айнымайтынын көріп, қайран қалыпты.

Суретші батырдың портреті мен Қазақстанның табиғатын композициялық түрде үйлестіріп, үлкен картина түзген. Пейзаж бейтарап фон, орын ғана емес, көркем туындыға терең мән беріп, көп нәрседен сыр шертетін компонентке айналған. Туған жерінің табиғат аясындағы адам бейнесі өзгеше символдық мәнге ие болған.



Ә. Қастеев
«А. Имановтың
портреті»



Т. Тоғызбаев
«Төле би»

Т. Тоғызбаев – ғұлама тұлғалардың бейнегалереясын жасаған дарынды портретшілердің бірі. Ол Төле би, Әйтеке би, Қазыбек би, М. Өтемісұлы, А. Құнанбайұлы және т.б. портреттерін салған.

Т. Тоғызбаев ұлттық тарихи, мәдени, рухани мұраға деген қызығушылық танытып, оны әлемдік көркем мәдениеттің дамуымен, жетістіктерімен байланыстырған.



Г. Ысмайылова
«Автопортрет»

Г. Ысмайылованың шығармашылығы Қазақстанның бейнелеу өнері тарихында маңызды орын алады. Кескіндеме, театр, кино өнері мен музыканы ұштастыра отырып, суретші ерекше қабілетті, бірегей дарын иесі ретінде танылды.

Суретші туындыларының негізгі кейіпкерлері театр, кино өнерінде даралығымен, ерекше дарынымен көзге түскен әйгілі қайраткерлер болды.

Ү. Әжиев портреттерінде жұмысшы, ауыл еңбеккерлері, ғалымдар, суретшінің замандастары бейнеленген. Ү. Әжиевтің акварельдері – Қазақстанның кескіндеме өнеріндегі қайталанбас құбылыс. Туындылары сезімге, романтикаға толы, шынайылық пен әсер ерекше үйлесіп, шығармашылығында әсем көрініс тапқан. Суретші шығармаларында адам болмысына, мінез-құлқына деген сүйіспеншілік байқалады.



Ү. Әжиев
«Автопортрет»



Ш. Сариев
«Қыз Жібек»

Ш. Сариевтің кескіндемелері – қазақ бейнелеу өнеріндегі бірегей ері қайталанбас құбылыс.

Ш. Сариев шығармашылығы ұлттық нақышқа құрылған. Суретшінің портреттік кескіндемелері уақытқа бағынбайтын еркіндігі, ерекше шиеленіскен сипаты мен көркемдік шешімге деген ұмтылысымен ерекшеленеді.



Т. Әбуов
«Екі мәрте Кеңес
Одағының Батыры
Т. Бигелдиновтің портреті»

Т. Әбуов портреттерін салған тұлғаларды ерекше құрметтеген. Оның портреттерінде ұлттық сипат басым, олардың композициялары қарапайым, түстер өзара үйлесім тапқан. Ол өзі жақын танытын адамдар («Ж. Шарденовтің портреті», «С. Нүсіпованың портреті», «Ананың портреті») немесе қайсарлығымен елге танылған тұлғалардың суретін («Ә. Молдағұлованың портреті», «Екі мәрте Кеңес Одағының Батыры Т. Бигелдиновтің портреті») салған.

Суретші Абай Құнанбайұлы, Ш. Құдайбердіұлы, Д. Нұрпейісова, Ш. Жиенқұлова, М. Мақатаев, К. Әзірбаев сынды тарихи тұлғаларды бейнелеген. Қылқалам шебері Н. Тілендиев жетекшілік еткен «Отырар сазы» оркестрінің музыканттарын: «Қобызшы Қ. Намазова», «Қобызшы Д. Тәубекова» және т.б. бейнелеген.



1. Өз өлкелеріндегі портретші-суретшілердің шығармашылығымен танысыңдар.

2. Қылқалам шеберлерінің портреттерінде кімдер бейнеленген?
3. Суретшілердің шығармашылығындағы ұлттық нақыш қалай айқындалады?
4. Қазақстандық портретші-суретшілер туралы компьютерлік таныстырылым не хабарлама дайындаңдар (таңдау бойынша).



1. Қазақстандық суретшілердің шығармашылығы туралы жаңадан не білдіңдер?

2. Портрет салуға не түрткі болды?
3. Қай портретші-суретшінің шығармашылығы ұнады? Неліктен?
4. Портретшілердің көрмесінде болдыңдар ма? Пікір алмасыңдар.



§ 3. СЫЗЫҚТЫ ПОРТРЕТ



1. Суреттерді қарап шығыңдар. Портреттер қалай салынған?
2. Суретшілер қандай материалдарды пайдаланған?



Портретті пропорциясын сақтай отырып, сызықтар арқылы бейнелеуге болады. Пропорция – барлық бөліктің өзара сәйкестігі, әр бөліктің бүтінмен арақатынасы.



Сызықты портрет салудың негізгі кезеңдерін қарастырыңдар.

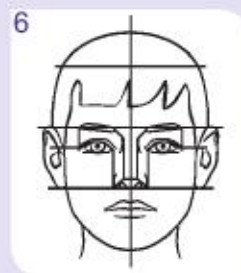
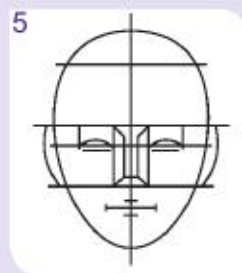
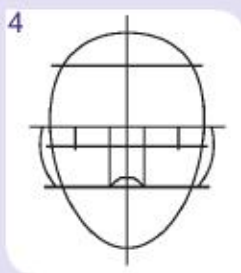
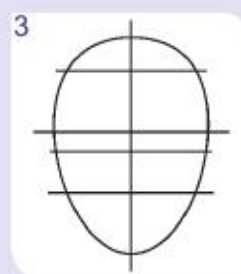
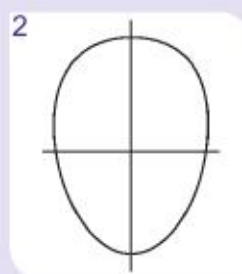

Портрете адамның көңіл күйі де (қуаныш, қорқыныш, ыза, ашу, қайғы және т.б.) беріледі. Бейне шынайы болу үшін көңіл күйдің бет-әлпетте қалай көрінетінін білу қажет.



1. Иллюстрацияларда бейнеленген адамның түрлі көңіл күйін анықтаңдар.

2. Көңіл күйге байланысты бет-әлпеттің қалай өзгеретінін нақтылаңдар. Байқағандарыңды кесте түрінде жазыңдар.

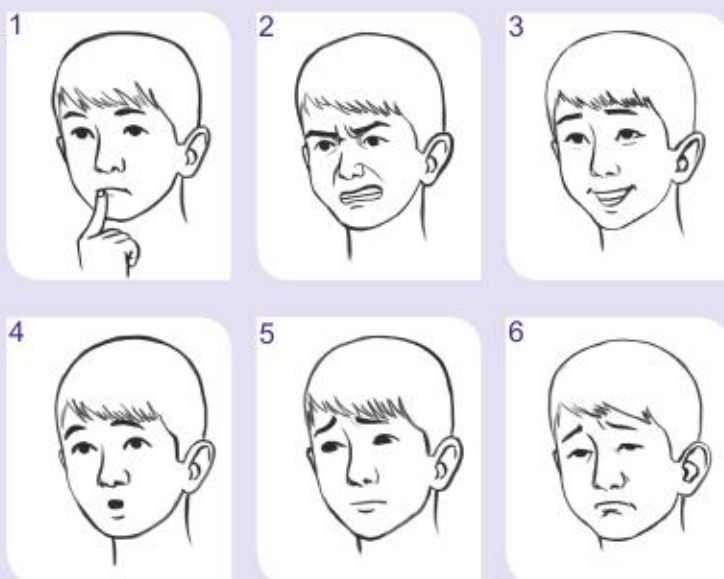

Бет пропорцияларын сақтай отырып, сыныптасыңның портретін бір сызықпен салыңдар. Портреті салынатын адамның көңіл күйі мен мінез-құлық ерекшеліктерін беруге тырысыңдар.

1. Бейнеленген адамның көңіл күйін жеткізе алдыңдар ма? Оны қалай жасадыңдар?

2. Салған портреттеріңе қандай өзгеріс енгізер едіңдер? Неліктен?



§ 4. ГРАФИКА. ОРЫНДАЛУ ТЕХНИКАСЫ



1. Суреттерді қарап шығындар.
2. Бұл жұмыстарды портрет жанрына жатқызуға бола ма? Неліктен?
3. Суретшілер өз жұмыстарында қандай материалдарды пайдаланған?



Грек тілінен аударғанда, «графика» сөзі «жазамын», «сызамын», «сурет саламын» деген мағына береді. Графиканың барлық түрінің негізі – сурет, ол *сызық*, *штрих*, *дақ* сияқты көркем бейнелеу құралдарымен салынады.

Сызық



А. Матисс
«Автопортрет»

Штрих



Э. Мане
«Жюль Гийме ханымның портреті»

Дақ



М. Врубель
«Автопортрет»

И. Исабаев, А. Смағұлов, Е. Сидоркин, Т. Ордабеков, А. Рахманов және т.б. қазақстандық суретшілер ұлттық графиканың дамуына зор үлес қосты.

Ғылыми-техникалық прогрестің нәтижесінде графиканың жаңа түрлері қалыптасты.

Компьютерлік графика түрлі графикалық редакторлардың көмегімен сурет салу, өңдеу тәсілдерін зерттейді.



Графикалық материалдар – пастель, сангина, көмір, қарындаш, тушь, сия, соус және т.б.



Графит
қарындаш



Көркем
көмір



Сангина



1. Альбомның парағын 4-ке бөліңдер.
2. Өрқайсысына түрлі графикалық материалмен бет бөліктерін салыңдар.
3. Графикалық материалдардың ерекшеліктерін атап, салынған суреттерді салыстырыңдар.

1. Қандай графикалық материалдарды білесіңдер? Олардың қандай ерекшелігі бар?

2. Графикалық материалмен жұмыс істеген кезде қандай қиындық болды?

3. Қазақстандық график-суретшілердің туындыларын білесіңдер ме? Олар қандай графикалық материалдармен орындалған?



§ 5. ДӘСТҮРЛІ ЕМЕС МАТЕРИАЛДАРДАН ПОРТРЕТ ЖАСАУ (СЫМНАН ОРЫНДАЛҒАН ПОРТРЕТ)



1. Суреттерді қарап шығындар. Олардың ортақ сипаты қандай?
2. Суретшілер қандай материалдарды қолданған?
3. Қай портреттің салу техникасы қиын? Не себепті?



Суретшілер материалдармен эксперимент жасап, шай шамасы, кофе тұнбасы, ерітілген шоколад, төгілген бояу, табиғи материалдар мен түймелерден құрастырылған мозаикадан және т.с.с. басқа заттардан портреттер салады.

Америкалық мүсінші – Александр Колдер инженерлік білімінің арқасында табиғат күштері және физика заңымен қозғалатын мүсіндер жасаған.



А. Колдер
Сымнан жасалған
портрет



1. А. Колдердің шығармашылығымен танысындар.
2. А. Колдердің жұмыстары мен үзیکсіз сызықпен жасалған суреттердің қандай ұқсастығы бар?



Жұмысқа кіріспес бұрын сыммен жұмыс істеген кездегі қауіпсіздік ережелерін қайталап алыңдар.

ҚЕ



Сымнан портрет жасаңдар.

1. Нобайын дайындаңдар.
2. Қажетті құрал-жабдық пен материалдарды таңдап алыңдар.



1-нұсқа



2-нұсқа

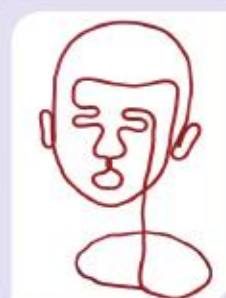
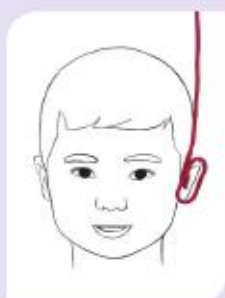

1. Портрет жасауға қатысты жаңадан не білдіңдер? Не үйрендіңдер?
2. Портрет жасаған кезде не қиын болды?
3. Сыммен сурет салу ұнады ма? Неліктен?



§ 6. ПОРТРЕТТЕГІ ТҮС. ОРЫНДАЛУ ТЕХНИКАСЫ



1. Суреттерді қарап шығыңдар. Олардың ортақ сипаты қандай?
2. Суретшілер портреттерінде қандай түстерді пайдаланған?
3. Түстің көмегімен нені жеткізуге тырысқан?



Суретшіге адам қабылдай алатын түстердің ерекшелігін білу маңызды.

Мәселен, ақ түсті гүлдер таңертеңгісін сарғыштау, күндіз көкшіл, кешкісін қызғылттау, тіпті жасылдау болып көрінуі де мүмкін.

Суретші түстерді пайдалана отырып, заттардың шынайы бояуын бейнелеумен қатар, адам болмысын ашып, әсерге бөлейді.

Түсті дұрыс пайдалану арқылы суретші адамның сыртқы келбетін, қоғамдағы орнын, қызығушылығын, рухани дүниесін көрсетеді. Қолданылатын түс портреттің түріне қарай таңдалады. Лирикалық портрет үшін көмескілеу ашық түстер қолданылады, терең ойлы тұлғаны бейнелеу үшін таңдалатын түстер бөлек.

Түстер *композиция, кеңістік, фактура, колоритпен* тығыз байланысты.



Түстердің үйлесімі ғалымдар мен суретшілерді бұрыннан қызықтырып келеді. В. М. Шугаев түс шеңберін ойлап тапқан болатын. Ол төрт (көк, сары, қызыл және жасыл) түсті «негізгі түстер» деп атаған. Негізгі түстердің арасындағы төрт бөлікке сарғыш-қызыл, көкшіл-қызыл, көкшіл-жасыл, сарғыш-жасыл сияқты төрт аралық түсті орналастырған. Осылайша түстердің үйлесім теориясы пайда болды.



В. М. Шугаев
жасаған
түс шеңбері

Портреттің бейнесін жасаған кезде фонның түсі бет, шаш, киімнің түсімен үйлесуі керек.

Портретте жарықтың қалай түсіп тұрғанын да ескеру қажет. Нәрсенің жарық түскен жағы мен көлеңке жағы бірдей болмайды, олар қанықтығымен ғана емес, түсінің түрлілігімен, яғни *колоритімен* ерекшеленеді. Колорит жылы (қызыл, сары, сарғылт түстері басым болғанда) және салқын (көк, жасыл, күлгін түстер басым болғанда), ашық не күңгірт болуы мүмкін, түстің күші мен қанықтығына қарай айқын, көмескі, солғын және т.б. болуы мүмкін.

1. Портреттерді салыстырыңдар. Суретші қандай түстерді пайдаланған?

2. Жұмыстардың колоритін анықтаңдар. Жауаптарыңды дәйектеңдер.





Акварель портретте бояу қабаттарын салу кезеңдерін анықтаңдар.

Акварель портрет. Бояу қабаттарын салу кезеңдері

1-кезең



Бас пен беттің пішінін салу.

2-кезең



Бояудың көмегімен портреттің көлеңке, күңгірт тұстарын бейнелеу.

3-кезең



Көз, ерін мен шаштың реңкін түсіру.

4-кезең



Реңктерді айқындау.

5-кезең



Бояу қабаттарын кептіру.

6-кезең



Өр бөлшекті нақтылап салу.

1. Өз қол, бет, мойын терісінің жеке бөліктерін қарап көріңдер.
2. Қандай реңктер байқалады?
3. Оларды қандай түстермен көрсетуге болады?



1. Түстерді араластырып, эксперимент жасап көріңдер.
2. Өз терілеріңнің түсіне сәйкес келетін түстерді таңдаңдар.



Акварель – арнайы бояулардың көмегімен түстерді үйлестіріп, көркем түрде жеткізетін кескіндеме тәсілі. Акварель кескіндеме мен графиканың ерекшеліктерін тоғыстырады.

Акварельмен сурет салу Қытайда б. з. II ғасырында қағаз пайда болғаннан бастап дами бастады. Ш. Уәлиханов этюд суреттерін акварель бояумен салған, ғалымның портреттері мен пейзаждары ұлттық өнеріміздің алтын қорына енген.

Ә. Қастеев пен Ә. Ысмайылов қазақтың тұңғыш акварельші-суретшілері саналады. Ү. Әжиев, Т. Батанов, Н. Крутильников және өзге де Қазақстан суретшілері осы техникамен сурет салған.



Н. Крутильников
«Жамбыл»

1. Портретін салатын адамды таңдаңдар.
2. Сызықтық нобай жасап алыңдар.
3. Оның мінезі мен көңіл күйін қандай түстермен жеткізуге болатынын ойластырыңдар.
4. Акварельмен портрет салыңдар.



1. Картинада контраст не үшін қолданылады?
2. Колорит дегеніміз не?
3. Портрет салу барысында пайдаланған негізгі түстерді сипаттаңдар.



§ 7. ЗАМАНАУИ ПОРТРЕТ

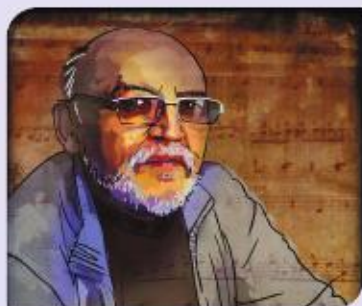

1. Бұл суреттер портретке жата ма? Неліктен?
2. Олардың қандай айырмашылығы бар?



Портрет қоғам дамуына сәйкес жанданып, өркендеп келеді. Портрет салу техникалары жетілдіріліп, жаңа көркем құралдар, тәсілдер, түрлері пайда болды. Фотосурет те портреттің бір түрі саналады.



Бір адамның екі түрлі суретін – кескіндеме портреті мен фотопортретті қарастырыңдар. Олардың ұқсастығы мен айырмашылығын анықтаңдар.



Портрет – фотосуреттегі ең күрделі жанрлардың бірі. Фотопортрет – жай түсіріле салған сурет емес, адамның мінезін, бүкіл болмысын нақты беретін бейне.

Фотосурет авторы портреттегі адамның өзіндік ерекшелігін, көңіл күйін көрсетіп, сол арқылы өз ойын жеткізуге тырысады.

Фото және компьютерлік техникаларды қолдана отырып, ерекше бейнелер жасап, түрлі графикалық бағдарламалардың көмегімен оларды өңдеуге болады.

1. Фотосуреттерді мұқият қарап шығыңдар.
2. Фотосуретшілер ойды, көңіл күйді қалай жеткізген?



1. «Заманауи портрет» дегеніміз не?
2. Фотопортреттің негізгі міндеті қандай?
3. Қандай заманауи портретшілердің шығармашылығымен таныссыңдар?



§ 8. ФОТОӨНЕР. ФОТОКАМЕРАМЕН ТӘЖІРИБЕ



1. Суреттерді қарастырыңдар. Олардың ортақ сипаты қандай?
2. Фотоөнер кескіндеме мен графикадан несімен ерекшеленеді?



Фотоөнер – жарық, түс (колорит), формат, композиция, көрініс, ракурс сияқты фотосуреттің бейнелеу құралдары қолданылатын өнер түрі. Фотосуреттер арқылы автордың танымын, шығармашылығын тануға болады.



Суреттің сәтті не сәтсіз шыққанын білу үшін *композиция, жарық, ракурс* сияқты бейнелеу құралдарын анықтау керек.

Фотопортреттің композициясы негізгі сюжеттік элементке құрылуы керек.

Жарық көлем мен пішінді нақтылап, басты көріністі айқындауы, адамның көңіл күйін жеткізе білуі керек.

Ракурс (түсіру нүктесі) фотосуреттің негізгі идеясымен үйлесіп, адамның мінезін, сезімін жеткізуі тиіс.

Фотосуреттерді таңдап алыңдар:

1. Суретте қай мезгіл бейнеленген?
2. Сурет сәтті шыққан ба? Оны қалай анықтадыңдар?



Фотокамерами эксперимент жасап көріңдер.

1. Жарықты әртүрлі жақтан бағыттап, ракурс ауыстыру арқылы бір бейненің бірнеше суретін жасаңдар.
2. Нәтижелерді салыстырып, қорытынды жасаңдар.



Иосиф Будневич – фотосуретші. Шығармашылығы үшін «Құрмет» орденімен, «Қазақстан Республикасының тәуелсіздігіне 10 жыл» медалімен марапатталған. Қазақстан журналистикасына қосқан үлесі үшін «Алтын самұрық» мүсінін иеленген.



Арман Женикеев – фотосуретші, отандық және шетелдік көрмелерге қатысқан. Шығармашылығының негізгі бағыты – портреттік түсірілім, жарнама.

Фархат Қабдықайыров – Қазақстандағы жетекші әрі белгілі кәсіби фотосуретшілердің бірі. «ProPhoto Agency» фото-студиясын құрған.



1. Әртүрлі материалдарды пайдаланып, сахналық бейне жасаңдар.
2. Түрлі көңіл күйді жеткізе отырып, фотоға түсіріп алыңдар.
3. Шыққан фотосуреттерді салыстырыңдар.
4. Сәтті шыққандарын таңдап алыңдар. Таңдауларыңды дәйектендер.



1. Кәсіби фотосессияға қатысып көрдіңдер ме? Өз әсерлеріңмен бөлісіңдер.
2. Қалай ойлайсыңдар, кадр сәтті шығуы үшін не қажет?
3. Қандай атақты фотосуретшілерді білесіңдер? Олардың шығармашылығы туралы әңгімелеп беріңдер.



**§ 9. АНИМАЦИЯ. ҚОЗҒАЛАТЫН ЭЛЕМЕНТТЕР
(ЕРМЕКСАЗДЫ АНИМАЦИЯ, КӨЛЕҢКЕЛІ ТЕАТР,
САУСАҚТЫ ЖӘНЕ ТАЯҚШАЛЫ ҚҰЫРШАҚТАР)**

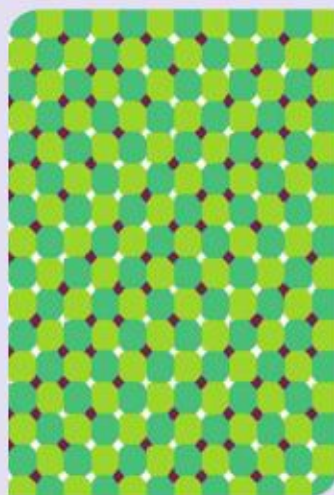

1. Суреттерді қарастырыңдар.
2. Қозғалыс әсерін қалай жасауға болады?



Адамдар ертеден-ақ өз туындыларында шынайы қозғалысты бейнелеп, суреттерге «жан бітіруге» тырысты. Ежелгі Қазақстанның тастағы суреттерінен және Мысыр мен Ежелгі Грекияның табыт жазбаларынан, перғауын гибадатханаларынан қозғалысты бейнелеудің алғашқы үлгілерін көреміз.

Қарапайым оптикалық иллюзия үлгілері (қозғалыс иллюзиялары)

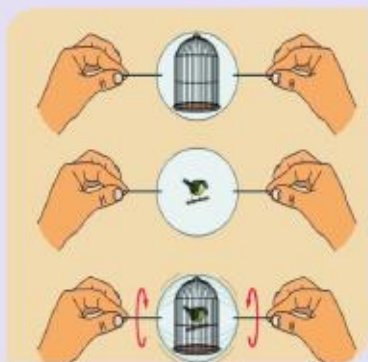

Тауматроп



Флипбук



Тауматроп

1. Тауматроп үлгілерін қиып алыңдар.
2. Теріс беттерімен жапсырыңдар (асты-үстің ауыстырып алмаңдар).
3. Бүйірін тесіп, резеңкемен бекітіңдер не шеңберлердің ортасына таяқша қойыңдар.
4. Тауматропты тексеріп көріңдер: жылдам айналдырған кезде картиналар біртұтас бірігіп кетуі керек.

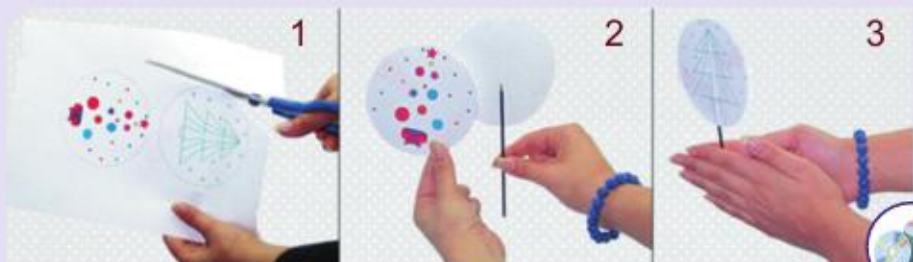

«Анимация» сөзі латын тілінен шыққан, «anima» – жан, демек, «анимация» сөзі «жан беру» не «тірілту» дегенді білдіреді. Көбінесе анимацияны «мультипликация» деп атайды.

Кадр өте тез, секундына 16-дан көп алмасқанда, бейне қозғалғандай әсер қалдырады.



Анимация туралы алғашқы дерек б. з. б. I ғасырда пайда болған.

«Қарлығаштың құйрығы неге айыр?» атты қазақстандық алғашқы мультфильмді 1967 жылы режиссер Ә. Хайдаров Ш. Айманов атындағы киностудияда түсірді. Содан бері қазақ тарихы мен мәдениетін паш ететін бірқатар қазақ мультфильмдері пайда болды. Олар кішкентайларды ғана емес, ересектерді де мейірімді, қайырымды болуға тәрбиелейді.

Қозғалатын элемент үлгілері



Ермексаз анимациясы



Ермексаздан жасалған нысандардың қалпын өзгерте отырып, оларды кадрға түсіру арқылы қозғалыс әсері жасалады.

Сұлба анимациясы («көлеңке»)



Кейіпкердің дене бөліктерінің суреті жеке-жеке салынып, қиып алынады. Сонан соң сым не жіппен бекітіп, қозғалысқа келтіріледі.

Қуыршақ анимациясы

Қуыршақ камераның алдына қойылып, бірнеше рет суретке түсірілетін көлемді анимация түрі. Қозғалыс әсерін тудыру үшін суретке түсірген сайын қуыршақтың қалпына өзгерістер енгізіліп отырады.



Қуыршақ түрлері

Саусақтық



Таяқшалы



Марионетка



1. Суреттерді қарап шығындар.
2. Қуыршақтар қандай материалдардан жасалған?
3. Қалай ойлайсындар, оларды қалай қозғалысқа келтіреді?

1. Қандай қуыршақты мультфильмдер ұнайды?
2. Олардың кейіпкерлері қалай және ненің көмегімен қозғалысқа келтіріледі?



§ 10. СЦЕНАРИЙ ДАЙЫНДАУ. КЕЙІПКЕРЛЕР МЕН ДЕКОРАЦИЯЛАР ЖАСАУ

Қуыршақ театры – актерлердің орнына (не актерлермен бірге) қуыршақтар ойнайтын театр қойылымының ерекше түрі.

Қуыршақ театрындағы қойылымның алуан түрлілігі қуыршақтардың көптігіне, оларды қозғалту тәсілдеріне байланысты.

Театр қуыршақтарының түрлері

Жоғарғы қуыршақтар



Төменгі қуыршақтар



Ортаңғы қуыршақтар



Көлеңкелі қуыршақтар



Театр қойылымының өзіндік декорациясы болады. Декорация қандай да бір зат не орынның көркін аша түседі. Декорация қойылған көрініс қызықты да көркем болады. Қуыршақ театрында шымылдықтың орны ерекше. Ол сахна мен көрермендердің арасын қалқалап, актерлерді көрсетпей тұрады. Шымылдық еденге не үстел үстіне құрылады.

Көркем жасалған декорациялар көңіл күйді беріп, сахнадағы құбылыстарды аша түседі. Көрермен оқиғаның уақыты мен орнын декорация арқылы біледі.

Көлеңкелі театрдағы жұмыс кезеңдері:

1. Сценарийге сүйеніп, қара картонға қарындашпен фигураларды (кейіпкер сұлбаларын) салыңдар. Олар экранда анық көрінетін болады.

2. Сұлбаны қиып алыңдар.

3. Сұлбаларды таяқшалармен бекітіңдер.

4. Қозғалатын бөліктерін жасаңдар.

5. Жарық көзін таңдаңдар. Ол үстел шамы, туристік қолшам, бағытталған жарығы бар кез келген шырағдан болуы мүмкін.



1. Қуыршақ театрының бірін таңдап алыңдар.

2. Қойылымға арналған сценарий жазыңдар.

3. Қойылымдарыңа қандай кейіпкерлер қатысады?

4. Сценарий құрудан бастап топ ішіндегі қойылымға дейінгі рөлдерді (режиссер, декорациялаушы-суретші, костюм бойынша суретші, оператор, дыбыс режиссері т.б.) бөліңдер.

5. Бір-біріңнің сценарийлерің туралы пікір алмасыңдар. Қуыршақ пен декорацияға арналған материалдар таңдаңдар.

6. Шымылдық, билеттер мен бағдарлама жасаңдар.



1. Спектакль қойған кезде нені ескеру керек?

2. Қандай қиындықтар көздеріңізге келді?

3. Өздеріңіздің және сыныптастарыңның жұмыстарын бағалаңдар. Не нәрсе ерекше ұнады?



§ 11. КӨРКЕМ ӨНЕР ИДЕЯЛАРЫН ІСКЕ АСЫРУ. ДЫБЫСТАУ

Спектакльдегі жарық қандай болатынын алдын ала ойластырып алу керек. Әдетте жарық қуыршақтар мен декорацияға ғана түсіріледі де, көрермендер отыратын жер қараңғы болады.

Мұнда дыбысқа да ерекше мән беріледі. Актерлер дұрыс, анық, дауыстап сөйлеуі қажет, сөйлеген кезде көрермендерге арқасын беріп тұрмауы керек.

Қуыршақ театрында дыбыс пен шуылдың да өзіндік орны бар. Қуыршақтардың жеткізе алмағанын дыбыс пен шуыл (тұяқтың дүбірі, жапырақтың сыбдыры, судың сылдыры т.б.) жеткізеді.

Қуыршақты қойылымдарда әуеннің де орны бөлек. Ол спектакльдің сәнін ашып қана қоймай, көрермендердің қабылдауына, әсерленуіне ықпал етеді.



Өзірленген сюжет бойынша спектакльдің қойылымын таныстырыңдар.

1. Рөлдерді бөліп алыңдар. Алдымен:

- кейіпкерлеріңнің мінезін;
- кейіпкердің мінезін қалай жеткізуге болатынын анықтап алыңдар.

2. Декорацияларды, жарықты орнатыңдар, қойылымға әуен таңдаңдар.

3. Қойылымдарыңды бейнежазбаға түсіріп алыңдар.



1. Бір-біріңнің қойылымдарыңа түсініктеме беріңдер.

2. Көрсетілген қойылымдарды талқылаңдар. Сюжетті жеткізе алдыңдар ма? Өз қойылымдарыңда нені жақсартқан болар едіңдер?

1. Көркем идеяларыңды жеткізе алдыңдар ма?

2. Неден қиналдығыңдар, оны қалай реттедіңдер?

3. Театр туралы жаңадан не білдіңдер? Білгендерің болашақта керек бола ма?





Жұмыстың таныстырылымы

1. Шығармашылық жұмыстарыңды көрмеге рәсімдеңдер.
2. Жиектеме таңдап алыңдар да, сан алуан материалдарды пайдаланып, түрліше безендіріңдер.
3. Сыныптастарыңды, мұғалімдер мен ата-аналарыңды шақырып, көрме ұйымдастырыңдар.

Жұмысты безендіру

Паспарту (фр. «passe partout») – ортасы төртбұрышты, сопақ не дөңгелек етіп ойылған, фотосурет, сурет не гравюра салуға арналған картоннан жасалған жиектеме.

Паспарту таңдаған кезде есте ұстайтын қағидалар:

- паспартудың түсі картинаның негізгі түсінен сәл күңгірт не ашығырақ болуы керек немесе суреттегі қосалқы түспен сәйкес келуі тиіс;
- жиектеменің түсі паспартудың түсінен бөлек болуы керек;
- қозғалыс бейнеленген суреттің паспартуы жалпақ болғаны дұрыс;
- шаршы суретке арналған паспартудың жан-жағы мен төбесі бірдей, төменгі жағы жалпақтау болғаны дұрыс. Жан-жағынан бірдей орын қалдырылған паспарту өте ыңғайлы болады: оған тік не көлденең орналасқанына қарамастан, кез келген суретті сала беруге болады;
- көбінесе паспартудың жан-жағынан 6–7 см қалдырылады;
- паспарту мен жиектеменің ені бірдей болмауы керек;
- авторлық дизайнда жасалған ерекше паспартуды қиып алуға болады.



СӘНДІК-ҚОЛДАНБАЛЫ ӨНЕР

§ 12. ТОҚУ ӨНЕРІ. ІЛМЕК БІЗБЕН ТОҚУ. ТОҚУ ТӘСІЛДЕРІ МЕН ТЕХНИКАЛАРЫ



1. Бұйымдар қандай тәсілмен орындалған деп ойлайсыңдар?
2. Тоқылған киімдерің бар ма? Олар туралы айтып беріңдер.



Тоқу – сәндік-қолданбалы өнердің бір түрі. Қолмен тоқылған бұйымдар өзгешелігі және даралығымен ерекшеленеді. Тоқу – өнер болумен қатар, адамның өзіндік стилін де танытады.

Тоқу техникасын зерттеңдер.

1. Суреттерді қарап шығып, өзара салыстырыңдар.
2. Тоқып жатқан кезде қол қимылы мен жіптің қалпына назар аударыңдар.
3. Не байқағандарыңды айтып беріңдер.



Ілмек бізбен тоқылған бұйым өзгеше болады, тығыз, көп созылмайды.

Ілмек бізбен тоқыған кезде көбінесе *бос шалма*, *шалмасыз бағанша*, *бір шалмалы бағанша* қолданылады. Солардың негізінде басқа элементтер пайда болады. Бос шалма мен бағаншаларды біріктіру арқылы өрнектер пайда болады. Ілмек біз өрнек пен жіптің қалыңдығына қарай алынады.

Есте сақтаңдар: ілмек біз жіптің қалыңдығынан 2–2,5 есе жуан болуы керек.

Ілмек бізбен тоқу техникасы



Бастапқы шалма



Жартылай бағанша



Шалмасыз бағанша

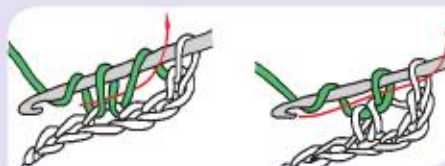

Шалмалы бағанша



1. Тоқыған кезде ілмек бізді қалай ұстау керектігіне мән беріңдер.
2. Ілмек бізбен тоқып жаттығыңдар.
3. Ілмек бізді ұстау тәсілдерінің өздеріңе ыңғайлысын таңдап алыңдар.

1. Сабақта тоқудың қандай техникаларын үйрендіңдер?
2. Ілмек бізбен және тоқыма бізбен тоқудың қандай айырмашылығы бар?



§ 13. БҰЙЫМ НОБАЙЫН ДАЙЫНДАУ. МАТЕРИАЛДАР МЕН ҚҰРАЛ-ЖАБДЫҚТАРДЫ ТАҢДАУ



1. Тоқылған бұйымдардың нобайлары мен бөліктерін қарап шығындар.

2. Бұйымдарды дайындаған кезде қандай материал мен құрал-жабдық қолданылған?

3. Бұйым тоқуды неден бастау керек?



Бұйымды тоқымас бұрын алдымен нобайын салып алу қажет, онда барлық бөлшегі, тігістері толық көрсетіледі. Нобай арқылы бұйымның қандай болып шығатынын білуге болады. Нобайдың көмегімен пішімдегі пропорцияларды, өрнектердің қалай түсетінін нақтылап алуға болады.

1. Бірнеше бұйымды таңдап алыңдар.
2. Жұмыс дәптерлеріңде олардың нобайын салыңдар.
3. Қажет болатын құралдарды (ілмек біз, тоқыма біз) таңдап алыңдар.



Тоқуға арналған құрал-жабдық

Ілмек біз



Тоқыма біз



Бұйымның қолданысына қарай жүн, зығыр, мақта, синтетикалық иірімжіптер пайдаланылады. Иірімжіпті қалыңдығы, серпімділігі, бояу қанықтылығына қарай таңдау қажет.

Қолда бар материалдармен эксперимент жасап көріңдер.

1. Алдын ала жасалған нобай бойынша бұйым тоқыған кезде қайсысын пайдаланасыңдар?
2. Таңдауларыңды дәйектендер.



1. Қалай ойлайсыңдар, болашақ бұйымның нобайын салып алу арқылы жұмысты жеңілдетуге бола ма? Не себепті?
2. Тоқуға қажет материал мен құрал-жабдықты қалай таңдау керек?



**§ 14. ӘРТҮРЛІ БҰЙЫМДАРДЫ ІЛМЕК БІЗБЕН ТОҚУ
(СУЛЫҚ, СӨМКЕ, ҰЯЛЫ ТЕЛЕФОННЫҢ ҚАБЫ)**



1. Ілмек бізбен тоқылған бұйым үлгілерін қарап шығыңдар.
2. Үйлеріңде ілмек бізбен тоқылған қандай бұйымдар бар?



Шалудың шартты белгілері

Элемент атауы	Шартты белгісі	Элемент атауы	Шартты белгісі
Бос шалма	○, ○	2, 3, 4 шалмалы бағанша	†, ‡, §
Жартылай бағанша	⊥	Бір ілмектен жалғалған бір шалмалы үш бағанша	⋈
Шалмасыз бағанша	+ , ×	Бір төбеден шыққан бір шалмалы үш бағанша	⋆
Бір шалмалы бағанша	†, ‡	Бір ілмектен алынып, қосып тоқылған бір шалмалы үш бағанша	⊕

Тігінен тоқу схемасы мен үлгісі

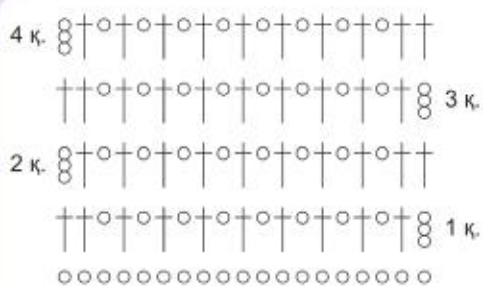

Шеңбер түрінде тоқу техникасы

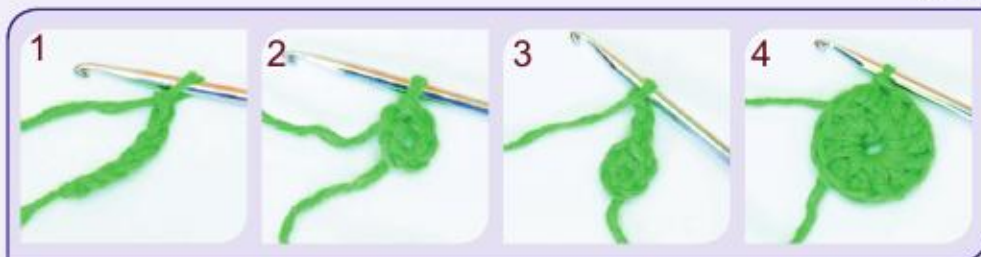

1. Қолөнер журналдарынан ілмек бізбен тоқылған өрнектердің схемаларын қарап шығындар.
2. Схемаларды талдаңдар, ұқсастықтары мен айырмашылықтарын табындар.

Адамдар қай кезден ілмек бізбен тоқи бастағаны әлі күнге дейін жұмбақ. Ол өте ертеде, XI ғасырдан бұрын қолданылған. Негізінен ауыл тұрғындары тоқыған. Ол үшін қой жүнінен алынған жіптер пайдаланылған. Көбінесе ұйық, шұлық, қолғап, жемпір және т.с.с. жылы киімдер тоқылған. Ілмек бізбен тоқу технологиясы көпке шейін беймәлім болып келген. Әр халық өзінше тоқыған.



Ілмек бізбен негізгі элементтерді тоқындар (үлгілер 10×10 см).
Топтама үшін рәсімдеңдер.

Бұйымға қажет иірімжіпті есептеу

1. Тоқылатын бұйым үшін қолданылатын құрал-жабдықтың көмегімен өрнек сала отырып, шағын үлгі (10 × 10 см) тоқыңдар.
2. Үлгіні жуып, кептіру, ауданын есептеу, тарқатып, жұмсалған жіптің ұзындығын өлшеңдер.
3. Пішімде жоспарланған бұйымның ауданын есептеңдер.
4. Бұйымға қажет иірімжіптің ұзындығын төмендегі формуламен есептеңдер:

$$\frac{S_{\text{бұй.}} (\text{см}^2) \times l \text{ үлгіге жіп (м)}}{S_{\text{үлгі}} (\text{см}^2)}$$

ҚЕ

Тәжірибе жұмысына кіріспес бұрын алдымен ілмек бізбен тоқудың қауіпсіздік ережелерін біліп алу қажет.

Өз беттеріңше бұйым (қалауларың бойынша) дайындаңдар.

1. Нобайын жасаңдар.
2. Ілмек бізбен тоқу схемасын әзірлеңдер не дайынын таңдап алыңдар.
3. Түстердің үйлесімін ескере отырып, қажет болатын материалдар мен құрал-жабдықты таңдап алыңдар.
4. Бұйым дайындауға қажет иірімжіптің мөлшерін есептеп шығарыңдар.



Ұялы телефонға арналған қап

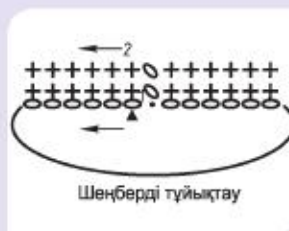

Дене бөлігін тоқу схемасы



Көздерін тоқу схемасы



Сулық



Сулықты тоқу схемасы

Сөмке



Шаршыны тоқу схемасы

Қолмен тоқуға арналған иірімжіп әдетте шүйке, орам не белдек түрінде сатылады. Орамның заттаңбасында жіптің нөмірі, метрмен алғандағы ұзындығы, иірімжіптің құрамы, сәйкес келетін біз не иненің нөмірі көрсетіледі. Заттаңбаны бұйым тоқылып біткенше сақтап қойған жөн. Сол арқылы иірімжіптің мөлшерін дұрыс есептеуге, қажет болған жағдайда иірімжіптің осы түрін сатып алуға болады.

1. Ілмек бізбен тоқыған кезде қандай материал, құрал-жабдық қолданылады? Оларды қалай таңдап алу керек?
2. Тоқыған кезде жіп пен ілмек бізді қалай ұстау керек?



§ 15. ТОҚЫМА БІЗБЕН ТОҚУ. ТОҚЫМА БІЗ, ОНЫҢ ТҮРЛЕРІ. ТОҚУ ТӘСІЛДЕРІ МЕН ТЕХНИКАЛАРЫ



1. Тоқыма бізбен тоқылған бұйымдардың бөліктерін қарап шығындар.

2. Олардың қандай айырмашылықтары мен ұқсастықтары бар?



Тоқуға кіріспес бұрын құрал-жабдық пен материалдарды – тоқыма біз бен иірімжіпті таңдап алу қажет.

Тоқыма біздің түрлері

Материалына қарай: болат, сүйек, алюминий, пластмасса, ағаш, бамбук, эбонит және т.б.

Пішіні мен өлшеміне қарай: дөңгелек, шаршы пішінді, тік (түзу), айналма, қосалқы, шұлық тоқуға арналған, қысқа, ұзын.

Есте сақтаңдар: тоқыма біз бұйым тоқылатын жіптен 1,5–2 есе жуан болуы керек.



Тоқу тәсілдері мен техникасы

Бастапқы қатардың шалмаларын теру



Тоқыма бізбен тоқуда оң және теріс шалмалар қолданылады. Оларды алма-кезек пайдаланып, тоқу тәсілдерін үйлестіру арқылы әртүрлі өрнек салуға болады.

Әрбір жаңа қатар *жиектеме* шалмасымен басталып, аяқталады.

Жиектеме (шеттік) – әр қатардың бірінші және соңғы шалмасы. Олар өрнектен тыс болады. Бірінші шалма байланбайды, соңғысын теріс не оң етіп (тоқылатын өрнектің түріне қарай) тоқиды.

Соңғы қатардың шалмалары түрліше бекітіледі.

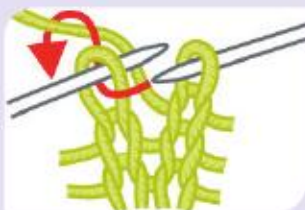

Оң шалма

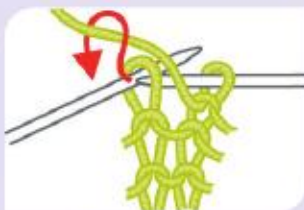

Теріс шалма

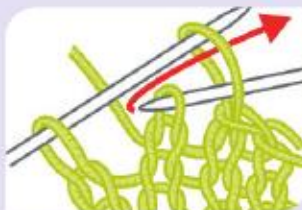

Соңғы қатардың шалмаларын бекіту

ҚЕ

Тәжірибе жұмысына кіріспес бұрын алдымен тоқыма бізбен тоқудың қауіпсіздік ережелерін біліп алу қажет.

1. Бізге 10 шалма теріңдер (8 жұмыс және 2 жиектеме шалмалары).
2. Оң шалмамен 5 см тоқыма тоқыңдар.
3. Соңғы қатардың шалмаларын бекітіңдер.



1. Тоқыма біздер қандай болады? Олардың қандай ерекшелігі бар?
2. Тоқыма бізбен тоқыған кезде қандай шалмалар қолданылады?



§ 16. ТОҚЫМА БІЗБЕН ӘРТҮРЛІ БҰЙЫМДАРДЫ ТОҚУ (МОЙЫНОРАҒЫШ, ҮШКІЛ ОРАМАЛ, ТӨСЕМ, ҰЯЛЫ ТЕЛЕФОНҒА АРНАЛҒАН ҚАП)

Шалмалардың екі түрін тоқып үйренген соң өз тоқу схемасын жасап көруге болады. Ол үшін оң және теріс шалмалар комбинациясын ойлап тауып, шартты белгілердің көмегімен схема салып алу қажет. Оң және теріс шалмаларды тоқу тәсілдерін кезектестіре отырып, әртүрлі өрнек салуға болады.

Шалмалардың шартты белгілері

Элемент атауы	Шартты белгісі	Элемент атауы	Шартты белгісі
Оң шалма		Оң жаққа көлбеу екі оң шалма	
Теріс шалма		Бос шалу	
Сол жаққа көлбеу екі оң шалма		Үш шалма бірге	

Берілген схеманы төменнен жоғары қарай, оңнан солға, солдан оңға қарай оқу керек.

1. Не тоқитындарыңды анықтап алыңдар. Нобайын салыңдар.
2. Схемаларыңды салып шығыңдар не арнайы журналдардан дайынын таңдап алыңдар.
3. Түстерді үйлестіре отырып, қажетті материалдар мен құрал-жабдықты таңдаңдар.
4. Бұйымға қажетті иірімжіпті есептеңдер.





2006 жылы Ұлыбританияда ұлттық тоқыма аптасы аясында Julia Hopson 10 шалма мен 10 қатардан тұратын шұлық өрімін тоқып шықты. Біздің диаметрі – 6,5 см, ұзындығы 3,5 метр болыпты. Ол қалыңдығы 6,5 мм, ұзындығы 35 см стандарт бізден 10 есе артық еді. Әлемдегі ең үлкен тоқыма бізбен тоқығаны үшін ол Гиннесстің рекордтар кітабына тіркелді. Иірімжіптің диаметрі 12 мм болған.

Тәжірибе жұмысына кіріспес бұрын тоқыма бізбен тоқудың қауіпсіздік ережелерін қайталап алу қажет.

ҚЕ



Тоқыма бізбен тоқудың қарапайым тәсілдерін (оң және теріс шалма) пайдалана отырып, ұсынылған бұйымды (қалауларың бойынша) не өз нобайларыңа сәйкес бұйымды тоқыңдар.

Шашақты мойынорағыш

1. Шалманың қажетті санын бізге тізіп, схемадағы өрнек бойынша қажетінше ұзын етіп тоқыңдар.



Нобай

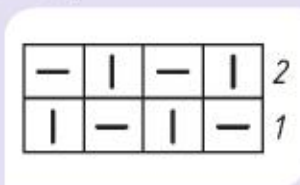

Тоқу схемасы



Дайын бұйым

2. Ұзындығы 20–25 см болатын 4 жіп қиып алыңдар. Түйінді екі бүктендер. Ілмек бізді жиектеме шалмалардан өткізіп, бекітіңдер.



1



2



3



4

Үшкіл орамал

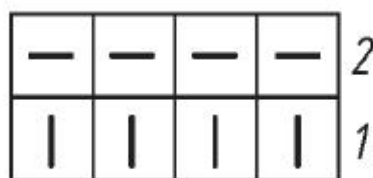
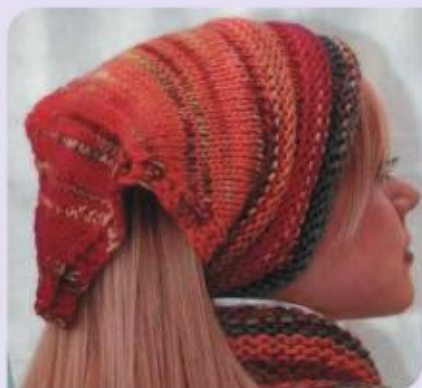

Ыстық заттарға арналған төсем

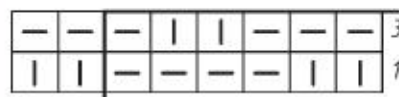
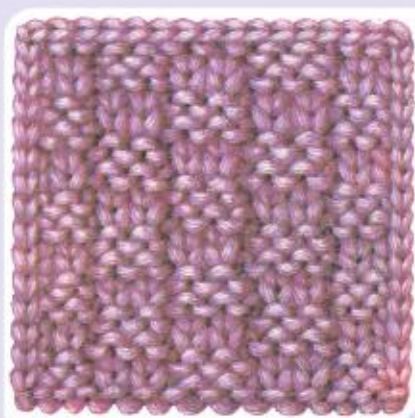

Ұялы телефон қабы

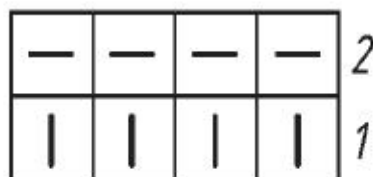



Ярнбомбинг – ежелгі қол-өнер – тоқудан бастау алған хобби. Өнердің бұл түрі «көше тоқымасы», «тоқыма граффити» деп те аталады.

Ярнбомбинг орындық, автобус, көпір, автокөліктер мен өткеншектерді сәндеу үшін қолданылады.



Ярнбомбинг техникасымен аула, саяжай, балконды не бөлмедегі заттарды безендіріңдер. Оны суретке түсіріп алып, достарың мен сыныптастарыңа көрсетіңдер.



1. Сабақта жаңадан не үйрендіңдер?
2. Тоқыма бізбен тоқыған кезде қандай шалмалар қолданылады?
3. Бұйым тоқуда ең қиыны не болды?
4. Қай техникада (ілмек бізбен не тоқыма бізбен) жұмыс істеген ұнады? Не себепті?
5. Не тоқығыларың келер еді?
6. Бұйымдарыңды тағы қандай материалдармен сәндеуге болады?



Жұмыстарды таныстыру және көрме ұйымдастыру

1. Жұмыстарыңды көрмеге дайындаңдар.
2. Жұмыстарыңа аннотация жазыңдар, көрменің атауын (маңдайша жазуын) ойлап тауып, рәсімдеңдер.
3. Бір-бірін көлегейлеп қалмауы үшін бұйымдарды қалай қоятындарыңды ойластырыңдар.
4. Барлық жұмыстың сипаттамасы (атауы, техникасы, материалы, жұмыстың авторы, жасы, сыныбы) болуы керек. Сипаттаманың қарпі, түсі, парақтары бірдей болуы керек.
5. Мұғалімдер мен ата-аналарыңа шақырту дайындаңдар.

ДИЗАЙН ЖӘНЕ ТЕХНОЛОГИЯ

**§ 17. ТОҚЫМА МАТЕРИАЛДАРЫНАН БҰЙЫМ ДАЙЫНДАУ
(АВТОРЛЫҚ ҚУЫРШАҚ, ДАМЫТАТЫН ОЙЫНШЫҚ).
ИДЕЯЛАР ОЙЛАСТЫРУ. НОБАЙ**



1. Бұйымдар қандай материалдардан жасалған?
2. Қалай ойлайсыңдар, олардың барлығы ойын үшін жасалған ба?



Қазіргі қолданбалы шығармашылықтың ерекше бағыты – авторлық қуыршақ жасау. Авторлық қуыршақ көбіне жалғыз дана етіп жасалады, өйткені ол ұзақ уақыт пен көп еңбекті қажет етеді.

Тоқыма қуыршақтар көбінесе жіптер мен маталардан, қаңқасымен не қаңқасыз жасалады. Мүсіндік тоқыма техникасымен жасалған қуыршақ кең тараған. Бұл техникамен ойыншықтың бет келбетін әдемі етіп, шынайы адамға толық ұқсатып жасауға болады.

Дамытатын тоқыма ойыншықтар (текше, панно, кітапша, кілемше, сағат, киім жиынтығы бар қуыршақ және т.б. түрінде) ойын сюжеті негізінде, әртүрлі фактурада жасалып, ұстағанда қолға батпайтын заттармен толтырылады. Оларды жасауда бау, таспа, түймелер пайдаланылады.



1. Тоқыма қуыршақ пен дамытатын ойыншықтарды мұқият қарап шығындар.
2. Олар неше жастағы балаларға арналғанын анықтаңдар.
3. Олар қандай қызмет атқарады?
4. Қалай ойлайсындар, қазіргі уақытта мұндай бұйымдар сұранысқа ие ме?
5. Қандай тоқыма қуыршақ не дамытатын ойыншық жасағыларың келер еді? Сыныпта өз ойларыңмен бөлісіңдер.

Авторлық қуыршақ не дамытатын ойыншықты дайындауда алдымен нобай салып алу керек. Дұрыс салынған нобай бұйымды дайындауда көптеген қателерді болдырмауға септігін тигізеді.

Нобайға қарап, болашақ бұйымның қандай болатынын, тігуге қажетті материалдар мен құрал-жабдықты білуге болады. Нобай негізінде пішімдерді дайындау оңай.



Авторлық қуыршақ не дамытатын ойыншықтың нобайын (таңдау бойынша) дайындаңдар.

1. Сабақта жаңадан не білдіңдер?
2. Өздеріңнің тоқыма қуыршақтарың не дамытатын ойыншықтарың туралы айтып беріңдер.



§ 18. ТҮСТЕРІ МЕН ФАКТУРАСЫ ӨРТҮРЛІ ТОҚЫМА МАТЕРИАЛДАРЫН ЗЕРТТЕУ

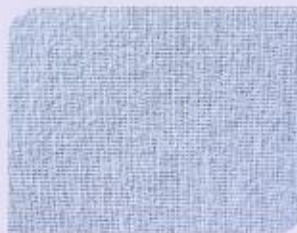

1. Үлгілерді қарап шығыңдар. Маталардың қандай ерекшеліктері бар?
2. Қалай ойлайсыңдар, олардан не тігуге болады?
3. Қуыршақ не дамытатын ойыншықты тігу үшін қайсысын пайдаланған дұрыс? Неліктен?



Бүгінгі таңда тоқыма материалдардың фактурасы да, түсі де, құрамы да әртүрлі.

Тоқыма материалдың фактурасы – көзге бірден түсетін материалдың беткі ерекшелігі мен құрылымы.

Матаның фактурасы өрнекті-тегіс, бедерлі, өрнекті-бедерлі, бұдырлы, жұмсақ, қатты, күңгірт, жылтыр, селдір, түкті, киіз тәріздес және т.б. болуы мүмкін.

Бұдырлы және бедерлі мата бұйымды көлемді етіп көрсетеді.

Тоқыма материалдың фактурасы жіптердің өрілуіне де байланысты болады.



Тоқыманың үлгілерін қарап шығыңдар. Бір-бірімен салыстырыңдар. Байқағандарыңды кестеге түсіріңдер.

Атауы	Фактурасы	Жіптердің өрімі	Артықшылықтары	Кемшіліктері

Матаның фактурасы мен түсі сәйкес келуі керек. Ашық түстер фактураны айқындай түседі: көк пен қара түске қарағанда, ақ пен сары фонда нәрсе айқын көрінеді.

Тоқыма бұйымдарда бірнеше түс үйлесім табады. Оны палитрадағы түстері қайталанатын маталармен толықтырған абзал.

Түстердің шоғырлануына қарай тоқыма бұйым күңгірт не ашықтау, салқын не жылы реңкте болуы мүмкін. Түстері үйлесімді болатын маталарды түстер шеңберінің көмегімен таңдауға болады.

Түс шеңбері мен колористика заңына сүйеніп, түстерді үйлестіруге болады.

1. Түс шеңберіне сүйеніп, фактурасы мен түсі әралуан маталармен эксперимент жасап көріңдер.

2. Тоқыма коллажын дайындаңдар.

3. Сыныптастарыңмен жұмыстарыңды өзара салыстырыңдар.

4. Ұнаған коллаждарды таңдаңдар. Өз таңдауларыңды түсіндіріңдер.



Қуыршаққа арналған материалды таңдаңдар.

1. Бұйымға қандай материалдар пайдаланылған? Не себепті?

2. Бұйымның түстері қалай таңдалған?

3. Матаның түсі мен фактурасы үйлесе ме? Жауаптарыңды негіздеңдер.



1. Сабақ барысында жаңадан не білдіңдер?

2. Алған білім-біліктеріңді қалай кәдеге асырасыңдар?



§ 19. МАТЕРИАЛДАР МЕН ҚҰРАЛ-ЖАБДЫҚТАРДЫ ТАҢДАУ ЖӘНЕ ДАЙЫНДАУ



1. Суреттерде бейнеленген материалдар мен құрал-жабдықты анықтап қараңдар.
2. Оларды қандай жұмыста пайдалануға болады?
3. Бұл материалдардан не жасауға болады?



Тоқыма дамытатын ойыншық пен қуыршақ жасауда өте ыңғайлы.

Тоқыма түрлері



Тоқылған



Тоқылмаған



Трикотаж

Тоқылған мақта мата (шыт, бөз, сәтен, фланель және т.б.) экологиялық, гигиеналық жағынан пайдалы, аллергия тудырмайды, ашық түсті болып келеді. Жібек көбінесе әрлеу, өңдеу, жапсырма үшін қолданылады.

Тоқылмаған маталар (киіз, жұқа киіз т.б.) жұмысқа ыңғайлы. Олардың шеттері сәтінемейді, қосымша өңдеуді қажет етпейді, сондықтан тігуі де жеңіл. Жұқа киіз ұсақ бөлшектер пішкенге ыңғайлы.

Трикотаж маталар (флис, вискоза, масаты және т.б.) созылғыш келеді, шеттері тартылып, бұралып кетуі мүмкін.

1. Қолда бар тоқыма материалдармен эксперимент жасаңдар.
2. Өз бұйымдарыңды (авторлық қуыршақ, дамытатын ойыншық) дайындауда қайсысын қолданасыңдар? Талдау жасаңдар. Неліктен?



Нығыздайтын материал ретінде мақта, холлофайбер, ұсақтап кесілген поролон, синтепон, синтетикалық мамық, пластик түйіршіктер пайдаланылады. Артылған мата мен тері қиындыларын, құрғақ шөп, жарма және т.б. пайдалануға болады.

Нығыздайтын материал бұйымға, сапасы мен қажетіне қарай таңдалады.

Жасанды алмастырушылар жеңіл, көлемді болып келеді, пайдалануға ыңғайлы, ерекше күтімді қажет етпейді.



1. Өз бұйымдарың үшін тоқыма және нығыздайтын материалды таңдаңдар.

2. Таңдауларыңды негіздеңдер.



1. Қалай ойлайсыңдар, бұйымды дайындау үшін қандай құрал-жабдық керек? Не себепті?

2. Жұмысты орындауда қандай тәсілдер қолданылады? Қандай талап қойылады?

Қолмен тіккенде де, мәшинемен тіккенде де инені дұрыс таңдап алу керек. Ине ыңғайлы болса, жұмыс та сапалы болады. Ине белгілі бір талаптарға сәйкес болуы тиіс. Мата неғұрлым жеңіл әрі жұқа болса, ине соғұрлым жіңішке әрі ұшы үшкір болуы керек.



Мәшине инесінің колбасында оның диаметрін (жуандығын) білдіретін цифрлар жазылған.

Матаның түріне қарай ине таңдау

Матаның түрі	Мақта жіп нөмірі	Қол иненің нөмірі	Мәшине инесінің нөмірі
Жұқа маталар	100–80	1	75
Ішкіімдік және жеңіл көйлектік маталар	80–60	2, 3	90
Жеңіл жүн маталар, жасанды жібектен жасалған ауыр маталар және т.б.	60–40	4, 5, 6, 7	100
Қалың жүн маталар	40–30	8, 9, 10	110
Қалың шұға, қап және т.б.	30–10	11, 12	120

КЕ

Тәжірибе жұмысына кіріспес бұрын тігін мәшинесімен жұмыстың қауіпсіздік ережелерін қайталап алу қажет.



Мәшинемен тігу. Үстіңгі және астыңғы жіпті реттеу

1. Мәшине инесін инеұстағышқа орнатыңдар.
2. Шөлнекке жіп ораңдар.
3. Үстіңгі және астыңғы жіпті сабақтаңдар.
4. Қиықты екі бүктеп қойып, мәшинемен тігіңдер.
5. Тігімнің сапасын талдаңдар. Тігім сапасыз болған жағдайда ақаудың себебін анықтаңдар. Қажетіне қарай жіптің керілуін реттеңдер.
6. Тігім үлгілерін жұмыс дәптеріне бекітіңдер, өз тұжырымдарыңды жазыңдар.

Ежелгі гректер қуыршақ шығаруды кәсіп қылған. Қуыршақты саз бен балауыздан жасап, ашық түске бояған. Мейрамдарға арнап піл сүйегінен қымбат қуыршақтар жасаған. Мұндай қуыршақтар жоғары бағаланып, қымбат болған.



Үйдегі тоқыма ойыншықтарды анықтап қараңдар. Оларды тігіп, сәндеу үшін қандай тігістер қолданылған?

1. Сабақта жаңадан не білдіңдер?
2. Жұмыс барысында қандай қиындықтар туындады?
3. Болашақта қандай білім қажет болады? Оларды қайда қолдана аласыңдар?



§ 20. БҰЙЫМ ДАЙЫНДАУ. БӨЛШЕКТЕРДІ ПІШУ



1. Суреттерді қарап шығындар. Ойыншықтың негізгі бөлшектерін атаңдар.

2. Ойыншық жасауға кіріспес бұрын алдымен не істеу керек?



Тоқыма ойыншық жасау кезеңдері



Болашақ бұйымның нобайын салып, материалдар мен құралдарды таңдаған соң пішімдерді дайындап, матаға көшіру қажет.

Дайын лекалоларды, яғни бұйым дайындауда пайдаланылатын қимаульгілерді қолдануға болады.

Ойыншық жасаған кезде дұрыс пішу қажет. Бұйымның сыртқы көрінісі дұрыс пішілуіне байланысты.



Суреттерді мұқият қарап, өзара салыстырыңдар. Тоқыма ойыншықтың бөлшектерін қоюдың оңтайлы жолын анықтаңдар.

1



2

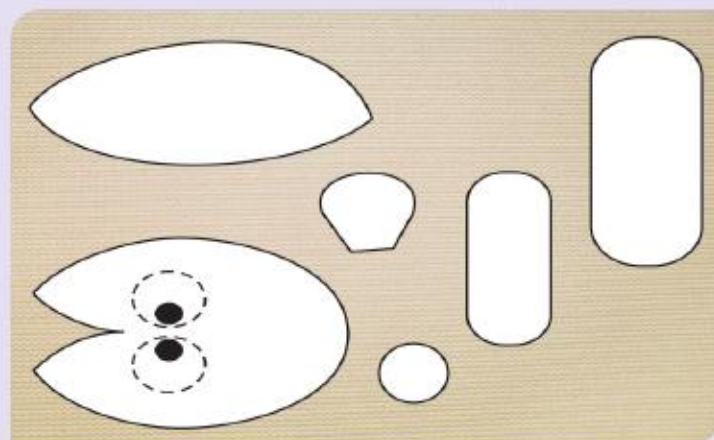

Пішуге қатысты кеңестер

1. Ойыншық жұқа матадан теріс жағынан тігілетін болса, бөлшектер сыртқы сызықтың бойымен пішіледі; ойыншық оң жағынан тігілетін болса, контур сызығының бойымен пішу қажет.
2. Бөлшекті қиған кезде тігіске орын қалдыру керек.
3. Теріден жасалған бөлшектерді пішкен кезде түгін зақымдап алмау үшін кішкене қайшыны қолданған дұрыс.



КЕ

Тәжірибе жұмысына кіріспес бұрын қолмен тіккен кездегі қауіпсіздік ережелерін қайталап алыңдар.

Құрылымы бойынша қуыршақтың негізгі түрлері

Тұтас пішілген

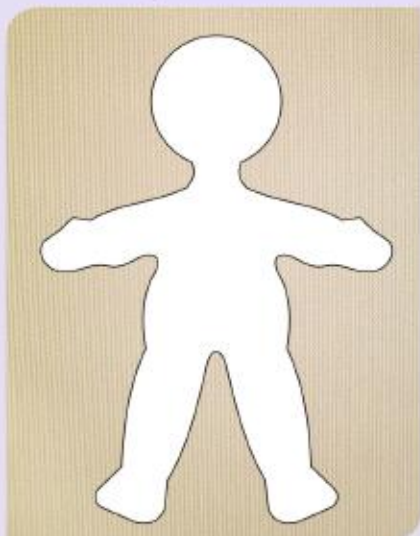

Ойыншықтың шетінде бір ғана тігіс болады. Ол алдыңғы және артқы бөліктерінің бөлшектерін біріктіреді.

Бөлек пішілген



Барлық бөлшегі жеке тігіліп алған соң біріктіріледі.

1. Бұйымның пішімін дайындаңдар:

- нобайдың негізінде жұмыс сызбасын түсіріңдер;
- жан-жағы 2,5 см болатын шаршылардан тұратын тор сызыңдар;
- сызылған торкөзге сызбаны көшіріңдер, бөлшектерін қиып алыңдар.

2. Бұйымды пішіп алыңдар:

- матаны бойлық жіптің бойымен, теріс қаратып, екі бүктеп жайыңдар, жиектерін теңестіріп, түйреңдер;
- пішім бөлшектерін матаға оңтайлы етіп (алдымен үлкен, содан соң ұсақ бөлшектерді) салыңдар;
- бөлшектерді түйреп, бормен айналдыра сызыңдар;
- тігіске қосымша сызық түсіріңдер;
- тігіске орын қалдырып, бөлшектерді пішіндер;
- пішілген бөлшектердің сапасын тексеріңдер.



Теріден, мата қиықтарынан қуыршақ жасау дәстүрі ертеден басталады. Қолдан жасалған мата қуыршақтардың бет-әлпеті болмаған. Халық бет-бейнесі бар қуыршаққа жан бітіп, ол балаға зиян келтіретініне сенген. Сондықтан өңсіз қуыршақ тұмар ретінде де пайдаланылған. Қуыршақтың сәнді болуы үйдегі әйелдің шеберлігі мен талғамына байланысты.



1. Тоқыма ойыншық дайындау кезеңдерін атаңдар.
2. Пішуге қатысты қандай кеңестер пайдалы болды?
3. Тәжірибе жұмысы барысында нені жасай алдыңдар? Қандай қиындық кездесті?
4. Өздеріңнің, сыныптастарыңның жұмыстарын бағалаңдар.



§ 21. ЖЕКЕ БӨЛШЕКТЕРДІ ӨНДЕУ



1. Жәрме, тігіс пен тігімнің қандай түрлерін білесіңдер?
2. Олар қай кезде қолданылады?
3. Бұйымды өндеген кезде мәшинемен, қолмен тігуге бола ма?



Бөлшектер түрлі тәсілдермен біріктіріледі. Ең көп қолданылатыны – жіп тәсілі. Басқа тәсілдермен салыстырғанда, ол көп қолданылады, сол арқылы кез келген маталарды біріктіруге болады.

Мұнда бөлшектер бір не бірнеше жіптен тұратын тігімдермен біріктіріледі. Жұмыс барысында матаның түсімен сәйкес келетін жіпті таңдаған дұрыс.

Ойыншықтың жеке бөлшектерін:

- теріс қаратып беттестіру;
- көктеу;
- тігу;
- артық матаны қиып тастау;
- бөлшектердің жиектеріндегі доғал жерлерін кертү;
- көктеу тігістерін алып тастау;

- оң жағына айналдыру;
- үтіктеу (ылғалды-жылумен өңдеу) қажет.

Тоқылмаған матаға қарағанда тоқылған және трикотаж мата қиықтары қосымша өңдеуді қажет етеді. Торлау бұйымның шеттері сетінеп кетпеуі үшін жасалады. Шеттерін ілмелі тігіспен не торлайтын тігін мәшинесімен тігу қажет.

Жиектерін өңдеу тәсілі матаның қалыңдығы мен сетінеуіне қарай таңдалады. Ол бұйымның өңін аша түседі.



Жерме, тігіс, тігімдерді қарастырыңдар. Өрқайсысын ажыратып, орындау тәсілін, қай кезде қолданылатынын айқындаңдар.

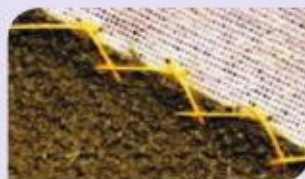

Тәжірибе жұмысына кіріспес бұрын матамен жұмыс жасаған кездегі қауіпсіздік ережелерін қайталап алыңдар.

1. Бұйымның пішілген бөлшектерін өңдеудің қолайлы тәсілін таңдаңдар. Жеке бөлшектерді өңдеңдер.
2. Бөлшектерді нығыздайтын материалмен толтырыңдар.



1. Тәжірибе жұмысының қай кезеңін орындау қиынға соқты?
2. Сабақта үйренгендеріңнің қайсысы пайдалы болды?

§ 22. БӨЛШЕКТЕРДІ БІРІКТІРУ ЖӘНЕ БҰЙЫМДЫ БЕЗЕНДІРУ



1. Тоқыма бұйымдарды қарап шығындар.
2. Әрлеуде қандай безендіру тәсілдері пайдаланылған?



Бұйымды безендіру қуыршаққа не ойыншыққа өң беріп, даралайды, «жан бітіреді». Мұны көз, мұрын жапсыру, киімді безендіру, түрлі сәндік элементтерді қолдану және т.б. арқылы жүзеге асыруға болады.

Бұйымды сәндеу үшін жапсырма, бисер, әйнек, моншақ, жылтырлар, ашық түсті түймелер, сондай-ақ қажет болмай қалған сырға, шаш түйреуіш, алқа және т.б. пайдалануға болады.



Ауыз, мұрын, көзді тігуге, жұқа киізден не басқа тығыз матадан қиып алып, кейін жапсыруға болады. Көзді жапсырып, ауыз бен мұрынды тігуге де болады.



Тоқыма қуыршақ не ойыншықтардың шашы, жал не құйрығы жібек жіп пен иірімжіптен, ирис, мулине және т.б. жіптерден жасалады.

Ол үшін жіпті тіктөртбұрышты затқа тығыз әрі біркелкі етіп орау қажет. Орам қаншалық көп болса, шаш соншалық қалың болады. Содан соң орамды ортасынан жайлап кесу керек. Шаш қоятын жерді қарындашпен белгілеп алып, бұйымға тігу қажет.



Түрлі ақпарат көздерін пайдаланып, тоқыма қуыршақ пен дамытатын ойыншықты безендіру тәсілдерін қарастырыңдар. Өз бұйымдарыңа келетін тәсілді таңдаңдар.



КЕ

Тәжірибе жұмысына кіріспес бұрын қолмен тіккен кездегі құралдар мен тігін мәшинесімен жұмыс істеген кездегі қауіпсіздік ережелерін қайталап алыңдар.

1. Тоқыма бұйымның бөлшектерін біріктіріңдер.
2. Безендіруге қажет материал мен құрал-жабдықты таңдаңдар.
3. Безендіріңдер.



1. Безендірудің қандай тәсілдерін қолдандыңдар?
2. Жұмыстарың өзгеше болды ма? Оны қалай жүзеге асырдыңдар?



§ 23. ҮЙГЕ АРНАЛҒАН ТОҚЫМА БҰЙЫМДАРЫНЫҢ ДИЗАЙНЫ (АЛЖАПҚЫШ, АСХАНАЛЫҚ БҰЙЫМДАР). ИДЕЯЛАР ОЙЛАСТЫРУ. НОБАЙ ДАЙЫНДАУ



1. Суреттерде қандай бөлменің интерьері көрсетілген?
2. Оны қалай анықтадыңдар?
3. Бөлмеде қандай тоқыма бұйымдар бар?



Қазіргі уақытта асүйді плитасыз елестету мүмкін емес, асүйге арналған тоқыма, яғни перде, дастарқан, орындықтың тыстары сияқты күнделікті қолданысқа қажет заттар асүйдің сәнін кіргізеді. Олар сәнді болуымен қатар, тамақ даярлаған кезде де қолданылады.

Тоқыманың көмегімен үй-жайды жайлы етуге, безендіруге болады.



1. Суреттерді қарап шығыңдар.
2. Асүйлеріңде қандай тоқыма бұйымдар болғанын қалар едіңдер? Олар не үшін қолданылады?



Асүйді сәндеуге арналған тоқыма бұйымдарды дайындау қиынға соқпайды, бірақ әрқайсысының өзіндік ерекшелігі бар.

Тұтқыш, төсем, алжапқыш, қалталы панно, кашпо сияқты заттар күнделікті тұрмыста қажет болумен қатар, асүйдің ажарын келтіреді. Асүйдегі басқа заттармен үйлесім тауып, бөлменің сәнін кіргізеді, адамның көңіл күйі де көтеріледі.

1. Үйлеріңе өз қолдарыңмен қандай тоқыма бұйым дайындар едіңдер?

2. Өртүрлі дизайнда жасалған осы бұйым бейнеленген иллюстрацияларды таңдап алыңдар. Оларды қарап шығыңдар.

3. Бұйымның бірнеше нобайын салыңдар. Өз ойларыңды сыныптастарыңмен бөлісіңдер.



Үйге арналған тоқыма бұйымның (таңдау бойынша) нобайын дайындаңдар.

1. Асүйдегі тоқыма не үшін қолданылады?

2. Үйлеріңде қандай тоқыма бұйымдар бар? Олардың дизайны қандай?

3. Асүйдегі тоқыма бұйымның дизайны неге байланысты болуы мүмкін?



§ 24. МАТЕРИАЛ ТАҢДАУ ЖӘНЕ ДАЙЫНДАУ. ЖҰМЫСТЫ ОРЫНДАУ РЕТТІЛІГІ



1. Мата үлгілерін анықтап қараңдар.
2. Асүйге арналған тоқыма бұйымдарға қай матаны қолданған дұрыс деп ойлайсыңдар? Өз таңдауларыңды негіздеңдер.



Бұйымды тікпес бұрын алдымен белгілі бір талаптарға сай келетін, өзіндік ерекшелігі бар тоқыма материалды таңдап алу қажет. Мата қолайлы, интерьердің стиліне сай болуы тиіс.

Пішпес бұрын матаның сапасын тексеріп, үтіктеу (ылғалды-жылумен өңдеу); матаның ұзындығы мен енін, оң-терісін, негіз жіптің бағытын, суреттің сипатын анықтау қажет.

Киіп өлшеуді керек етпейтін бұйым дайындау кезеңдері: пішім дайындау, пішім бөлшектерін өңдеуге дайындау, бұйымды пішу; бөлшектер мен қиықтарды өңдеу; бөлшектерді біріктіру, үтіктеу (ылғалды-жылумен өңдеу).



Алғашқы алжапқыштарды Ежелгі Мысырда ер адамдар пайдаланған. Кейін келе оларды әйел адамдар пайдалана бастаған. Алжапқыштарды түрлі мерекелер мен отырыстарда сән үшін таққан. Олар қымбат шілтермен өңделіп, кестеленген және түрлі түсті, қос қабатты етіп жасалған.

Уақыт өте келе алжапқыштар киімді лаस्ताмау үшін тағылатын болды. Оларды мақта мата, зығыр не түкті матадан тіккен.

Үйге арналған тоқыма бұйымды дайындау үшін материалды таңдап дайындаңдар.



Тігін бұйымы негізінің сызбасын жасау үшін өлшемін алу керек.

Топқа екі адамнан бөлініп, бір-біріңнен өлшем алып, дәптерлеріңе жазыңдар.



Өлшем алу



Атауы	Белгіленуі	Талабы	Қолданылуы
Көкірекше ұзындығы	Кұ	Бел сызығынан жоғары қарай қажетті ұзындыққа дейін	Алжапқыш көкірекшесінің ұзындығын анықтау
Алжапқыштың төменгі бөлігінің ұзындығы	Тбұ	Бел сызығынан төмен қарай қажетті ұзындыққа дейін	Алжапқыштың төменгі бөлігінің ұзындығын анықтау
Жартылай бел айналымы	ЖБа	Бел тұсының ең жіңішке жері бойымен	Белдіктің ұзындығын анықтау
Жартылай мықын айналымы	ЖМа	Мықынды айнала, көлденеңінен	Алжапқыштың төменгі бөлігінің енін анықтау

1. Үй тоқыма бұйымдарын тігуге арналған мата қандай болуы тиіс?
2. ЖБа және ЖМа өлшемдері неліктен жартылай өлшемде жазылады?



§ 25. БҰЙЫМ ДАЙЫНДАУ. БӨЛШЕКТЕРДІ ПІШУ



Суретті қарап шығыңдар. Тұтас пішілген алжапқыш қандай бөлшектерден тұрады?



Алжапқыш негізінің сызбасын құрастыру

1. Төбесі Ж нүктесі болатын тік бұрыш салыңдар.
2. \leftarrow $ЖЖ_1 = ЖМа + 6$ см.
3. \downarrow $ЖТ = Кұ + Тбұ$.
4. $Ж_1ЖТТ_1$ тіктөртбұрышын сызыңдар.
5. \downarrow $ЖБ = Кұ$.
6. \leftarrow $ЖЖ_2 = 7$ см.
7. \leftarrow $ББ_2 = 9$ см.
8. \downarrow $БҚ = 7$ см \leftarrow $ҚҚ_1 = 7$ см.
9. \leftarrow $Қ_1Қ_2 = 15$ см.
10. \downarrow $Қ_1Қ_4 = 15$ см.
11. $Қ_2Қ_1Қ_4Қ_3$ тіктөртбұрышын сызыңдар.
12. Алжапқыш сызбасының жиегін негізгі тұтас сызықпен айналдыра сызыңдар.

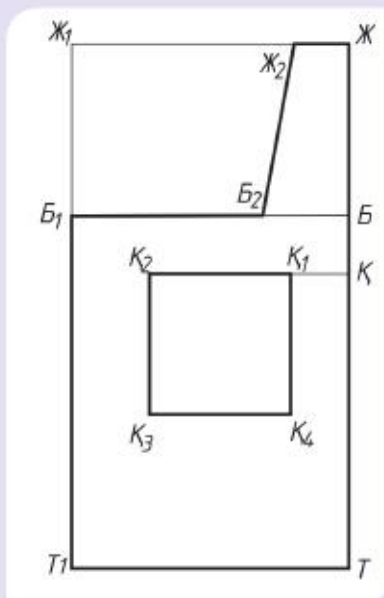

Белдік сызбасын құрастыру

1. \downarrow $BB_1 = 5$ см.
2. \rightarrow $BB_2 = ЖБа + 50$ см.
3. $BB_2B_3B_1$ тіктөртбұрышын салыңдар.



Аспабау сызбасын құрастыру

1. \downarrow $AA_1 = 5$ см.
2. \rightarrow $AA_2 = 50$ см.
3. $AA_2A_3A_1$ тіктөртбұрышын салыңдар.

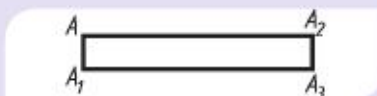

Алжапқышты модельдеу

Салынған сызба негізінде кез келген үлгіде алжапқыш тігуге болады. Ол үшін бұйым бөлшектерінің пішінін өзгертіп, әрлеу қажет. Бұл үрдіс *модельдеу* деп аталады.

Алжапқыш сызықтарын өзгерту барысында бөлшектердің пішіні әр-келкі болмауы керек: астыңғы бөлік жартылай дөңгелек, үшбұрышты немесе тіктөртбұрышты болса, қалта не көкірекше де сондай болуы керек.

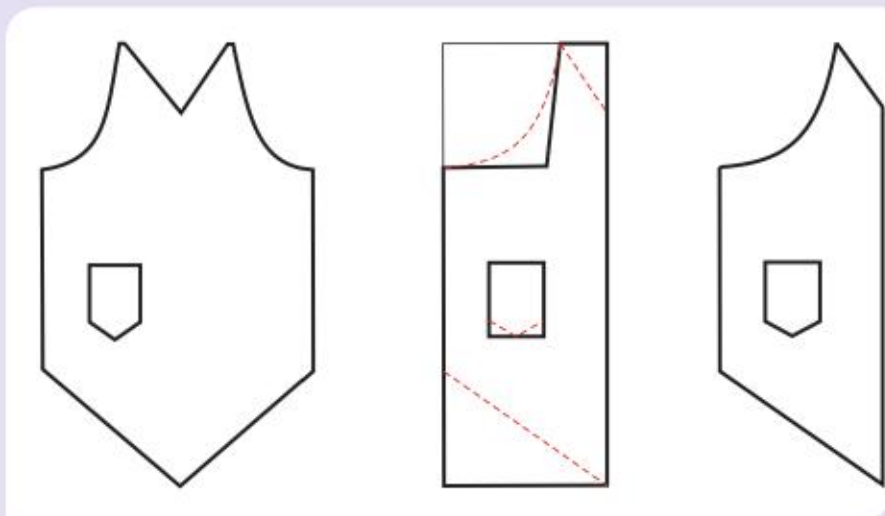

1. Дайындалған нобайға сәйкес алжапқышты модельдеңдер.
2. Бұйымды пішуге кірісіңдер. Пішімнің барлық бөлшегінің атауын жазыңдар, бойлық жіптің бағытын нұсқармен көрсетіп, әр қиықтағы тігіске қалдырылатын орынды сантиметрмен белгілеңдер.



Алжапқыш пішімін матаға түсіру



- 1 – матаның ені 90 см және одан көп болған жағдайда;
 2 – матаның ені 80 см болған жағдайда

Тәжірибе жұмысына кіріспес бұрын матамен жұмыс істеген кездегі қауіпсіздік ережелерін қайталап алыңдар.



Бұйымды пішу

1. Матаны бойлық жіптің бойымен, теріс қарата, екі бүктеп жайыңдар, жиегін теңестіріп, түйреңдер.
2. Пішім бөлшектерін матаға оңтайлы етіп орналастырып, түйреңдер.
3. Пішім бөлшектерінің жиегін бормен айналдыра сызыңдар. Тігіске орын қалдырып, қайта сызып шығыңдар. Пішімнің матаға қаншалық дұрыс түскенін тексеріңдер.
4. Тігіске қалдырылатын орынды ескеріп, бөлшектерді сызықтың бойымен пішіңдер. Пішім бөлшектерінен түйреуіштерді алыңдар.
5. Пішілген бөлшектердің сапасын тексеріңдер.

Пішім бөлшектерін өңдеуге дайындау

1. Бөлшектердің орта және қалтаның көктеу сызықтары бойымен түзу көктеу тігімі арқылы контур сызықтарын жүргізіңдер.
2. Контур сызықтарын келесі бетке түсіріңдер.



Тұтас пішілген алжапқышты дайындау кезеңдерін дұрыс орналастырыңдар.

пішу

ылғалды жылумен өңдеу

қалталарды өңдеу

қалтаны алжапқыштың төменгі бөлігімен біріктіру

белдікті алжапқышпен біріктіру

аспабау мен белдікті өңдеу

алжапқыштың төменгі бөлігін өңдеу

аспабауды алжапқышпен біріктіру

1. Қалаған алжапқыш үлгісінің пішімін негіз сызбасынан қандай тәсілдермен дайындауға болады?

2. Пішім бөлшектерін матаға қандай реттілікпен орналастыру керек?



§ 26. ЖЕКЕ БӨЛШЕКТЕРДІ ӨҢДЕУ



1. Суреттерді қарастырыңдар. Қандай мамандық иелері бейнеленген? Олар не істеп жатыр?
2. Олар қандай құрал-жабдықты пайдаланады?



Алжапқыштың бөлшектерін өңдеу

Жапсырма қалтаны өңдеу

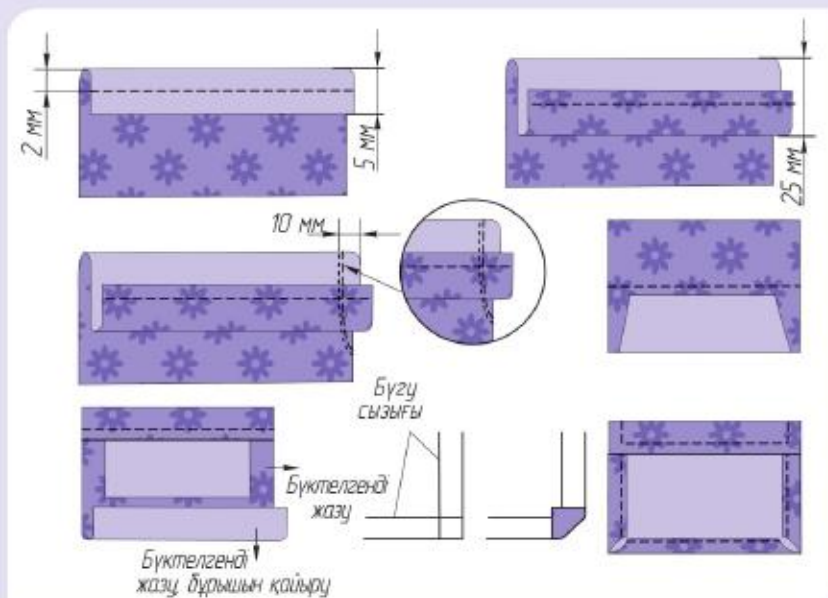

Алжапқыш белдігі мен аспабау бөлшектерін өңдеу

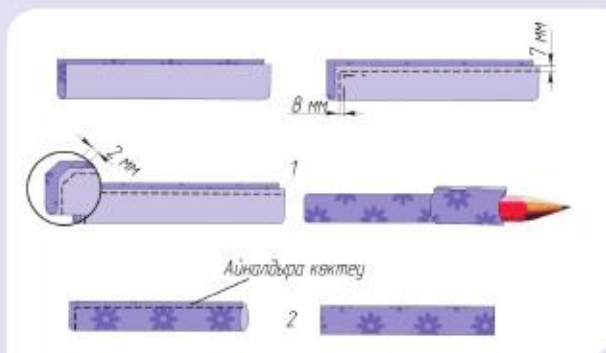

Алжапқыштың көкірекшесін өңдеп, аспабаумен біріктіру



Көкірекшенің бүйір қиықтарын өңдеу



Алжапқыштың төменгі бөлігінің бүйір және төменгі қиықтарын өңдеу

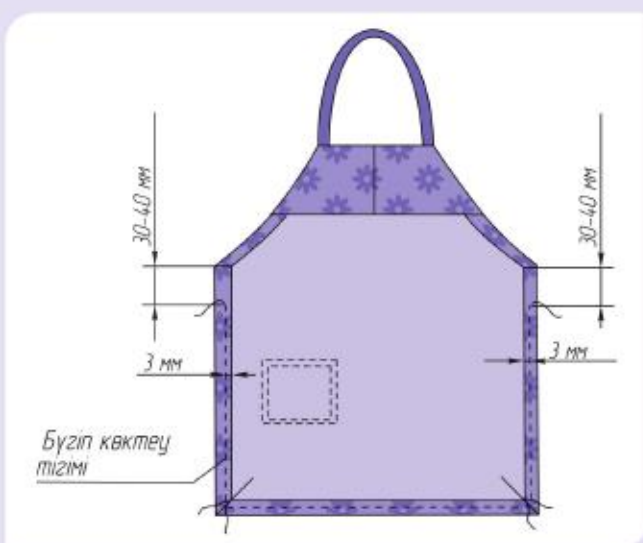
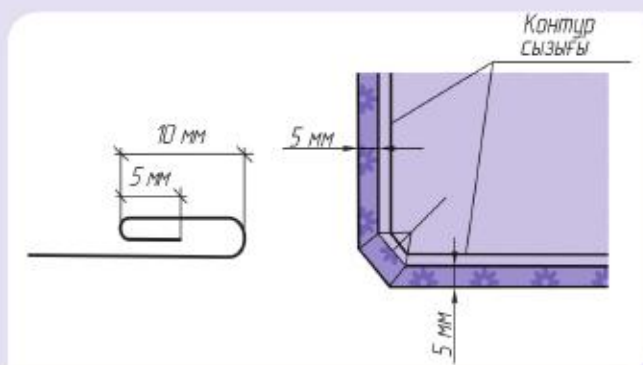
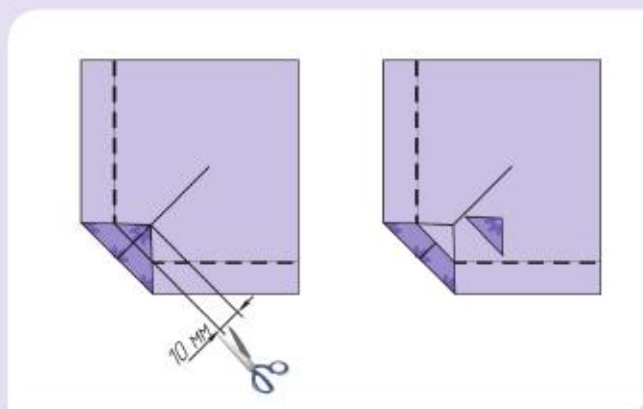

КЕ

Тәжірибе жұмысына кіріспес бұрын қолмен тіккен кездегі құралдар мен тігін мәшинесімен жұмыс істеген кездегі қауіпсіздік ережелерін қайталап алыңдар.

1. Оқулықта берілген нұсқаулық бойынша бұйымды өңдеңдер.
2. Дайындаған бұйымдарыңның сапасын тексеріңдер.



«Ине, Жіп және Түйін»
ескерткіші

Әлемдік сән орталықтарының бірі – Миланда ине-жіпке ескерткіш орнатылған.

Бұл көз тартарлық ескерткіш Сфорцеско қорғанына жақын жерде, қала орталығындағы Кадорн алаңында орналасқан. Композиция екі бөліктен тұрады, бірі – шыны талшықтан жасалған түрлі түсті жібі бар болаттан жасалған үлкен ине, екіншісі – келесі көшеде шағын субұрқақта жердің астынан шығып тұрған түйін.

Мүсін Милан қаласындағы көлік жүйесінің нышаны саналады. Жіп үш түске – сары, жасыл, қызыл түстерге – метроның үш жолының түсіне боялған. Мүсін авторлары – ерлі-зайыпты Клас Ольденбург пен Кузи ван Брюгген.



Өртүрлі дереккөздерді пайдалана отырып, түрлі тігін құрал-жабдықтарына орнатылған ескерткіштері туралы ақпарат табыңдар. Ерекше ескерткіштер туралы альбом дайындаңдар.

1. Жеке бөлшектерді өңдеген кезде қандай қиындықтар болды?
2. Бөлшектің қайсысы сәтті өңделді?



§ 27. БӨЛШЕКТЕРДІ БІРІКТІРУ. БҰЙЫМДЫ ӨҢДЕУ

Алжапқыш бөлшектерін біріктіру

Бұйым мен қалтаны біріктіру



Алжапқышты белдікпен біріктіру

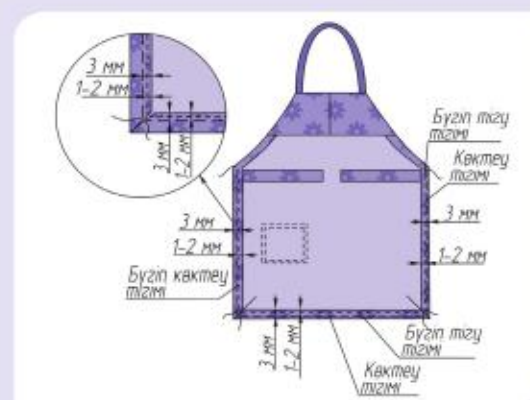



КЕ

Тәжірибе жұмысына кіріспес бұрын қолмен тіккен кездегі құралдар мен тігін мәшинесімен жұмыс істеген кездегі қауіпсіздік ережелерін қайталап алыңдар.

1. Алжапқыш бөлшектерін біріктіріп тігіңдер.
2. Уақытша тігістерді алып тастаңдар.
3. Дайын бұйымды теріс жағынан, содан соң оң жағынан үтік-теңдер.
4. Дайын бұйымның сапасын тексеріңдер.



Дайын бұйымның сапасын бақылау

Дайын бұйымның сыртқы түрі таңдалған үлгіге, эстетикалық, гигиеналық талаптарға сай болуы керек.

Дайын бұйым жақсы үтіктеліп, уақытша көктеу тігістері мен бор ізінен тазартылуы керек. Тігістің ені техникалық талаптарға сай болуы тиіс. Бұйым бөлшектеріндегі сурет мата суретінің бағытымен сәйкес болуы керек.



1. Алжапқыш тігу барысында қандай қиындықтар болды?
2. Жаңадан не үйрендіңдер?



§ 28. БҰЙЫМДЫ СӘНДЕУ



1. Суреттерді анықтап қараңдар.
2. Көрсетілген сәндеу тәсілдерінің қайсысын білесіңдер?
3. Қандай құрал-жабдық пен материалдар қолданылған?



Сәндеу – дайын бұйым қандай болатынын шешетін маңызды кезең. Жапсырма, кестелеу, декупаж, бастыру, сутажды бастыра тігу, таспа, шілтер және т.б. сәндеу тәсілдері арқылы ерекше бұйым жасауға болады.

Сәндеу бұйымның идеясы мен қызметіне сай болып, көркем де ыңғайлы болуы керек.

Тоқыма бұйымдарды сәндеу тәсілдері

Сутажды бастыра тігу



Жапсырма



Декупаж



Кестелеу



Мережка



Перфорация



КЕ

Тәжірибе жұмысына кіріспес бұрын қолмен тіккен кездегі құралдар мен тігін мәшинесімен жұмыс істеген кездегі қауіпсіздік ережелерін қайталап алыңдар.

1. Дайын бұйымды сәндеу үшін қажет материал мен құрал-жабдықты таңдаңдар.
2. Дайын бұйымды сәндеңдер.



Жұмысты таныстыру. Көрме ұйымдастыру

1. Көрмеге немесе сән үлгісі көрсетіліміне арналған жабдықтар мен орынды таңдаңдар.
2. Жұмысты көрсеткен кезде өз ойларыңды айтып, қалай жасалғанын түсіндіріңдер.
3. Бұйымды дайындап, тігу кезеңдері толық көрсетілген материалдарды (нобай, графикалық және технологиялық құжаттар) ұсыныңдар.
4. Бұйымның өзіндік құнын жариялап, не үшін осы бұйымды таңдау қажет екені, пайдасы туралы тұжырымдарыңды айтыңдар.

ТАМАҚТАНУ МӘДЕНИЕТІ

§ 29. ҚАЗАҚ ХАЛҚЫ МЕН ТҮРЛІ ХАЛЫҚТАРДЫҢ МӘДЕНИЕТİNДЕ ЖӘНЕ ДЕ ҚОҒАМДЫҚ ТАМАҚТАНУ ОРЫНДАРЫНДАҒЫ ДАСТАРҚАН БАСЫНДА ӨЗІН-ӨЗІ ДҰРЫС ҰСТАУ ЕРЕЖЕЛЕРІ

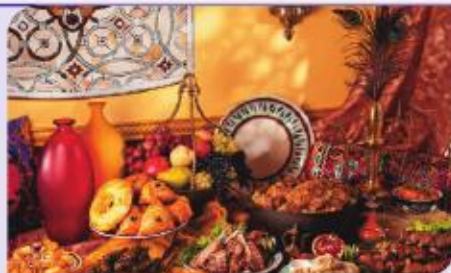

1. Суреттерді қарап шығыңдар. Қандай халықтардың ұлттық тағамдары бейнеленген? Оны қандай белгілеріне қарап анықтадыңдар?
2. Түрлі ұлт өкілдері өздерін дастарқан басында қалай ұстайтынын білесіңдер ме?
3. Қазақ халқының дастарқан басында өзін-өзі ұстау әдебіне қатысты қандай салт-дәстүрді білесіңдер?



Дастарқан басында өзін-өзі ұстау мәдениеті «әдептілік ережелерін сақтау» дегенді білдіреді. *Әдеп* – өзін-өзі ұстау тәртібі.



Тамақтану үшін түрлі тағам қойылған үстел қазақ халқында *дастарқан* немесе *дастарқан басы* деп аталады. Сондай-ақ үстелге жайылатын төсенішті де дастарқан деп атайды.

Ежелден дәстүр бойынша қадірлі қонақтарға *төр* (құрметті орын) ұсынылған. Қадірлі қонақтың оң жағында жасына, беделіне қарай басқа қонақтар отырғызылған, сол жағына үй иесі жайғасқан. Сонымен қатар төрдің оң жағын ерлердің, сол жағын әйелдердің («асүйлік») орны деп білген. Есікке жақын маң «босаға» деп аталған, босағаға ешкім отырмаған. Ортадағы кеңістік «от басы, ошақ қасы» деп аталып, киелі орын саналған. Отқа байланысты ырымдарға сай, ошақты айналып өтуге болмайды, «үйдің берекесі кетеді» деп саналған.



Түрлі елдердегі тамақтану кезіндегі өзін-өзі ұстау ережелері мен мәдениеті туралы әңгімелеңдер.

Дастарқанның суретін салып, отбасы мүшелерін, туыстарыңды қазақы әдепке сай орналастырыңдар.



Түрлі халықтардың мәдениетіндегі дастарқан басында өзін-өзі ұстау әдебі

Қазақстанда адам жасы ерекше құрметтеледі, ақсақалдар дастарқан басына бірінші болып отырады. Үй иелері қонақты ілтипатпен шығарып салып, елдегі адамдарға сәлем-сауқат беріп жібереді.

Таиландта шанышқымен тамақтану дәрекілік саналады. Шанышқы тағамды қасыққа салу үшін ғана қолданылады.

Таяу Шығыс, Үндістан мен Африканың бірқатар аймақтарында оң қолмен ғана тамақтанады, себебі сол қол арам саналады.

Португалияда тұз бен бұрыш сұрау әдепсіздікке жатады. Мұнда аспаздың салған дәмдеуіштері жеткілікті саналады.

Түрлі халықтардың үстел басында өзін-өзі ұстау мәдениетін салыстырыңдар (таңдау бойынша). Нәтижені кесте түрінде дайындаңдар.



Қонаққа барғандағы өзін-өзі ұстау мәдениеті туралы бейнебаянды қараңдар. «Мектеп асханасында өзін-өзі ұстау ережесі» деген тақырыпта постер дайындаңдар.

Дастарқанды жабдықтай білу, тамақтану құралдарын дұрыс пайдалану адамға өзін жайлы сезінуге мүмкіндік береді.

Дастарқан жабдықтау – дастарқанға ыдыстар мен тамақтану құралдарын дұрыс орналастыру.

Қай уақытта, қай жерде жайылуына байланысты дастарқан түрліше жабдықталады:

1. Таңғы ас.
2. Түскі ас.
3. Кешкі ас.
4. Кофе не шай дастарқаны.
5. Фуршет, швед үстелі, коктейль.
6. Мерекелік (той) дастарқан.

Әрқайсысына қойылатын ыдыстар мен тамақтану құралдары да ерекше болады. Алайда дастарқан жабдықтаудың назардан тыс қалдыруға болмайтын жалпыға ортақ талаптары бар.

Тамақтану құралдарын дұрыс ұстау қажет: шанышқыны сол қолмен, пышақ пен қасықты оң қолмен ұстайды. Пышақты ешқашан ауызға алып бармайды. Жұмсақ тағамдарды (котлет, қуырылған жұмыртқа) шанышқымен жейді. Мұндай жағдайда шанышқыны оң қолмен ұстайды. Нан және нан өнімдерін қолмен үзіп алып, жемістерді десерт құралдарының көмегімен жейді. Тамақтанып жатқан кезде үзіліс жасалса, тамақтану құралдарын төрелкенің шетіне сүйеп (сабын үстелге тіреп) қою керек, ал тамақ жеп болғанда құралдарды айқастырып не төрелкенің үстіне қатар қояды. Шанышқының ұшын жоғары қаратып қою керек. Пайдаланылған құралдарды дастарқанның үстіне қоюға болмайды. Сулықты төрелкенің оң жағына қою керек.

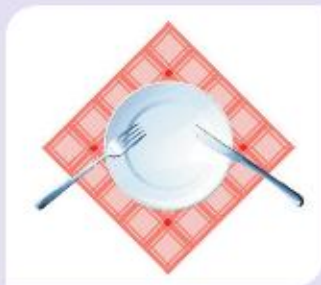



Таңғы астың дастарқаны қалай жабдықталатынын мұқият қарап алыңдар. Үйде тамақтану құралдарын қойып, жаттығыңдар.

- 1 – майға арналған пышақ;
- 2 – нан, тоқаш не майға арналған қосымша төрелке;
- 3 – шанышқы;
- 4 – асхана пышағы;
- 5 – десерт қасығы;
- 6 – негізгі тағамға арналған төрелке;
- 7 – сулық;
- 8 – суға арналған стакан;
- 9 – кофе не шайдың ыдысы (кесе);
- 10 – шайқасық.

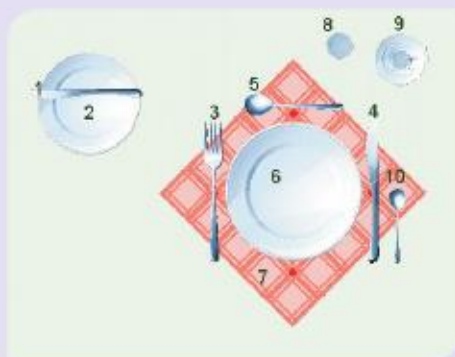

Дастарқан жабдықтау

Кез келген үстелде міндетті түрде мата және қағаз сулық болуы керек. Мата сулық негізінен зығыр мен мақта матадан жасалады. Оларды бүктеп, тізеге төсеп қою керек. Қағаз сулық ауыз сүртуге арналған.



Дастарқанды кешкі не түскі асқа жабдықтап, жақындарыңды қуантыңдар. Үстел жабдықтау үдерісін фото не бейнежазба түрінде көрсетіңдер.

1. Тақырыпты меңгеруде жаңадан не білдіңдер?
2. Алған білімдерің не үшін және қайда керек болуы мүмкін?



**§ 30. ЖАРТЫЛАЙ ДАЙЫН ӨНІМДЕРДЕН ТАҒАМДАР
ӨЗІРЛЕУ ТЕХНОЛОГИЯСЫ**



1. Тағамдардың суреттерін қарап шығыңдар.
2. Қайсысы тез, қайсысы ұзақ дайындалатын тағамға жатады?
3. Үйлеріңде жартылай дайын өнімдерден қандай тағамдар өзірлейді? Олардың қандай ерекшеліктері бар?



Жартылай дайын өнімдер – әрі қарай аспаздық өңдеуге дайын өнімдер. Көбінесе оларды жылыта салады. Дайындау үшін 20 минуттан артық уақыт кетпейді.

Жиі пайдаланылатын жартылай дайын өнімдер – көгөністі тұшпара, етті тұшпара, құймақ, котлет. Мұндай өнімдер мұздатылған күйде 180 тәуліктей сақталады. Сақтау мерзімі дәміне әсер етпейді.



Қазіргі уақытта жартылай дайын өнімдердің түр-түрі өндірілуде. Тұтынушылардың талаптарына сай тағам өнімдері көбейіп келеді.

Жартылай дайын өнімдер

Еттен дайындалған: котлет, бифштекс, тефтели, бұршақ ет, шницель, зразы және т.б.

Балықтан дайындалған: балық еті, балық котлеттері, балық та-яқшалары және т.б.

Нан-тоқаш өнімдері: бәліш, самса, мұздатылған пицца, лазанья және т.б.

Көгөніс өнімдері: көгөніс котлеттері, голубцы, көгөніс зразылары, крокеттер және т.б.

Заманауи тәсілдермен мұздатылған жартылай дайын өнімдерде өнімнің пайдалы қасиеті сақталады, ас мәзірін түрлендіріп, уақыт жет-пеген жағдайда дәмді тағамдарды тез даярлауға мүмкіндік береді.



«Жартылай дайын өнімдерден жасалған тағамдардың пайдасы мен зияны» деген тақырыпта пікір таластырып, өз ойларыңды айтыңдар. Рөлдер мен сөйлеу ретін алдын ала бөлісіп алыңдар.

1. Жартылай дайын өнімдердің қандай артықшылықтары мен кемшіліктері бар?

2. Тақырыпты оқу барысында алған білімдерің болашақта қажет бола ма?



§ 31. ТАҒАМДАРДЫ ЖЫЛДАМ ӘЗІРЛЕУ ТЕХНОЛОГИЯСЫ



1. Суреттерді қарап шығыңдар. Сендер бұл тағамдарды білесіңдер ме?

2. Олардың қандай ұқсастықтары мен ерекшеліктері бар?



Жылдам әзірленетін тағамдар азғана уақытта әзір болады әрі дайындау өте оңай. Тағамды жылдам әзірлеудің әдіс-тәсілдері:

- тағамдарды (омлет, пісірме, пицца және т.б.) жылдам әзірлеу рецептілерін пайдалану;
- заманауи техникаларды қолдану. Тағам әзірлеуде асүй комбайны, әмбебап пісіргіш, қысқа толқынды пеш, нан пісіретін пеш, шырынсыққыш және т.б. пайдаланылады.

Тағам рецептілері қарапайым болғанымен, дайындалатын тағамдар дәмді, пайдалы әрі алуан түрлі болады.



Қысқа толқынды пеш не әмбебап пісіргіштің көмегімен дайындауға болатын жылдам дайындалатын тағамдардың рецептілерін таңдап алыңдар. Үйлеріңде дайындайтын тағамдардың рецептілерімен бөлісіңдер.

Табада пиццаны дайындау технологиясын зерттеңдер.



Пиццаны табада дайындау

Қамырға арналған ингредиенттер: 2 дана жұмыртқа, 4 асқасық қаймақ, 3 асқасық майонез, 9 асқасық бидай ұны.

Салындысына арналған ингредиенттер: 4 асқасық кетчуп, 1 дана пияз, 150 г шұжық не сиыр еті, 1–2 дана қызанақ, 150 г ірімшік, татымына қарай тұз, бұрыш.



Тәжірибе жұмысына кіріспес бұрын тағам дайындауда ұстанатын қауіпсіздік ережелерін қайталап алыңдар.



1. Жылдам әзірленетін тағам рецептілерін таңдаңдар.
2. Олардың ингредиенттерін атаңдар.
3. Әзірлеу технологиясын зерттеңдер. Қажет болатын ыдыстар мен құрал-жабдықты атаңдар.
4. Тамақ әзірлеп, безендіріңдер де сыныпта таныстырылым жасаңдар.

1. Жылдам дайындалатын тағамды әзірлей алдыңдар ма?
2. Қандай қиындық туындады? Не сәтті шықты?
3. Отбасында әзірленетін тез дайындалатын тағамды атаңдар.



§ 32. ДЕСЕРТ ӨЗІРЛЕУ ТЕХНОЛОГИЯСЫ



1. Суреттерді қарап шығындар. Олардың қандай ұқсастықтары бар?
2. Қалай ойлайсындар, бұл тағамдар неден дайындалады?
3. Бұл тағамдар қай кезде беріледі?
4. Отбасыларыңда осы тағамдар даярлана ма? Олар қалай дайындалады?



Десерт – түскі не кешкі астың соңында тоқ басу үшін берілетін тағам.

1. Қосымша ақпарат көздерін пайдалана отырып, ұлттық десерт рецептілерін таңдап алындар.
2. Әлемге виртуалды саяхат жасаңдар. Басқа елдерде қай десерт ерекше дәріптелетінін анықтаңдар.
3. Қай елдерде болдыңдар (демалдыңдар)? Қандай ұлттық десерттерді білесіңдер?



Қазақ дастарқаны әдет-ғұрып, ойындармен қатар өрілген оқиғалар, мерекелермен байланысты. Құдаласу, үйлену тойы, баланың өмірге келуі, Наурыз, Құрбан айт сынды мерекелерге арналған дастарқанға төттілер молынан қойылған.

Жент – талқанға (қуырылған бидай, тарының ұнтағы) май мен қант қосу арқылы жасалатын қазақтың ұлттық десерті. Қазіргі кезде жентке мейіз, жаңғақ, какао ұнтағы, шоколад, ірімшік және т.б. да қосылады.



Жент әзірлеу технологиясын біліп алыңдар.

Ингредиенттер: 350 г талқан, 2 асқасық бал, 180 г қант, 180 г сары май, 7 асқасық сүт, 1 шайқасық какао ұнтағы, 1,5 асқасық күнжіт, мейіз, жержаңғақ – татымына қарай.

1



2



3



4



5



6



1. Кез келген десерт әзірлеудің технологиялық картасын жасап шығыңдар. Оларды дәптерлеріңе түсіріңдер.
2. Алдын ала дайындалған тағамдардан десерт әзірлеңдер.



1. Десерт қандай қызмет атқарады?
2. Қалай ойлайсыңдар, не себепті кейбір десерттерге жеміс-жидек қосылады?



ҮЙ МӘДЕНИЕТІ

§ 33. ГИГИЕНА ЕРЕЖЕЛЕРІ. БӨЛМЕНІ ЫЛҒАЛДЫ ЖӘНЕ ҚҰРҒАҚ ТАЗАЛАУ



1. Фотосуреттерді қарап шығыңдар. Онда не бейнеленген?
2. Бөлмелеріңді қалай тазалайсыңдар?



Үй-жай гигиеналық талаптарға сай болуы үшін тазалық сақтау, ылғал шүберекпен тазалау, қалыпты температураның сақталуы, ауаның алмасып отыруы, жарықтың дұрыс түсуі, дыбыстың қатты шықпауы керек. Адам дені сау, жұмысқа қабілетті болуы үшін гигиеналық талаптарды сақтау қажет.

Тазалау түрлері

Күнделікті (құрғақ)	Бөлмені желдету, төсек жинау, жұмыс орнын жинастыру, заттарды жинау, қоқыс шығару, бөлмені шаңсорғышпен тазалау, асүйді тазалау
Апталық (дымқыл)	Шаң сүрту, еден жуу
Маусымдық (толықтай тазалау)	Терезені, қабырға кафельдерін, төбені жуу, жиһазды тазалау және т.б.



Бөлмені тазалауға арналған құрал-жабдық

Ысқыш, сулықтар



Ылғалды және құрғақ тазалауға, ыдыс жууға арналған.

Еден жуғыш, шелектер



Еденді жууға арналған.

Шөткелер



Түрлі заттарды тазалауға арналған.

Шаңсорғыштар



Шаң-тозаңнан тазалауға арналған.

Бөлмені тазалаудың бір түрін кезең-кезеңмен сипаттап жазыңдар. Постер түрінде рәсімдеп, сыныпта көрсетіңдер.



Болашақта тазалау үшін қандай құрал-жабдық қолданылуы мүмкін екенін ойластырып, суретін салыңдар.

1. Тазалау барысында қандай санитарлық-гигиеналық талаптарды ескеру қажет?
2. Тазалаған кезде қандай заманауи техниканы пайдаланасыңдар?



§ 34. КИИМ ЖӘНЕ АЯҚКИИМ КҮТІМІ, ОЛАРДЫ САҚТАУ



1. Суреттерді қарап шығыңдар. Бұл заттар не үшін қолданылатынын түсіндіріңдер.

2. Киімдегі затбелгіде не көрсетіледі? Олар нені білдіреді?



Киім мен аяқкиімге күтім жасау түрлері

тазарту
құрғақ не
химиялық

жуу
қолмен не
мәшинемен

кептіру

сақтау



Киімдерді күтіп киген жағдайда олар көпке дейін тозбайды. Киімді, аяқкиімдерді келесі маусымға дейін сақтау үшін дұрыстап тазалап алу керек.

Шаң-тозаңнан қорғау үшін киімді арнайы қағаз не полиэтилен қапшықтарда сақтаған жөн. Киімді құрғақ, желдетілетін орында, шкаф не киім ілінетін бөлмеде сақтау қажет. Киімнің қасында өзгеше иісі бар заттар болмағаны дұрыс.

Затбелгіде (теріс жағындағы арнайы жапсырмада) киімді қалай күту керектігі жазылып тұрады.

Киімді күтуге қатысты негізгі белгілер



Жейдені үтіктеу

1. Затбелгіні мұқият қарап шығыңдар. Матаның түрін, температура режимін анықтап алыңдар.
2. Үтік табанының тазалығын тексеріңдер.
3. Киімді үтіктеу тақтайына жайыңдар.
4. Үтіктеген кезде схемаға сүйеніңдер.



5. Үтіктеп болған соң қатпарларын жазып, дұрыстап қойыңдар.



Үйдегілердің киімді қалай үтіктейтіндерін бақылаңдар. Сендердің ойларыңша, не дұрыс жасалмайды?

Аяқкиімді күн сәулесі түспейтін құрғақ жерде сақтау қажет. Ашық түстілерін қара түстілерден бөлек сақтаған жөн. Күнделікті киілетін аяқкиімді бөлек шкафта ұстаған дұрыс.

1. Киімдеріңді, аяқкиімдеріңді күтіп ұстау үшін нені пайдаланасыңдар?

2. Киімдеріңді, аяқкиімдеріңді қалай сақтайсыңдар?



§ 35. СӘНДІК ГҮЛДЕР ТҮРЛЕРІ. ГҮЛ ӨСІРУ ШАРУАШЫЛЫҒЫНДАҒЫ КӨКТЕМГІ ЖҰМЫСТАР



1. Суреттерді қарап шығыңдар. Қандай гүлдерді білесіңдер?
2. Үйлеріңде не бақтарыңда қандай гүлдер бар?
3. Олардың қайсысы біржылдық, қайсылары көпжылдық гүлдерге жатады?



Гүл өсірушілер үшін көктем – ерекше мезгіл. Көктемде топырақты құнарландырып, тұқым себеді, көшет отырғызады.

Гүл өсірудегі көктемгі жұмыстар

Топырақты өңдеу,
егуге дайындау



Топырақты өсімдіктердің тамырынан, ірі тастар мен зиянкестердің дернәсілдерінен тазарта отырып қазу, қопсытып, беткі қабатын тырмамен тегістеу керек.

Тыңайтқыш себу.
Құнарландыру



Топырақ қабатын жақсартып, құнарландыру үшін органикалық және минералдық тыңайтқыштар себу қажет.

Тұқым себу



Тұқым себудің үш тәсілі бар: қатармен (жүйекке отырғызу), ұялы (ойыққа топтап себу), әр жерге себу (жерге біркелкі бөлу).

Ашық топыраққа отырғызу



Баданалы
өсімдіктер



Түйнектер



Құмырадағы өсім-
діктер

Гүлзарды сирек, бірақ топырақтың барлық қабаты ылғал сіңіретіндей етіп суару керек.

Суарған сайын ертеңіне гүлдің тамырына ауа баруы үшін топырақты біраз қопсыту қажет.



«Сәндік гүл өсіруде құрал-жабдықтарды пайдаланудың қауіпсіздік ережелері» деген тақырыпта плакат не постер дайындаңдар.

1. Мектеп бақшасында ашық топыраққа сәндік гүлдердің тұқымын отырғызыңдар.

2. Дәптерге істеген жұмыстарыңның түрі мен ретін сипаттап жазыңдар.



Гүлге қатысты аңыз-ертегі көп.

Аңыз бойынша, бақыт сарғалдақтың бүрін мекен еткен екен. Тек оған ешкім қол жеткізе алмапты, себебі оның қауызы ешқашан ашылмайды екен. Бір күні бүлдіршін сарғалдақты көріп, қызығыпты да ұстап көріпті. Сол кезде баланың риясыз таза көңіліне, тәтті күлкісіне тәнті болған гүл өз-өзінен қауызын ашқан екен.



1. Біржылдық гүлді өсімдіктер көпжылдықтардан несімен ерекшеленеді?

2. Көшет егуде, күтіп-баптауда қандай құрал-сайман қолданылады?



САНИТАРЛЫҚ-ГИГИЕНАЛЫҚ ТАЛАПТАР

1. Жұмысқа кіріспес бұрын қолды мұқият жуып алу керек.
2. Жұмыс орны барынша жарық болуы тиіс. Жарық сол жақтан немесе алдыңғы жақтан түсуі керек.
3. Ыңғайлы болуы үшін барлық аспап, құрал-жабдық тегіс әрі таза жерде тұруы керек.
4. Тоқыған кезде орындықтың арқасына сүйеніп, түзу отыру керек. Көз бен бұйымның арақашықтығы 35–40 см-ден кем болмауы тиіс.
5. Тігін мәшинесінің алдында басты төмен түсіріп, сәл еңкейіп, түзу отыру керек. Көз бен бұйымның арақашықтығы 30–40 см болуы керек, шынтақ үстелдің қақпағымен бір деңгейде болуы керек.
6. Арасында үзіліс жасаған жөн.

ҚАУІПСІЗДІК ЕРЕЖЕЛЕРІ

• Сыммен жұмыс барысында

1. Сымды орамда сақтаңдар. Сымның ұшы орамның ішіне қарай бүгілген болуы керек.
2. Сымды кескен кезде оны беттеріңе жақын ұстамаңдар.
3. Сымды түзулеген кезде қорғаныш қолғап киіңдер.
4. Сымның үшкір ұштарынан жарақаттанып қалмаңдар.
5. Жұмыс аяқталған соң орындарыңды жинастырыңдар.

• Фототехниканы пайдаланған кезде

1. Қажетті біліктіліктерің мен білімдерің болмаса, камераны бөлшектемеңдер.
2. Объективті ашық түрінде күнге бағыттамаңдар, көрсеткіш тетігі арқылы қарамаңдар.
3. Камераны ылғалды, ыстық не салқын жерде ұстамаңдар.
4. Камераға күн сәулесі түспегені жөн.
5. Камераны жаңбыр, құм, шаң, ылғалдан сақтаңдар.
6. Фотоаппаратты теледидар, тоңазытқыш, АЖЖ-пеш және т.б. сияқты жоғары электр-магниттік өріс көздерінен алшақ ұстаңдар.
7. Температура күрт өзгерген жағдайда фотоаппаратты пайдаланбаңдар.
8. Камераны сілкімеңдер, құлатып алмаңдар, соғылып қалмасын, оқыс жағдай туындаса, қалай істеп тұрғанын тексеріңдер.

• Ілмек біз және тоқыма бізбен тоқыған кезде

1. Тоқыма және ілмек біздерді арнайы қорапшада сақтаңдар.
2. Тот басқан тоқыма және ілмек біздерді пайдалануға болмайды.
3. Қайшыны арнайы қорапшада сақтаңдар. Қайшыны тұтқасын өздеріңе қаратып, жабулы күйінде қойыңдар.

• Аспаздық жұмыстарды орындау барысында

жұмыс басында:

1. Асүйдің құрал-жабдықтары мен таңбалардың дұрыстығын тексеріңдер.
2. Ыдыстың бүтіндігін, жарықшағы мен сызаттардың жоқтығын қадағалаңдар.
3. Тартпа желдеткішті қосыңдар.

жұмыс кезінде:

1. Асүйдегі электр плитасын тоққа қоспас бұрын жерге тұйықтауы бар, корпусының ақаусыз екеніне көз жеткізіңдер, диэлектрлі төсенішке тұрыңдар. Үстел үстіне қойылатын электр плитаны желіге қоспас бұрын сымы мен ашасында ақауының жоқтығын тексеріңдер, плитаны отқа төзімді төсемге қою керек. Ашық спиральді электр плитаны қолдануға болмайды.
2. Көгөністі тазалағанда абай болу керек. Картопты оймалы пышақпен, балықты қырғышпен тазалайды.
3. Нанды, гастрономиялық өнімдерді, көгөністерді және өзге де азық-түлікті турау тәсілдерін сақтай отырып, өткір пышақпен арнайы тақтайда турау керек: сол қолдың саусақтарын бүгіп, пышақ жүзінен қашық ұстау керек. Шикі және пісірілген көгөніс, ет, балық, нан таңбаларына сәйкес әртүрлі тақтайда туралады.
4. Еттартқышпен жұмыс істегенде етті және өзге де азық-түлікті арнайы итергішпен жылжыту керек.
5. Қолмен үгетін үккішпен жұмыс жасағанда қауіпсіздікті сақтап, үккіштен өткізілетін өнімді мықтап ұстаңдар, соңында қалған ұсақ бөлігін үккіштен өткізбеңдер.
6. Пышақ пен шанышқыларды бір-біріңе сабын алға қаратып ұсыныңдар.
7. Уақытша сақталатын тағам қалдықтарын беті жабылатын ыдысқа салыңдар.

жұмыс соңында:

1. Электр плитаны сымынан тартпай өшіріңдер.
2. Жұмыс үстелін, ыдыс пен құрал-жабдықты мұқият жуыңдар.
3. Қоқыстар мен қалдықтарды арнайы орынға тастаңдар.
4. Арнайы киімдеріңді шешіп, тартпа желдеткішті ажыратыңдар, қолдарыңды мұқият жуыңдар.

• Матамен жұмыс істеу барысында**жұмыс кезінде:**

1. Инелер мен түйреуіштерді арнайы орында (жастықша, арнайы қорап және т.б.) сақтаңдар, оларды жұмыс орнында қалдырмаңдар.
2. Тот басқан инелер мен түйреуіштерді қолданбаңдар.
3. Мата пішімдерін түйреуіштің ұшын өзіңнен ары қарата түйреңдер.
4. Қайшыны арнайы орында сақтаңдар, өткір ұштарын өзіңнен ары қаратып, жабулы күйінде қойыңдар, бір-біріңе сабын алға қаратып ұсыныңдар.
5. Тігін мәшинесінің қозғалып жатқан бөліктеріне төнбеңдер.
6. Саусақтарыңды тігін мәшинесінің инесіне жарақаттап алмау үшін табанына жақын ұстамаңдар.
7. Жіпті қайшымен қиыңдар.

жұмыс соңында:

1. Электр тігін мәшинесін желіден ажыратыңдар.
2. Құрал-жабдықты түгендеп, жұмыс орындарыңды ретке келтіріңдер.
3. Арнайы киімдеріңді шешіп, қолдарыңды мұқият жуыңдар.

• Электр үтікті пайдалану барысында**жұмыс алдында:**

1. Ашаның ақаусыз екенін, үтіктің электр сымы оқшауланғанын тексеріңдер.
2. Үтікке арналған ыстыққа төзімді төсем мен еденде электр тогын өткізбейтін төсеніштің барына көз жеткізіңдер.

жұмыс кезінде:

1. Электр үтікті желіге құрғақ қолмен қосып, ажыратыңдар.
2. Қысқа мерзімді үзілістер кезінде электр үтікті ыстыққа төзімді төсемге қойыңдар.
3. Үтіктің ыстық табаны электр сымына жанаспауын қадағалаңдар.
4. Қолдарыңды күйдіріп алмас үшін үтіктің ыстық металл бөліктерін ұстамаңдар, матаны көп суламаңдар.
5. Токқа қосылған үтікті қараусыз қалдырмаңдар.
6. Үтіктің қалыпты жұмыс істеуін қадағалап, желіден тек ашасынан ұстап ажыратыңдар.

жұмыс соңында:

1. Электр үтікті желіден ажыратыңдар.
2. Жұмыс орнын ретке келтіріңдер.
3. Арнайы киімдеріңді шешіп, қолдарыңды мұқият жуыңдар.

ГЛОССАРИЙ

ВИЗУАЛДЫ ӨНЕР

Автопортрет – суретшінің өзін-өзі салған бейнесі, графика, мүсін, суреттегі портрет жанрының бірі.

Анимация – кино өнерінің түрі, өнімі (мультфильм), технологиясы.

Бейнелеудегі дәстүрлі емес тәсілдер – бірнеше техниканы қатар қолдану, әдеттегі материалдарды пайдалана отырып, жаңа, ерекше, соны дүние жасау, қиялды ұштап, шығармашылықты дамыту, үйлестіру.

Графика – сызық, штрих, дақ, нүктелер (түс те қолданылуы мүмкін) негізгі құралдар ретінде қолданылатын бейнелеу өнерінің түрі.

Декорация – бұйымды не бөлмені сәндеу.

Ермексаз мультипликация – ермексаздан жасалған дүниелердің әр қозғалысын суретке түсіре отырып, фильм шығаратын мультипликация түрі.

Колорит – өңі, түстің қанықтығы бойынша картинадағы түстердің үйлесімі.

Көлеңкелер театры – үлкен күңгірттеу экран, жіңішке таяқшалар арқылы басқарылатын, жалпақ, түрлі түсті қуыршақтар қолданылатын визуалды өнер түрі.

Орам – шеңбер түрінде оралған сым.

Өнер – көркем шығармашылық, адамзаттың рухани өмірінің маңызды салаларының бірі, әлемді көркем образдармен бейнелейтін шығармашылық қызмет.

Портрет – шынайы өмірдегі адамның не бұрын болған бір не бірнеше адамның түрлі құралдармен (кескіндеме, графика, мүсін, фотосурет) бейнеленген суреті.

Реңк – бір түстің түрлі көрінуі; бір түстен келесі түске өтуі.

Репродукция – өнер туындыларын суретке түсіру, клише жасау (көшіру) немесе түпнұсқаны өз қолымен салу арқылы қайта жасау.

Сызықты сурет – контур сызығы, штрих, дақ сияқты графикалық құралдар мен осы құралдарды пайдаланып, оларды үйлестіре отырып (штрих комбинациялары, дақ пен сызықтардың үйлесімі т.б.), қолмен салынған сурет.

Таныстырылым – қандай да бір ақпаратты түрлі техникалық құралдармен не олардың көмегінсіз таныстыру рәсімі. Жаңа жоба, бұйым, идеяны және т.б. таныстыру.

Тауматроп – екі жағында да суреті бар дөңгелек қағазды тез айналдырған кезде тұтасып, бір сурет болып көрінетін оптикалық иллюзияға негізделген ойыншық.

Сценарий – кино немесе телефильм түсіруге арналған әрекеттер мен репликалар егжей-тегжейлі баяндалатын драмалық шығарманың, сондай-ақ қойылым, спектакльдің қысқаша желісі.

Фактура – нысан бетінің сипаты, бедерлілігі.

Флипбук – парақтаған кезде қозғалыс иллюзиясын тудыратын суреттер жиынтығынан тұратын кішкентай кітап.

Фон – сурет салынатын орынның негізгі түсі, реңкі, суреттің артқы жағы.

Фотоөнер – фотографияның бейнелеу құралдарын қолданатын өнер түрі.

Штрих – жіңішке қысқа сызық.

Эксперимент – ғылыми тәжірибе, бұрын болмаған, жаңа бір әрекет орындауға ұмтылу.

СӘНДІК-ҚОЛДАНБАЛЫ ӨНЕР

Бұйым схемасы – бұйымның құрамды бөліктері көрсетілген суреттер мен олардың арасындағы байланыс не шартты белгі түріндегі графикалық құжат.

Тоқу – арнайы мәшинемен не қарапайым құралдардың көмегімен шалмаларды біріктіру, жіптерді шалу арқылы бұйым тоқу үдерісі (киім элементтері немесе интерьер бұйымдары), сәндік-қолданбалы өнердің түрі.

Тоқу схемасы – тоқу барысында қолданылатын шалудың графикалық бейнесі, өрнек қатары, келесі шалудың орналасуы мен олардың реті.

ДИЗАЙН ЖӘНЕ ТЕХНОЛОГИЯ

Авторлық қуыршақ – жалғыз дана етіп, қолдан жасалған қуыршақ.
Әрлеп үтіктеу – бұйымның қыртыстарын тегістеп, ең соңғы ылғалды-жылумен өңдеу.

Баса үтіктеу – тігістің қалыңдығын не бөлшектің шетін басу.

Бастыра тігу – бір-бірінің үстіне салынған екі не бірнеше бөлшекті біріктіру, әрлеу арқылы тігістерді тігіп бекіту.

Бұйымды пішу – матаны өлшемге сәйкес қиып алу нәтижесінде алынатын бөлшектер.

Бүгіп көктеу – бөлшектің қайырылған шетін түзу жөрмемен тігіп, уақытша біріктіру.

Бүгіп тігу – бөлшектің бүгілген шетін тігіммен өңдеп бекіту.

Декупаж – қағаздан жасалған бейне мата бетіне жапсырылып, лакпен бекітілетін сәндеу тәсілі.

Дизайн – ыңғайлылық, экономикалық және эстетикалық қағидаттарды ескере отырып, тұрмыстық бұйымдар, интерьер, өндірістік бұйымдарды және т.б. көркемдеп құрастыру.

Жасанды материалдар – киім, баскиім және т.б. дайындауда қолданылатын табиғи материалға ұқсас материалдар.

Жатқыза үтіктеу – тігіс қосымшаларын бір жағына жатқызып, сол қалпында бекіту.

Жөрмеу – екі бөлшекті жиектері бойымен айналдыра аударып, біріктіріп тігу.

Жүрмелету – бөлшек не бұйымның шетіне әрлеу тігімдерін жүргізу.

Жөрме – матада жіптердің өрілу процесі.

Көктеп тігу – бірінің үстіне бірі салынған екі бөлшекті уақытша біріктіру.

Қадау – бұйымға жөрме арқылы фурнитура, әрлеу бөлшектерін бекіту.

Қимаүлгі – тігіске қосымшасы бар лекало.

Қуыршақ – мата, қағаз, ағаш, фарфор, пластик және басқа материалдардан жасалған адам не жануар түрінде жасалған бұйым.

Матаның ені – екі шеткі жиегінің арасы.

Пішім – тігін бұйымы бөлшектерінің шынайы өлшемдегі сызбасы.

Перфорация – матада түрлі өрнектерді қиып алу арқылы жасалатын сәндеу тәсілі.

Сутаж – тоқыма бұйымдарды безендіруге арналған жібек бау.

Тігім – матада қайталанған жөрмелер қатары.

Тігіс – бұйым бөлшектерінің тігім арқылы біріктірілген жері.

Тігістің ені – бөлшек қиығынан тігімге дейінгі аралық.

Тігіске қосымша – бұйым тігісін өңдеуге арналған пішім бөлшектеріне қосылатын кеңдік.

Тоқыма материалдары – талшық, жіп және олардан жасалған бұйым.

Тоқыма материалдарының фактурасы – мата бетінің сипаты (тегіс, бұдырлы және т.б.).

ТАМАҚТАНУ МӘДЕНИЕТІ

Десерт – түскі ас пен кешкі астан кейін жағымды дәмді сезінуге арнап үстелге ең соңынан қойылатын тағам.

Жартылай дайын өнім – алғашқы өңдеуден өткен, бірақ пайдалануға жарамды болуы үшін әрі қарай толық өңдеуді қажет ететін өнім.

Жабдықтау – дастарқан жайып, сәндеу.

Жедел аспаздық – аспаздық тағамдарды тез дайындау.

Тамақтану мәдениеті – дұрыс тамақтану тәртібі, рационалды тамақтану.

ҮЙ МӘДЕНИЕТІ

Гигиена – тіршілік жағдайлары мен еңбектің адам денсаулығына әсерін зерттейтін, ауруды алдын алуға бағытталған шараларды (санитарлық нормалар мен ережелерді) әзірлейтін медицинаның бөлімі.

Гүл өсіру шаруашылығы – сән үшін: гүлшоқ дайындау, абаттандыру үшін өсімдіктерді жылыжайда, ашық топырақта сұрыптап, өсіретін сала.

Сәндік-гүлді өсімдіктер – саябақтар мен бақтарды және т.б. безендіру үшін өсірілетін өсімдіктер.

Тұрғын үй гигиенасы – тұрғын үй жағдайы, оның адам денсаулығына әсерін зерттейтін гигиенаның бөлімі.

МАМАНДЫҚТАР СӨЗДІГІ

Актер – телевидение, кино, театр қойылымдарында рөл ойнаушы.

Аниматор – мультфильм жасайтын суретші.

Аспаз – тағам әзірлейтін маман.

График – графикамен айналысатын суретші.

Декоратор – түсіру алаңын, сахнаны безендіріп, декорация жасайтын суретші.

Дизайнер – суретші-конструктор, дизайн маманы.

Дыбыс режиссері – дыбыстық материал дайындайтын, оның эфирге шығуын реттейтін радио не телевидение қызметкері.

Дыбыстаушы актер – кино, мультфильм және компьютерлік ойындарында сөзді дыбыстайтын актер не диктор.

Кәсіптік оқыту шебері – кәсіби және техникалық білім беру мекемелеріндегі педагогикалық қызметкер. Оқушыларды қандай да бір сала не кәсіпте қолданылатын дағдыларға үйретеді.

Кондитер – тәтті азық-түлік өнімдерін әзірлейтін қызметкер.

Қоғамдық тамақтандыру өндірісінің технологі – қоғамдық тамақтану орындарында кондитерлік және аспаздық өнімдердің дайындалуы мен сапасын бақылаушы маман.

Қуыршақ ойнатушы әртіс – перденің артында арнайы қолғап, жіп, жіңішке таяқшалардың көмегімен қуыршақтарды ойнататын қуыршақ театрының әртісі.

Оператор – кино немесе телетүсірілім дайындайтын маман.

Өнертанушы – өнер саласының маманы.

Портретші – портрет салатын суретші.

Режиссер – ойын-сауық бағдарлама, театр, кино немесе телеқойылым жетекшісі, көркемдік жетекші, шығармашылық қызметкер.

Сәнгер-конструктор – аксессуар, баскиім, аяқкиім, киімнің жаңа үлгілерін жасайтын маман.

Сәндік-қолданбалы өнер суретшісі – сәндік-қолданбалы өнер бұйымдарын жасайтын маман.

Тігін өндірісінің технологі – тігін бұйымының сапасын бақылайтын және оның жаңа түрлері мен өндіру технологиясын дайындайтын маман.

Тігінші – тігумен айналысатын маман.

Фотограф – фотосуретпен шұғылданушы маман.

ИЛЛЮСТРАЦИЯЛАР ТІЗІМІ

ВИЗУАЛДЫ ӨНЕР

1. Өбілхан Қастеев «Шоқан Уәлихановтың портреті»	6
2. Леонардо да Винчи «Мона Лиза» («Джоконда»)	6
3. Нефертитидің мүсіні.....	6
4. Жан Огюст Доминик Энгр «Никколо Паганинидің портреті».....	6
5. Луи-Мишель ван Лоо «Франция королі XV Людовиктің портреті»	6
6. Леонтий Миропольский «М. В. Ломоносовтың портреті»	7
7. Валентин Серов «Мика Морозовтың портреті»	7
8. Мағауия Аманжолов «Дала даналары»	8
9. Ағымсалы Дүзелханов «Абылай хан»	8
10. Гүлфайрус Ысмайылова «Отбасылық автопортрет»	8
11. Тұрсын Әбуов «Шәкәрім Құдайбердіұлы»	8
12. Александр Пушкин «Автопортрет»	12
13. Архат Жүсіпов «Абай»	12
14. Архат Жүсіпов «Мұқағали Мақатаев»	12
15. Евгений Сидоркин «Гүлбаршын»	14
16. Евгений Сидоркин «Көкпар».....	14
17. Серік Бүксіков «Д. Қонаев портреті»	14
18. Трэвис Шмидт. Сымнан жасалған портрет	16
19. Джузеппе Арчимбольдо «Вертумен кейпіндегі император II Рудольфтің портреті»	16
20. Джейн Перкинс «Альберт Эйнштейннің портреті»	16
21. Нағымбек Нұрмұхаммедов «Ә. Қастеевтің портреті»	18
22. Әбдұғани Ташбаев «Автопортрет»	18
23. Баки Урманче «Биші Шара Жиенқұлованың портреті»	18
24. Майса Ықыласова «Иек артқан теңізге...»	22
25. Амандос Ақанаев «Ажалсыздық туралы поэма». Фрагмент	22
26. Серік Бүксіков «А. Б. Ордабаевтың портреті»	22

ГАЛЕРЕЯ



Г. Ысмайылова
«К. Байсейітованың
Қыз Жібек рөліндегі портреті»



Н. Крутильников
«Балықшы
Б. Рахымбаевтың портреті»



Е. Сидоркин
«Алпамыс Батыр»



Г. Ысмайылова
«Б. Төлегенованың портреті»

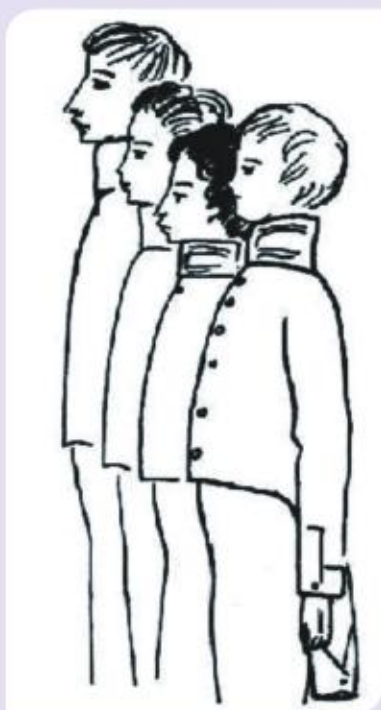

Н. Рушева
«Лицейшілер»

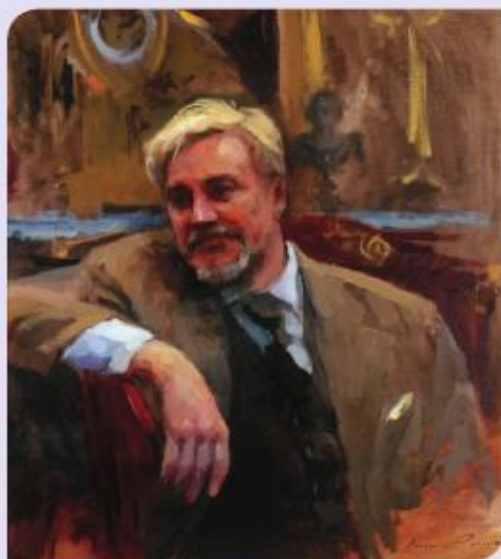

Б. Клементьев
«В. Васильевтің портреті»



Н. Рушева
«Н. Гончарованың портреті»



Н. Әбішев
«Күй үні»



О. Ренуар
«Актриса Ж. Самаридің
портреті»



Н. Әбішев
«Б. Шүкеновтің портреті»



А. Черкасский
«Жамбыл Жабаев пен Дина Нұрпейісова»



Т. Ордабеков
«Бұқар жырау»

ПАЙДАЛАНЫЛҒАН ӘДЕБИЕТТЕР ТІЗІМІ

1. Адамчик М. В. Все секреты портретной фотографии. – Минск: Харвест, 2010.
2. Асанова Б., Жаксыбергенов А., Данилушкина С. Рисунок и графика: учебник. 2-е изд. – Астана: Фолиант, 2012.
3. Бурганская Т. М. Основы декоративного садоводства: учебное пособие. В 2 ч. Ч.1. Цветоводство. – 2-е изд., испр. – Минск: Выш. шк., 2012.
4. Кайнбаева Ж. С. Куклы в системе культуры: учебное пособие. – Уральск, 2004.
5. Мауленова Г., Амандыкова Д. Технология и техника графики: учебное пособие. – Астана: Фолиант, 2011.
6. Сегізбайұлы К. Қазақы дастарқан. – Алматы: Атамұра, 2011.
7. Негізгі орта білім беру деңгейінің 5–9-сыныптарына арналған «Көркем еңбек» пәнінен жаңартылған мазмұндағы үлгілік оқу бағдарламасы – Астана: Ы. Алтынсарин атындағы ұлттық білім академиясы, 2016.
8. Энциклопедия искусства: Терминологический словарь / под общ. ред. Г. К. Шалабаевой. – Алматы: 2010.
9. 100 шедевров искусства Казахстана. Живопись. Скульптура. Графика. – Алматы: Жібек жолы, 2013.

ҚОСЫМША ӘДЕБИЕТТЕР ТІЗІМІ

1. Войдинова. Н. М. Куклы в доме. – М.: Проф. издат., 1998.
2. Войнатовская Е. Г. Авторская текстильная кукла. Мастер-классы и выкройки от Nkale. – СПб.: Питер, 2014.
3. Волшебный клубок. Спицы. 1290 рисунков, узоров и схем для вязания спицами. – М.: АСТ, 2016.
4. Ефремкина М. М. Блюда национальной кухни. – Алма-Ата: Казахстан, 1992.
5. Жеребцова О. Л. Все об этикете и сервировке стола. – М.: Ниола-Пресс, 2008.
6. Зайцева А. А. Сказочные куклы своими руками. – М.: Эксмо, 2013.
7. Зданович Л. И. О вкусной и здоровой пище. – М.: Вече, 2001.
8. Зданович Л. И. Кулинарный словарь. – М.: Вече, 2001.
9. Қазақ халқының ұлттық киімдері. Национальная одежда казахского народа. National clothes of Kazakh people. – Алматы: Алматыкітап, 2007.
10. Левина М. С. 365 кукол со всего света. – М.: Айрис-пресс: Рольф, 2000.
11. Михайлова Т. В. Азбука вязания крючком и спицами. – М.: АСТ, 2016.
12. Национальная кухня казахов. – Алматы, 2005.
13. Никодеми Г. Б. Школа рисунка / пер. Г. Семеновой. – М.: Эксмо, 2009.
14. Розов Г. Как снимать: что может ваша камера? – М.: Астрель, 2012.
15. Стенсволд М. Уроки фотографии: просто и понятно / пер. С. Огурцова. – М.: АСТ: Астрель, 2011.
16. Сотникова Н. А. Вышивка украшающих отделок. – М.: Эксмо, 2008.

АЛИМСАЕВА Роза Шариповна
РАЗВЕНКОВА Ирина Александровна
ЛОСЕНКО Ольга Степановна
ВЕЛЬКЕР Елена Евгеньевна

КӨРКЕМ ЕҢБЕК

Жалпы білім беретін мектептің
6-сынып оқушыларына арналған
ОҚУЛЫҚ
(қыз балаларға арналған нұсқа)
+ CD

Редакторлары	И. А. Хохлова Ю. Л. Соловьёва Е. В. Вентлянд И. Т. Ташенова
Дизайн және беттеу	Е. Е. Велькер
Суретші	А. Б. Жусупов
Корректоры	К. М. Нұрғалиева

Басуға берілген күні 25.04.2018 ж.
Пішіні 70×100 $\frac{1}{16}$. Көлемі 9,1 шартты бас. т.
Гарнитурасы «Arial». Офсеттік басылым.
Тапсырыс № 8-1. Таралымы 50 000 дана.

Коды **512065**

«Келешек-2030» ЖШС
Қазақстан Республикасы,
020000, Көкшетау қ.

Баспа кеңсесі: Абай к-сі, 112 а,
тел.: 8 (7162) 72-29-43 (қабылдау бөлімі).
Сату бөлімі: М. Горький к-сі, 17 а,
тел.: 8 (7162) 44-18-74, +7 708 444 18 74,
ұялы тел.: +7 702 781 06 78, +7 705 745 09 75.
<http://www.keleshek-2030.kz>, E-mail: torg@keleshek-2030.kz

Баспаның электронды тасымалдаушыларынан басылып шығарылған.
«Тверской полиграфический комбинат» ААҚ, 170024, Тверь қ., Ленин даңғылы, 5.
Телефон: (4822) 44-52-03, 44-50-34, Телефон/факс: (4822) 44-42-15
Home page - www.tverpk.ru Электронды пошта (E-mail) - sales@tverpk.ru

