

Р. Ш. Алимсаева, И. А. Развенкова, О. С. Лосенко, Е. Е. Велькер

ХУДОЖЕСТВЕННЫЙ ТРУД

УЧЕБНИК

для учащихся 6 класса
общеобразовательной школы

(вариант для девочек)



Рекомендовано Министерством образования и науки
Республики Казахстан



КОКШЕТАУ

УДК 373.167.1
ББК 32.279я72
Х-98

Х-98 Алимсаева Р. Ш. и др.
Художественный труд: учебник для учащихся 6 класса общеобразовательной школы (вариант для девочек) + CD / Р. Ш. Алимсаева, И. А. Развенкова, О. С. Лосенко, Е. Е. Велькер. – Кокшетау: Келешек-2030, 2018. – 112 с.

ISBN 978-601-317-338-2

Электронная версия учебника: <http://keleshek-2030.kz/books/ht6dr.php>

УДК 373.167.1
ББК 32.279я72

УСЛОВНЫЕ ОБОЗНАЧЕНИЯ

- | | | | | |
|---|---|---|---|-------------------------|
|  |  |  |  | – практическая работа |
|  | – поиск |  | ТБ | – техника безопасности |
|  | – исследование |  | | – работа за компьютером |
|  | – индивидуальная работа |  | | – электронный материал |
|  | – групповая работа |  | | – эксперимент |
|  | – вопросы и задания |  | | – любознательным |
|  | – презентация | | | |

ISBN 978-601-317-338-2

© ТОО «Келешек-2030», 2018

ОГЛАВЛЕНИЕ

| | |
|---|----|
| Введение | 5 |
| Визуальное искусство | 6 |
| § 1. Портретный жанр. Виды портрета | 6 |
| § 2. Портрет в творчестве казахстанских художников | 8 |
| § 3. Линейный портрет | 12 |
| § 4. Графика. Техника выполнения | 14 |
| § 5. Нетрадиционные методы создания портретов (портрет из проволоки) | 16 |
| § 6. Цвет в портрете. Техника выполнения | 18 |
| § 7. Современный портрет | 22 |
| § 8. Фотоискусство. Эксперимент с фотокамерой | 24 |
| § 9. Анимация. Движущиеся элементы (пластилиновая анимация, театр теней, пальчиковые куклы, тростевые) | 26 |
| § 10. Разработка сценария. Создание героев и декораций | 30 |
| § 11. Реализация художественных идей. Озвучивание | 32 |
| Декоративно-прикладное искусство | 34 |
| § 12. Искусство вязания. Вязание крючком. Приемы и техники вязания | 34 |
| § 13. Разработка эскиза изделия. Выбор материалов и инструментов | 36 |
| § 14. Вязание крючком разных изделий (салфетка, сумочка, чехол для мобильного телефона) | 38 |
| § 15. Вязание спицами. Спицы, их виды. Приемы и техники вязания | 42 |
| § 16. Вязание спицами разных изделий (шарф, косынка, подставка, чехол для мобильного телефона) | 44 |
| Дизайн и технология | 48 |
| § 17. Разработка изделия из текстильных материалов (авторская кукла, развивающая игрушка). Разработка идей. Эскиз | 48 |
| § 18. Исследование текстиля разной фактуры и цвета | 50 |
| § 19. Выбор и подготовка материалов, инструментов и оборудования | 52 |

| | |
|--|------------|
| § 20. Создание изделия. Раскрой деталей | 56 |
| § 21. Обработка отдельных деталей | 60 |
| § 22. Сборка деталей и отделка изделия | 62 |
| § 23. Дизайн текстильных изделий для дома (фартук, кухонные принадлежности). Разработка идей. Эскиз | 64 |
| § 24. Выбор и подготовка материала. Последовательность выполнения работы | 66 |
| § 25. Создание изделия. Раскрой деталей | 68 |
| § 26. Обработка отдельных деталей | 72 |
| § 27. Сборка деталей. Отделка изделия | 76 |
| § 28. Декорирование изделия | 78 |
| Культура питания | 80 |
| § 29. Правила поведения за столом в казахской культуре, культурах разных народов и в местах общественного питания .. | 80 |
| § 30. Технология приготовления блюд из полуфабрикатов | 84 |
| § 31. Технология экспресс-приготовления блюд | 86 |
| § 32. Технология приготовления десерта | 88 |
| Культура дома | 90 |
| § 33. Правила гигиены. Влажная и сухая уборка помещений | 90 |
| § 34. Уход за одеждой и обувью, их хранение | 92 |
| § 35. Декоративно-цветочные культуры. Весенние работы в цветоводстве | 94 |
| Санитарно-гигиенические требования | 96 |
| Правила техники безопасности | 96 |
| Глоссарий | 100 |
| Словарь профессий | 104 |
| Список иллюстраций | 105 |
| Галерея | 106 |
| Список использованной литературы | 110 |
| Список дополнительной литературы | 111 |

ВВЕДЕНИЕ

Дорогие шестиклассницы!

На уроках художественного труда вы продолжите познавать огромный мир визуального и декоративно-прикладного искусства, научитесь вязать спицами и крючком разные изделия, правильно ухаживать за своей одеждой и обувью, создавать первые авторские куклы, готовить блюда из полуфабрикатов. Вы познакомитесь с технологией экспресс-приготовления блюд и десертов, узнаете о декоративно-цветочных культурах, некоторых способах их размножения и приемах выращивания широко распространенных цветочных растений.

За год вы многому научитесь: рационально использовать и организовывать свою деятельность; контролировать результаты труда; презентовать работы, применяя знания, умения на практике; предвидеть проблемы и находить пути их решения.

Под руководством опытных учителей реализуете свои творческие идеи, создадите своими руками текстильные изделия для кухни, несущие в себе теплоту вашего сердца. Организовывая выставки творческих работ, сможете оценить изделия свои и одноклассников, ощутить радость успеха. Выполненные на уроках работы вы можете использовать как подарки для родных и друзей, применить в оформлении дома и школы.

Электронное приложение позволит дополнить, проверить и закрепить полученные на уроках знания. Здесь вы найдете интересные викторины, задания, видеоматериалы, а также сможете продолжить работу по изучению новой лексики на казахском и английском языках при помощи электронного словаря.

В работе с учебником вашими помощниками станут условные обозначения. Они помогут сориентироваться и правильно выполнить предложенные задания.

При выполнении разнообразных заданий вам необходимо будет применять умения сравнивать, анализировать, делать выводы, доказывать свою точку зрения. Это потребует от вас постоянного внимания и сосредоточенности. Для прочного усвоения материала, расширения кругозора вам необходимо работать самостоятельно, используя дополнительную литературу и возможности Интернета.

Пусть этот учебный год принесет вам новые знания, умения и навыки, которые пригодятся в дальнейшей жизни. Наш учебник обязательно поможет в этом. Мы желаем вам успехов!

Авторы

ВИЗУАЛЬНОЕ ИСКУССТВО

§ 1. ПОРТРЕТНЫЙ ЖАНР. ВИДЫ ПОРТРЕТА

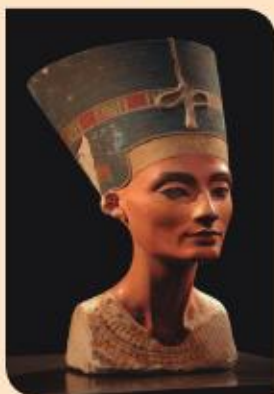

1. Рассмотрите репродукции картин. Что их объединяет?
2. Чем портреты отличаются друг от друга?
3. Как вы думаете, в каких видах изобразительного искусства создаются портреты?



Портрет – один из жанров живописи, скульптуры, графики. Это изображение человека или группы людей. Слово «портрёт» (от французского «portrait») означает «воссоздавать черта в черту», точь-в-точь.

Портрет, на котором художник изображает себя, называется автопортретом.

В портрете художник стремится не только к передаче внешнего сходства конкретного реального человека, но и к раскрытию внутреннего мира своего героя, его настроения, характера. Рассказывая о человеке, его жизни, переживаниях, портретист выражает свое отношение к нему. Зритель имеет возможность узнать о быте, нравах того времени, к которому относится портрет.

Существуют различные классификации видов портрета: по композиции (*погрудный, поясной, во весь рост* и др.), количеству персонажей (*парный, групповой* и др.), форме (*овальный, прямоугольный* и др.) и т. д.



Виды портрета по характеру

Парадный



Отображает общественное положение человека

Камерный



Отображает душевное состояние человека, его чувства и эмоции



В Древнем Египте портреты писались на деревянной дощечке или холсте, лицам придавали спокойствие и величие. В Древнем Риме, напротив, внимание художников сосредоточивалось на особенностях лица – каждая складка, морщинка, шрам отражали жизненный путь человека.

1. О чем может «рассказать» портрет?
2. Кто из великих портретистов вам известен? Расскажите о картинах, которые вам запомнились.



§ 2. ПОРТРЕТ В ТВОРЧЕСТВЕ КАЗАХСТАНСКИХ ХУДОЖНИКОВ

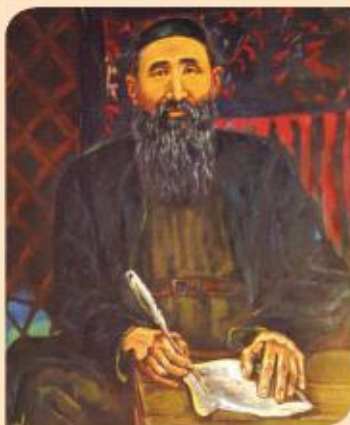

1. Рассмотрите репродукции картин казахстанских художников-портретистов.

2. Знаете ли вы кого-нибудь из изображенных на портретах людей? Что можете рассказать о них?



Мастера изобразительного искусства Казахстана создавали портреты народных героев, писателей, знаменитых личностей, простых людей и рабочих.

К жанру портрета обращались Н. Хлудов, А. Кастеев, А. Галимбаева, Г. Исмаилова, Е. Сидоркин, С. Айтбаев, Ш. Сариев, А. Сыдыханов, А. Жусупов, М. Кенбаев, Т. Тогызбаев, К. Тельжанов, Т. Абуов, У. Ажиев, О. Кужеленко и другие. Художники черпали свое вдохновение в образах людей, наделенных духовной красотой, выражающих волю, мысли и чувства народа.

Выдающимся портретистом был А. Кастеев. Он создал портреты таких исторических личностей, как А. Иманов, К. Касымов, Ш. Уалиханов, Биржан сал и др.

О работе над одной из известных картин рассказывает дочь художника, Г. Кастеева:

– Отец долго готовился к написанию портрета Амангельды Иманова, общался с его родственниками и сарбазами. Когда он закончил картину, люди, знавшие руководителя восстания лично, поразились сходству портрета с Имановым.

Задумав портрет Амангельды, художник исполнил его как большую картину, в которой композиционно соединены портрет героя и природа Казахстана. Пейзаж явился не нейтральным фоном, местом действия, а стал важнейшим смысловым и эмоциональным компонентом в создании художественного произведения. Образ человека на фоне родной природы обрел своеобразное символическое воплощение.



А. Кастеев
«Портрет
А. Иманова»



Т. Тогызбаев
«Толе би»

Одним из талантливых портретистов, создавших галерею образов выдающихся личностей, является Т. Тогызбаев. Он написал портреты М. Утемисова, Абая Кунанбаева, Толе би, Айтеке би, Казыбека би и других.

Т. Тогызбаева всегда отличал интерес к национальному, историческому, культурному, духовному наследию, которое он связывал с развитием и достижениями мировой художественной культуры.



Г. Исмаилова
«Автопортрет»

Творчество Г. Исмаиловой является яркой страницей в истории изобразительного искусства Казахстана. Широкий круг ее интересов включает живопись, театр, кинематограф и музыку. Это говорит о таланте, выдающемся даре художницы.

Героями ее работ в основном были известные деятели театра и кино. Они привлекали Г. Исмаилову яркой индивидуальностью и способностью к художественному перевоплощению.

У. Ажиев – автор портретов рабочих, сельских тружеников, ученых, молодых современников. Акварели У. Ажиева – уникальное явление в художественном процессе Казахстана. Они эмоциональны и романтичны, вместе с тем великолепно сочетают подлинность, ясность ощущений и документальность впечатлений. Все они исполнены внимания и любви к человеку, его характеру.



У. Ажиев
«Автопортрет»



Ш. Сариев
«Кыз Жибек»

Живопись Ш. Сариева можно назвать уникальным и неповторимым явлением в казахском изобразительном искусстве.

Национальный стиль стал центральным в творчестве Ш. Сариева. Его портретная живопись обладает напряженным характером, стремлением найти особый, предельно выразительный образный язык, свободный от временных реалий, полностью подчиненный высокому замыслу живописного откровения.



Т. Абуев
«Портрет дважды Героя
Советского Союза
Т. Бегельдинова»

Т. Абуев с особым вниманием и глубоким уважением относился к тем, кого писал. Для его портретов характерны простота композиции, национальный колорит, спокойное цветовое решение. Герои его произведений – люди, которых он хорошо знал («Портрет Ж. Шарденова», «Портрет С. Нусиповой», «Портрет матери») или которые привлекали его силой своего характера («Портрет А. Молдагуловой», «Портрет дважды Героя Советского Союза Т. Бегельдинова»).

К числу работ художника относятся портреты деятелей культуры Казахстана: Ш. Кудайбердиева, Абая Кунанбаева, Д. Нурпеисовой, Ш. Жиенкуловой, М. Макатаева, К. Азербайева. Целый цикл его работ посвящен музыкантам оркестра казахских народных инструментов «Отырарсазы» под руководством Н. Тлендиева: «Кобызистка К. Намазова», «Кобызистка Д. Таубекова» и другие.



1. Познакомьтесь с творчеством художников-портретистов вашего региона.
2. Кого чаще всего изображали они в своих работах?
3. Как проявляется национальный мотив в их творчестве?
4. Подготовьте сообщение или компьютерную презентацию о казахстанских художниках-портретистах (на выбор).



1. Что нового вы узнали, изучив творчество казахстанских художников?
2. Как вы думаете, что вдохновило их на создание портретов?
3. Творчество какого художника показалось вам наиболее интересным? Почему?
4. Посещали ли вы выставки портретистов? Поделитесь своими впечатлениями.



§ 3. ЛИНЕЙНЫЙ ПОРТРЕТ



1. Рассмотрите изображения. Как выполнены портреты?
2. Как вы думаете, какие материалы применили в своих работах художники?



Портрет можно изобразить с помощью линий, соблюдая пропорции. Пропорции – соразмерность всех частей, их соответствие друг другу и соотношение каждой части с целым.



Рассмотрите основные этапы рисования линейного портрета.

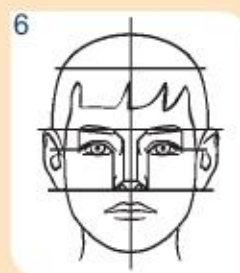
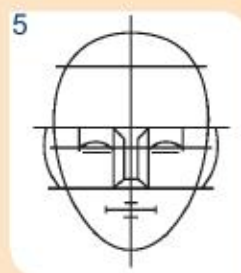
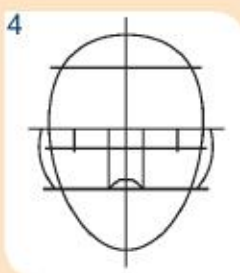
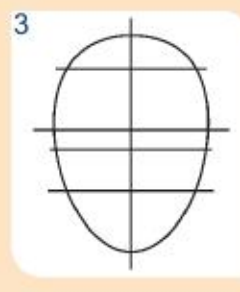
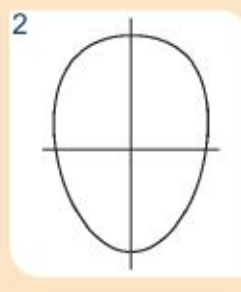
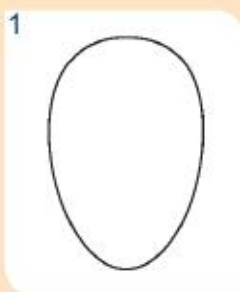

Одно из достоинств портрета – отображение эмоционального состояния человека (радость, страх, гнев, злость, грусть и т. д.). Чтобы изобразить его реалистично, нужно понять, как эмоции выражаются на лице.



1. Определите различное эмоциональное состояние человека, изображенное на иллюстрациях.

2. Опишите изменения частей лица в зависимости от выражаемых эмоций. Результаты исследования оформите в виде таблицы.



Нарисуйте портрет одноклассника или одноклассницы одной линией, соблюдая пропорции частей лица. Постарайтесь передать особенности характера и эмоциональное состояние портретируемого.

1. Сумели ли вы передать эмоциональное состояние изображенного человека? Как вам это удалось?

2. Какие изменения хотели бы внести в нарисованный вами портрет? Почему?



§ 4. ГРАФИКА. ТЕХНИКА ВЫПОЛНЕНИЯ

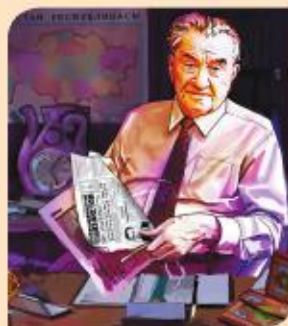

1. Рассмотрите изображения.
2. Можно ли отнести данные работы к жанру портрета? Почему?
3. Как вы думаете, какие материалы использовали художники в своих работах?



Графика в переводе с греческого означает «пишу», «черчу», «рисую». Основа всех видов графики – рисунок, средствами выразительности которого являются *линия, штрих, пятно*.

Линия



А. Матисс
«Автопортрет»

Штрих



Э. Мане
«Портрет мадам
Жюль Гийме»

Пятно



М. Врубель
«Автопортрет»

Казахстанские художники (И. Исабаев, А. Смагулов, Е. Сидоркин, Т. Ордабеков, А. Рахманов и др.) внесли большой вклад в развитие национальной графики.

Достижения научно-технического прогресса создают условия для возникновения новых видов графики.

Компьютерная графика изучает способы создания и обработки изображений с помощью различных графических редакторов.



Графические материалы – пастель, сангина, уголь, карандаши, тушь, чернила, соус и т. д.



Графитный
карандаш



Художественный
уголь



Сангина

1. Разделите альбомный лист на 4 части.
2. На каждой – нарисуйте части лица разными графическими материалами.
3. Сравните полученные рисунки, отмечая особенности графических материалов.



1. Какие графические материалы вы знаете? В чем их особенность?
2. Какие трудности вы испытали при работе графическими материалами?
3. Знакомы ли вы с работами казахстанских художников-графиков? Какими графическими материалами они выполнены?



§ 5. НЕТРАДИЦИОННЫЕ МЕТОДЫ СОЗДАНИЯ ПОРТРЕТОВ (ПОРТРЕТ ИЗ ПРОВОЛОКИ)



1. Рассмотрите изображения. Что их объединяет?
2. Какие материалы применили в своих работах художники?
3. Как вы думаете, какая из представленных техник создания портрета наиболее сложная? Почему?



Художники, экспериментируя с материалами, создают портреты чайной заваркой, кофейной гущей, растопленным шоколадом, пролитой краской, мозаикой из природных материалов, пуговиц и т. д.

Александр Колдер – американский скульптор. Знания инженера позволили ему создавать уникальные скульптуры. Его целью было создание динамических систем, которые приводились бы в движение с помощью силы стихий и законов физики.



А. Колдер
Портрет из проволоки



1. Познакомьтесь с творчеством А. Колдера.
2. В чем сходство работ А. Колдера с рисунками, сделанными непрерывной линией?



ТБ Перед практической работой необходимо повторить правила техники безопасности при работе с проволокой.

Выполните портрет из проволоки.

1. Разработайте эскиз.
2. Подберите необходимые материалы и инструменты.



Вариант 1



Вариант 2

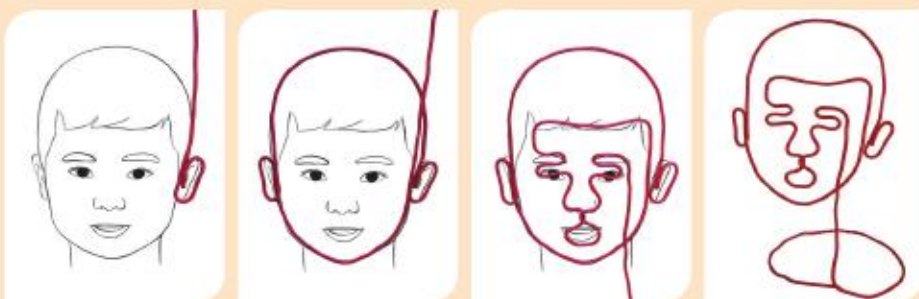

1. Что нового вы узнали о создании портрета? Чему научились?
2. Что было самым сложным в создании портрета?
3. Понравилось ли вам работать с проволокой? Почему?



§ 6. ЦВЕТ В ПОРТРЕТЕ. ТЕХНИКА ВЫПОЛНЕНИЯ



1. Рассмотрите изображения. Что общего на них?
2. Какие цвета использовали художники в портретах?
3. Что с помощью цвета они хотели передать?



Для художника важно наблюдение за восприятием видимого человеческим глазом цвета.

Так, например, белые цветы могут иметь рано утром желтоватый оттенок, днем – голубоватый, вечером – красноватый и, возможно, даже зеленоватый.

Цвет художник использует не только для передачи реальной окраски предметов, но и для создания настроения, раскрывая образ человека.

Правильное использование цвета помогает художнику передать внешний облик человека, его положение в обществе, увлечения, духовный мир. Используемый цвет будет зависеть от выбранного вида портрета. Если портрет лирический, то это могут быть приглушенные светлые тона. Если задумчиво-сосредоточенный, колористическое решение будет совсем другим.

Цвет тесно связан с *композицией, пространством, фактурой, колоритом.*



Вопрос гармонии цветов интересовал многих ученых и художников с давних пор. В. М. Шугаев разработал цветовой круг, в котором определил четыре цвета – синий, желтый, красный и зеленый. Он назвал их главными цветами, а между ними в четырех четвертях разместил промежуточные, которые составили четыре группы: желто-красные, сине-красные, сине-зеленые, желто-зеленые. Таким образом, возникла теория гармоничного сочетания цветов.



Цветовой круг
(по В. М. Шугаеву)

В создании портретного образа большое значение имеет цвет фона, его соотношение с цветом лица, волос, одежды.

В портрете важно передать цветовые характеристики в условиях определенного освещения. Освещенная и теневая части одной и той же модели отличаются друг от друга не только насыщенностью тона, но и цветовым оттенком, т. е. *колоритом*. Колорит может быть теплым (при преобладании красных, желтых, оранжевых цветов) и холодным (при преобладании синих, зеленых, фиолетовых), светлым или темным, а по степени насыщенности и силы цвета – ярким, сдержанным, блеклым и т. д.



1. Сравните портреты. Какие цвета использовал художник?
2. Определите колорит этих работ. Аргументируйте свой ответ.





Изучите этапы наложения слоев краски в акварельном портрете.

Акварельный портрет. Этапы наложения слоев краски

Этап 1



Построение формы головы, овала лица.

Этап 2



Прокладывание краской теней и темных участков портрета.

Этап 3



Прокладывание тона на глазах, губах, волосах.

Этап 4



Поиск оттенков.

Этап 5



Высыхание слоев краски.

Этап 6



Детальная прорисовка.

1. Рассмотрите отдельные участки вашей кожи рук, лица, шеи.
2. Какие оттенки вы видите?
3. Какими цветами их можно передать?



1. Проведите эксперимент со смешиванием цветов.
2. Подберите те, которые наиболее соответствуют цвету вашей кожи.



Акварель – живописная техника, которая позволяет создавать эффект легкости, воздушности и тонких цветовых переходов. Акварель совмещает в себе особенности живописи и графики.

Акварельная техника стала развиваться в Китае после изобретения бумаги во II веке н. э. Этюды и зарисовки писал акварельными красками Ш. Уалиханов. Его портреты, пейзажи вошли в золотой фонд искусства республики.

К первым казахским художникам-акварелистам относятся А. Кастеев и А. Исмаилов. В этой технике писали У. Ажиев, Т. Батанов, Н. Крутильников и другие художники Казахстана.



Н. Крутильников
«Жамбыл»

1. Выберите человека, чей портрет вы будете писать.
2. Сделайте линейный набросок.
3. Подумайте, какие цветовые сочетания лучше выразят его характер и эмоциональное состояние.
4. Выполните портрет акварелью.



1. Для чего в картинах используется контраст?
2. Что мы называем колоритом?
3. Дайте характеристику основным цветам, которые вы использовали при написании портрета.



§ 7. СОВРЕМЕННЫЙ ПОРТРЕТ

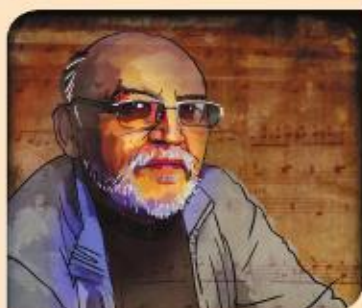

1. Все ли изображения относятся к портретам? Почему?
2. В чем их различие?



Жанр портрета продолжает формироваться в современном искусстве, приобретая новые черты. Техники рисования портретов усовершенствовались, появились новые художественные средства, приемы и формы. Одним из видов портрета является фотопортрет.



Рассмотрите два изображения одного и того же человека: живописный портрет и фотопортрет. Определите, в чем их сходство и различие.



Портрет – один из самых сложных жанров в фотографии. Фото-портрет – это не только снимок, но еще и образ, который должен наиболее точно передавать характерные черты человека.

Автор фотографии может подчеркнуть индивидуальность модели и ее эмоциональное состояние, передать в портрете определенную идею.

Применение фотографической и компьютерной техники позволяет создавать выразительные образы и обрабатывать их с помощью различных графических программ.

1. Изучите представленные фотографии.
2. Как фотографы передали определенную идею или эмоции?



1. Что такое современный портрет?
2. Какова основная задача фотопортрета?
3. С творчеством каких современных портретистов вы знакомы?



§ 8. ФОТОИСКУССТВО. ЭКСПЕРИМЕНТ С ФОТОКАМЕРОЙ



1. Рассмотрите изображения. Что их объединяет?
2. Чем фотоискусство отличается от живописи и графики?



Фотоискусство – вид искусства, использующий изобразительно-выразительные средства фотографии: свет, цвет (колорит), формат, композицию, план, ракурс съемки. С помощью фотографии фотограф отражает свое творческое видение.



Чтобы определить удачен или неудачен снимок, необходимо оценить его выразительные средства: *композицию, свет, ракурс*.

Композиция фотопортрета должна строиться на главном сюжетном элементе.

Свет должен выявлять объем, форму, акцентировать внимание на главном, раскрывать эмоциональность образа.

Ракурс (точка съемки) – соответствовать общему замыслу фотографии и передавать характер модели.

Подберите фотографии. Рассмотрите их.

1. Какое время запечатлено на них?
2. Удачно ли сделаны снимки? Как вы это определили?



Проведите эксперимент с фотокамерой.

1. Сделайте несколько фотопортретов одной модели, используя различное положение источника света и меняя ракурсы.
2. Сравните результаты и сделайте выводы.



Иосиф Будневич – фотограф, фотохудожник. За время своей творческой карьеры был награжден орденом «Құрмет», медалью «Қазақстан Республикасының тәуелсіздігіне 10 жыл». За вклад в развитие казахстанской журналистики удостоен статуетки «Алтын Самұрық».



Арман Женикеев – фотограф, участник отечественных и зарубежных выставок. Основные направления его творчества – портретная съемка, реклама.

Фархат Кабдыкаиров – один из ведущих и известных профессиональных фотографов Казахстана. Создатель фотостудии «ProPhoto Agency».



1. Используя различные материалы, создайте сценический образ.
2. Передавая различные эмоции, зафиксируйте их при помощи фотоаппарата.
3. Сравните получившиеся фотографии.
4. Выберите из них наиболее удачные. Обоснуйте свой выбор.



1. Принимали ли вы участие в профессиональной фотосессии? Поделитесь своими впечатлениями.

2. Как вы думаете, что необходимо для того, чтобы кадр получился удачным?

3. Каких известных фотографов вы знаете? Расскажите об их творчестве.



**§ 9. АНИМАЦИЯ. ДВИЖУЩИЕСЯ ЭЛЕМЕНТЫ
(ПЛАСТИЛИНОВАЯ АНИМАЦИЯ, ТЕАТР ТЕНЕЙ,
ПАЛЬЧИКОВЫЕ КУКЛЫ, ТРОСТЕВЫЕ)**

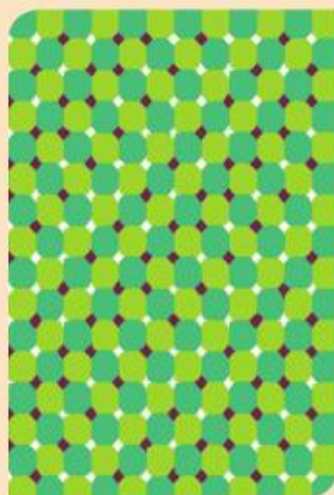

1. Рассмотрите изображения.
2. Подумайте, как можно создать иллюзию движения.



С давних времен люди мечтали о возможности передать в своих произведениях подлинное движение жизни, пытались «оживить» рисунки. Ярким примером передачи движения являются наскальные рисунки Древнего Казахстана, росписи гробниц и храмов фараонов Египта и Древней Греции и т. д.

Примеры простейших оптических иллюзий (иллюзий движения)



Тауматроп



Флипбук



Тауматроп

1. Вырежьте шаблоны тауматропа.
2. Склейте обратные стороны (не перепутайте верх и низ).
3. Сделайте боковые отверстия и прикрепите резинки или положите между окружностями стержень.
4. Проверьте тауматроп в действии – при его вращении картинки должны соединиться в одно целое.

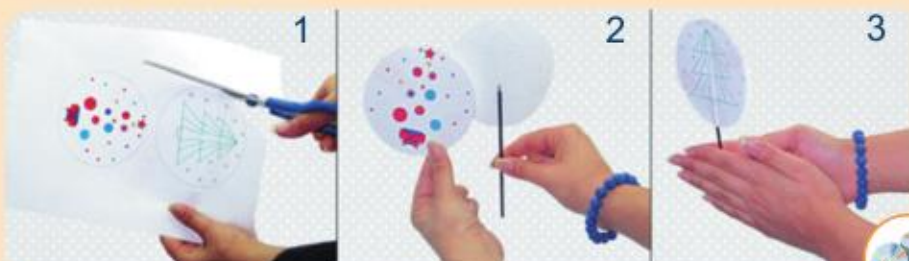

Анимация – производное от латинского «anima» – душа, означает одушевление или оживление. Чаще всего анимацию называют мультипликацией.

Эффект движущегося изображения возникает при быстрой смене кадров – более 16 кадров в секунду.



Первые упоминания об анимации датированы I веком до н. э. Первый казахстанский мультфильм «Почему у ласточки хвост рожками?» снял режиссер А. Хайдаров в 1967 году на киностудии имени Ш. Айманова. С того времени появилось немало казахстанских мультфильмов, которые призваны учить не только маленьких, но и взрослых зрителей добру, милосердию, передавая дух казахской истории и культуры.

Примеры движущихся элементов



Пластилиновая анимация



Движение фигур происходит путем поккадровой съемки пластилиновых объектов с их изменением в промежутках между снятыми кадрами.

Силуэтная анимация («теневая»)



Части тела персонажа рисуют на листе отдельно. Затем их вырезают и скрепляют проволокой или ниткой, с помощью которой выполняется движение фигур.

Кукольная анимация

Вид объемной анимации, при которой кукла располагается перед камерой и фотографируется покадрово. Каждый раз в ее позу вносятся минимальные изменения, чтобы при последующей проекции создавалась иллюзия движения.



Виды кукол

Пальчиковые



Тростевые



Марионетки



1. Рассмотрите изображения.
2. Из каких материалов сделаны куклы?
3. Как вы думаете, как их «оживляют» кукловоды?

1. Какие кукольные мультфильмы вам нравятся?
2. Как и с помощью чего их персонажи приводятся в движение?



§ 10. РАЗРАБОТКА СЦЕНАРИЯ. СОЗДАНИЕ ГЕРОЕВ И ДЕКОРАЦИЙ

Театр кукол – особый вид театрального представления, в котором вместо актеров (или наряду с актерами) действуют куклы.

Многообразие форм представления в театре кукол определяется разнообразием видов кукол и систем их управления.

Виды театральных кукол

Верховые куклы



Низовые куклы



Срединные куклы



Теневые куклы



Театральная постановка невозможна без соответствующих декораций. *Декорация* – художественное украшение предмета или помещения. Любой спектакль становится интереснее, красочнее, если он оформлен декорациями. В театре кукол основной частью сценической декорации является *ширма*. Это вертикально расположенная поверхность, над верхним краем которой играют куклы и за которой скрыты актеры. Ширмы бывают напольные и настольные.

Художественно выполненные декорации создают настроение, ярче раскрывают происходящие на сцене события. По декорациям зрители узнают время и место действия.

Этапы работы над теневым театром

1. Опираясь на сценарий, нарисуйте карандашом фигурки (силуэты персонажей) на черном картоне. На экране они будут контрастными и заметными.

2. Вырежьте ножницами силуэт.

3. Соедините вырезанный силуэт с палочками.

4. Сделайте движущиеся части.

5. Выберите источник света. Это может быть настольная лампа, туристический фонарик и любой другой светильник с направленным светом.



1. Выберите любой из видов театра кукол.

2. Напишите сценарий для постановки.

3. Какие персонажи задействованы в вашей постановке?

4. Распределите роли в процессе от создания сценария до постановки внутри группы (режиссер, художник-декоратор, художник по костюмам, оператор, звукорежиссер и т. д.).

5. Поделитесь своими идеями сценария друг с другом. Выберите материал для создания кукол и декораций.

6. Сделайте занавес, подготовьте билеты и программки.



1. Что нужно учесть при подготовке спектакля?

2. С какими трудностями вы столкнулись?

3. Оцените свою работу и работы одноклассников. Что особенно вам понравилось?



§ 11. РЕАЛИЗАЦИЯ ХУДОЖЕСТВЕННЫХ ИДЕЙ. ОЗВУЧИВАНИЕ



При постановке спектакля заранее следует продумать, каким будет освещение. Обычно светом выделяют только кукол и декорации, а зрительный зал не освещают.

Много значит и звук. Актеры должны говорить правильно, четко и громко, не должны стоять спиной к зрительному залу во время произношения фраз.

В театре кукол звуки и шум – равноправные герои. Они помогают выразить то, что куклы изобразить не могут (стук копыт, шелест листьев, плеск воды и т. д.).

Большую роль в спектакле с участием кукол играет музыка. Она не только делает спектакль ярче, но и влияет на настроение и чувства зрителей.

Представьте постановку спектакля по разработанным сюжетам.

1. Распределите роли. Перед постановкой проанализируйте:
 - характеры ваших героев;
 - способы передачи характеров героев.
2. Установите декорации, освещение, подберите музыку для выступления.
3. Снимите свою постановку на видео.



1. Прокомментируйте выступления друг друга.
2. Обсудите представленные постановки. Удалось ли вам передать сюжет? Что бы вы улучшили в ваших постановках?

1. Удалось ли вам реализовать свои художественные идеи?
2. С какими трудностями вы столкнулись и как их преодолели?
3. Что нового вы узнали о театре и как эти знания пригодятся вам в будущем?





Презентация работ

1. Оформите творческую работу к выставке.
2. Подберите раму, продекорируйте ее различными способами и материалами.
3. Организуйте выставку с приглашением одноклассников, учителей, родителей.

Оформление работ

Паспарту́ (фр. «passe partout») – картонная рама с четырехугольным, овальным или круглым вырезом в середине, в которую вставляют фотографию, рисунок или гравюру.

Основные правила при выборе паспарту:

- цвет паспарту должен быть на полтона темнее или светлее основного цвета картины или совпадать с неосновным цветом картины;
- рама не должна быть одинакового цвета с паспарту;
- для картины, на которой показано движение, лучше сделать широкое паспарту;
- для квадратной картины стороны и верх паспарту должны быть одинаковыми, а низ – шире. Одинаковая для всех сторон ширина паспарту более практична – всегда можно заменить картину, не задумываясь о ее вертикальном или горизонтальном формате;
- чаще всего делают паспарту шириной 6–7 см;
- ширина паспарту не должна быть одинаковой с шириной рамы;
- можно вырезать оригинальное паспарту авторского дизайна.



ДЕКОРАТИВНО-ПРИКЛАДНОЕ ИСКУССТВО

§ 12. ИСКУССТВО ВЯЗАНИЯ. ВЯЗАНИЕ КРЮЧКОМ. ПРИЕМЫ И ТЕХНИКИ ВЯЗАНИЯ



1. Как вы думаете, каким способом выполнены изделия?
2. Есть ли вязаные изделия в вашем гардеробе? Расскажите о них.



Одним из видов декоративно-прикладного искусства является вязание. Вещи, связанные своими руками, отличаются изяществом и неповторимостью. Вязание дает возможность не только прикоснуться к настоящему искусству, но и приобрести индивидуальный стиль.

Исследуйте техники вязания.

1. Рассмотрите изображения, сравните их.
2. Обратите внимание на положение рук и нити при вязании.
3. Расскажите о своих наблюдениях.



Полотно, связанное крючком, отличается своеобразным переплетением нитей, плотностью и малым растяжением.

К основным элементам вязания крючком относятся *воздушная петля*, *столбик без накида* и *столбик с накидом*. Другие элементы – их производные. Разнообразные сочетания воздушных петель и столбиков образуют узоры вязания. В зависимости от узора и толщины ниток подбирают соответствующий крючок.

Запомните: вязальный крючок должен быть в 2–2,5 раза толще, чем нить.

Техника выполнения основных элементов вязания крючком

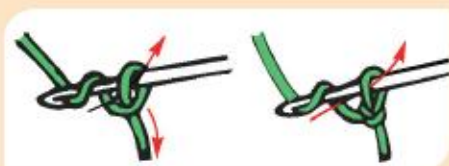

Образование первой петли



Полустолбик

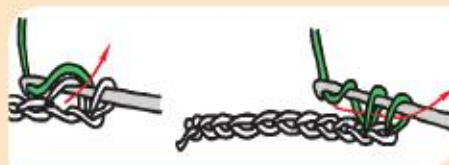

Столбик без накида

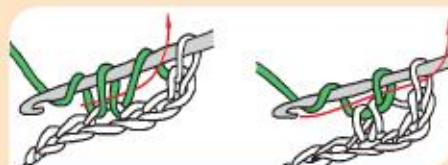

Столбик с накидом

1. Изучите способы держания крючка при вязании.
2. Потренируйтесь в выполнении основных элементов вязания крючком разными способами.
3. Подберите для себя наиболее удобный способ держания крючка.



1. О каких техниках вязания вы узнали на уроке?
2. Чем отличается вязание крючком от вязания спицами?

§ 13. РАЗРАБОТКА ЭСКИЗА ИЗДЕЛИЯ. ВЫБОР МАТЕРИАЛОВ И ИНСТРУМЕНТОВ



1. Рассмотрите эскизы и фрагменты вязаных изделий.
2. Как вы думаете, какие материалы и инструменты необходимы для изготовления изделий?
3. Подумайте, с чего следует начать изготовление вязаного изделия.



Изготовление вязаного изделия начинается с зарисовки эскиза, в котором прорисовываются все детали, строчки и элементы. Эскиз позволяет четко понять и представить, как будет выглядеть изделие на конечном этапе своего создания. Когда эскиз создан, легче определить пропорции, расположение узоров.

1. Выберите несколько изделий.
2. Нарисуйте в рабочей тетради их эскизы.
3. Подберите инструменты (крючок, спицы), которые будут необходимы вам для работы.



Инструменты и приспособления для вязания

Крючком



Спицами



Для вязания используется различная пряжа: шерстяная, льняная, хлопчатобумажная, синтетическая – в зависимости от назначения будущего изделия. Приобретая пряжу, следует учитывать толщину нити, ее упругость, прочность окраски.

Поэкспериментируйте с имеющимися у вас материалами.

1. Проанализируйте, какие из них вы можете применить при изготовлении изделий по разработанным эскизам.
2. Обоснуйте свой выбор.



1. Как вы думаете, зарисовка эскиза будущего изделия облегчает работу? Почему?
2. Как выбрать материал и инструменты для вязания?



**§ 14. ВЯЗАНИЕ КРЮЧКОМ РАЗНЫХ ИЗДЕЛИЙ
(САЛФЕТКА, СУМОЧКА, ЧЕХОЛ ДЛЯ МОБИЛЬНОГО ТЕЛЕФОНА)**



1. Рассмотрите образцы изделий, выполненных крючком.
2. Какие изделия, выполненные крючком, есть у вас дома?



Условные обозначения петель

| Название элемента | Условное обозначение | Название элемента | Условное обозначение |
|-----------------------|----------------------|---|----------------------|
| Воздушная петля | ○, ○ | Столбик с 2, 3, 4-мя накидами | †, ‡, § |
| Полустолбик | ┐ | Три столбика с 1-м накидом из одной петли | ⋈ |
| Столбик без накида | +, × | Три столбика с одним накидом с одной вершиной | ⋆ |
| Столбик с 1-м накидом | ‡, † | Три столбика с одним накидом из одной петли, провязанные вместе | ⊕ |

Схема и образец вязания прямого полотна

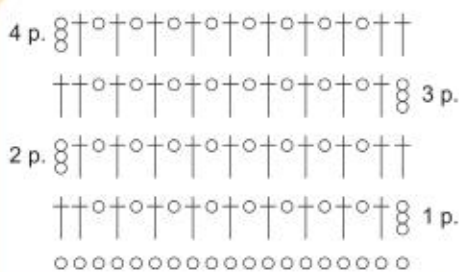

Техника вязания полотна по кругу



1. Рассмотрите в журналах по рукоделию схемы узоров вязания крючком.
2. Выполните анализ схем, найдите сходство и различие.



До сих пор остается загадкой, с чего началась история вязания крючком. Занимались этим видом рукоделия очень давно, ранее XI века. Вязали в основном деревенские жители. Для этого они использовали пряжу из овечьей шерсти. Изготавливали теплые вещи: носки, чулки, свитеры, варежки и пр. На протяжении долгого времени технология вязания крючком нигде не фиксировалась. У каждого народа были свои секреты.

Выполните основные элементы вязания крючком (образцы 10×10 см). Оформите их для коллекции.



Расчет количества пряжи на изделие

1. Связать образец (10 × 10 см) тем узором и инструментами, которыми планируется вязать изделие.
2. Постирать, высушить образец, высчитать его площадь, распустить и измерить длину израсходованной нити.
3. Высчитать площадь предполагаемого изделия по выкройке.
4. Рассчитать метраж пряжи, необходимой на изделие, по формуле:

$$\frac{S_{\text{изд.}} (\text{см}^2) \times l \text{ нити на образец (м)}}{S_{\text{обр.}} (\text{см}^2)}$$



Перед практической работой необходимо изучить правила техники безопасности при вязании крючком.

Самостоятельно выполните изделие (на выбор).

1. Разработайте эскиз.
2. Составьте схему вязания крючком или выберите готовую.
3. Подберите необходимые материалы, учитывая цветовую гамму, и инструменты.
4. Проведите расчет количества пряжи, необходимой для изготовления изделия.



Чехол для мобильного телефона



Схема вязания
корпуса



Схема вязания
глаз

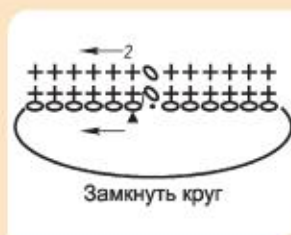

Салфетка



Схема вязания салфетки

Сумочка

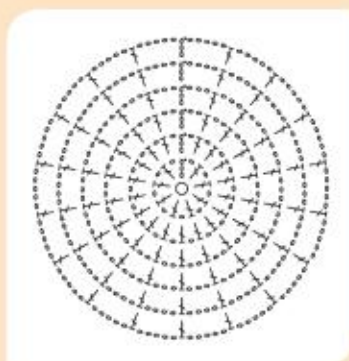

Схема вязания квадрата

Пряжа для ручного вязания обычно продается в клубках, мотках или бобинах. На этикетке мотка указываются номер нити, длина в метрах, состав пряжи, рекомендуемые номера спиц, крючка. Этикетку следует хранить, пока изделие не будет связано до конца. Это поможет правильно рассчитать количество пряжи для изделия, а при необходимости – купить именно этот вид пряжи.

1. Какие основные материалы, инструменты для вязания крючком и правила их подбора вы знаете?

2. Как необходимо располагать руки, нить и крючок в процессе работы?



§ 15. ВЯЗАНИЕ СПИЦАМИ. СПИЦЫ, ИХ ВИДЫ. ПРИЕМЫ И ТЕХНИКИ ВЯЗАНИЯ



1. Рассмотрите фрагменты изделий, связанных спицами.
2. В чем их отличие? Что их объединяет?



Перед тем как приступить к вязанию, нужно правильно подобрать инструменты и материалы – спицы и пряжу.

Виды спиц

По материалу: стальные, костяные, алюминиевые, пластмассовые, деревянные, бамбуковые, эбонитовые и др.

По форме и размеру: круглые, квадратные, прямые, круговые, вспомогательные, чулочные, короткие, длинные.

Запомните: спица должна быть в 1,5–2 раза толще нити, из которой вяжут изделие.



Приемы и техника вязания

Набор петель начального ряда



Основные элементы вязания спицами – *лицевые* и *изнаночные* петли.

Комбинируя их сочетания и способы вывязывания, можно получить различные узоры.

Каждый новый ряд начинается и заканчивается *кромочной* петлей.

Кромочные (крайние) – это первая и последняя петли каждого ряда. Они не входят в описание и обозначение узора. Первую петлю снимают непровязанной, а последнюю – провязывают изнаночной или лицевой (в зависимости от выполняемого узора).

Закрытие петель последнего ряда можно выполнить разными способами.

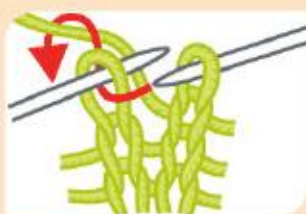

Лицевая петля

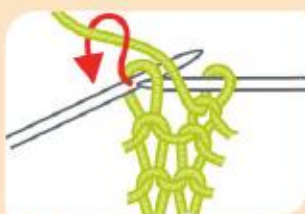

Изнаночная петля

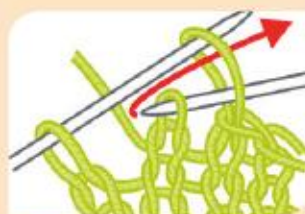

Закрытие петель
последнего ряда

ТБ

Перед практической работой необходимо изучить правила техники безопасности при вязании спицами.

1. Самостоятельно выполните набор 10 петель (8 рабочих петель и 2 кромочные).
2. Свяжите 5 см полотна лицевыми петлями.
3. Закрепите петли последнего ряда.



1. Какие бывают спицы для вязания и в чем их различие?
2. Назовите основные виды петель при вязании спицами.



§ 16. ВЯЗАНИЕ СПИЦАМИ РАЗНЫХ ИЗДЕЛИЙ (ШАРФ, КОСЫНКА, ПОДСТАВКА, ЧЕХОЛ ДЛЯ МОБИЛЬНОГО ТЕЛЕФОНА)

Научившись вязать два вида петель, можно попробовать составить свою схему вязания. Для этого нужно придумать комбинацию лицевых и изнаночных петель и зарисовать в виде схемы при помощи условных обозначений. Чередую способы вывязывания лицевых и изнаночных петель, можно получить различные узоры.

Условные обозначения петель

| Название элемента | Условное обозначение | Название элемента | Условное обозначение |
|---|---|--|--|
| Лицевая петля |  | Две петли вместе лицевой с наклоном вправо |  |
| Изнаночная петля |  | Накид |  |
| Две петли вместе лицевой с наклоном влево |  | Три петли вместе |  |

Чтобы правильно использовать схему, ее необходимо читать в направлении снизу вверх, при этом двигаться следует справа налево и слева направо – змейкой.

1. Выберите изделие, которое хотите выполнить. Разработайте его эскиз.
2. Составьте свою схему вязания или выберите готовую в специальных журналах.
3. Подготовьте необходимые материалы, учитывая цветовую гамму, инструменты.
4. Проведите расчет пряжи, необходимой для выполнения изделия.





В рамках национальной недели вязания в Великобритании в 2006 году Julia Hopson связала образец чулочной вязки в 10 петель и 10 рядов. Диаметр спиц был 6,5 см, длина – 3,5 метра, что в 10 раз больше стандартных спиц толщиной 6,5 мм и длиной 35 см. Именно за вязание на самых больших в мире спицах она и попала в Книгу рекордов Гиннеса. Кстати, пряжа была диаметром 12 мм.

ТБ

Перед практической работой необходимо повторить правила техники безопасности при вязании спицами.

Используя простые приемы вязания спицами (вязание лицевой и изнаночной петлей), выполните предложенные изделия (на выбор) или изделие по своему эскизу.



Шарф с бахромой

1. Наберите на спицы необходимое количество петель и вяжите по схеме платно нужной длины.



Эскиз

| | | | | |
|---|---|---|---|---|
| — | | — | | 2 |
| | — | | — | 1 |

Схема вязания



Готовое изделие

2. Для каждой кисточки нарежьте 4 нити по 20–25 см каждая. Сложите пучок вдвое. Проденьте нити крючком через кромочные петли и закрепите.



Косынка

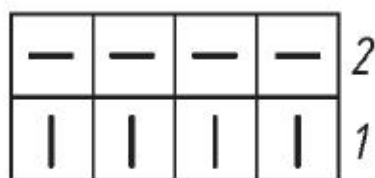
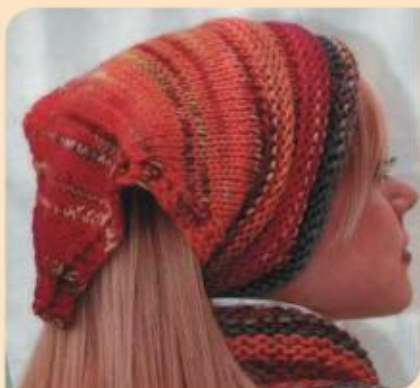

Подставка под горячее

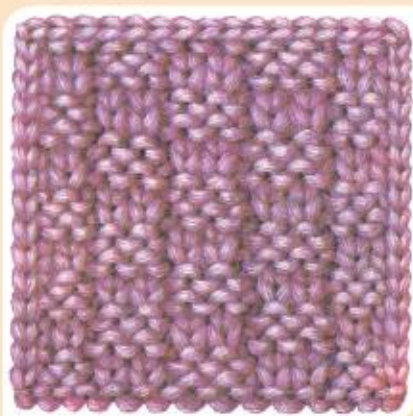

Чехол для мобильного телефона

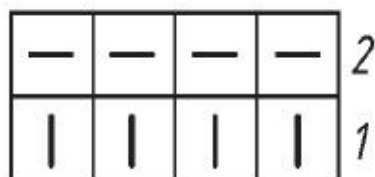



Ярнбомбинг – хобби, родившееся из древнейшего рукоделия – вязания. Это искусство также называют уличным вязанием и вязаным граффити.

Итогом творчества становятся нарядные скамейки, яркие автобусы, красочные мосты, обновленные автомобили и детские качели.



Попробуйте освоить ярнбомбинг, украсив свой двор, дачу, балкон или предмет интерьера в своей комнате. Результаты своей работы сфотографируйте и покажите друзьям, одноклассникам.



1. Что нового вы узнали на уроке?
2. Какие основные виды петель применяют при вязании спицами?
3. Что показалось вам наиболее сложным при выполнении изделия?
4. В какой технике (спицами или крючком) вам понравилось работать? Почему?
5. Какие изделия вам хотелось бы связать самостоятельно?
6. Какими еще материалами можно декорировать ваши изделия?



Презентация работ и организация выставки

1. Оформите творческие работы к выставке.
2. Напишите аннотацию к своей работе, придумайте и оформите название выставки (вывеску).
3. Продумайте расположение работ так, чтобы изделия не прикрывали друг друга.
4. Все работы должны быть подписаны (название, техника, материалы, автор работы, возраст, класс). Подписи должны быть выполнены одним шрифтом, в одном цвете, на листах одного формата и цвета.
5. Приготовьте приглашения для учителей и родителей.

ДИЗАЙН И ТЕХНОЛОГИЯ

§ 17. РАЗРАБОТКА ИЗДЕЛИЯ ИЗ ТЕКСТИЛЬНЫХ МАТЕРИАЛОВ (АВТОРСКАЯ КУКЛА, РАЗВИВАЮЩАЯ ИГРУШКА). РАЗРАБОТКА ИДЕЙ. ЭСКИЗ



1. Из каких материалов выполнены эти изделия?
2. Все ли они предназначены для игр?



Особым направлением современного прикладного творчества является создание авторской куклы. Авторская кукла обычно выполняется в единственном экземпляре, представляет собой результат длительного и кропотливого труда.

Текстильные куклы чаще всего выполняются из ниток и ткани, с каркасом или без него. Популярными считаются куклы, изготовленные в технике скульптурного текстиля. Данная техника позволяет создавать игрушки, анатомически напоминающие людей, с «живым» выражением лица и уникальными чертами.

Развивающие игрушки из текстильных материалов (кубики, панно, книжки, коврики, часы, куклы с набором одежды и др.) могут быть выполнены из разных материалов по фактуре, с любым на ощупь наполнителем и игровым сюжетом. Для их изготовления используют шнуры, ленты, пуговицы, кнопки.



1. Изучите ассортимент текстильных кукол и развивающих игрушек.
2. Выясните, для какой возрастной категории они предназначены.
3. Какие функции выполняют?
4. Как вы думаете, востребованы ли такие изделия сегодня?
5. Подумайте, какие куклы или развивающие игрушки вы хотели бы сшить самостоятельно. Обсудите свои идеи в классе.



Творческий проект по разработке авторской куклы или развивающей игрушки следует начать с проработки эскиза. Правильно подготовленный эскиз позволяет избежать многих ошибок в процессе создания изделия.

Эскиз дает четкое наглядное представление о будущем изделии, помогает в составлении перечня необходимых для пошива материалов и фурнитуры. На основе эскиза легко создать выкройку.



Подготовьте эскиз авторской куклы или развивающей игрушки (на выбор).

1. Какие знания, полученные на уроке, были для вас новыми?
2. Расскажите о текстильных куклах, развивающих игрушках, которые есть у вас.



§ 18. ИССЛЕДОВАНИЕ ТЕКСТИЛЯ РАЗНОЙ ФАКТУРЫ И ЦВЕТА

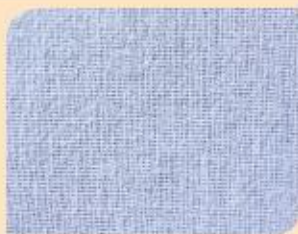

1. Рассмотрите образцы. О каких свойствах тканей вы можете рассказать?
2. Как вы думаете, какие изделия из них можно выполнить?
3. Какие из них лучше использовать для изготовления куклы или развивающей игрушки? Почему?



Современный ассортимент текстиля представлен разнообразными не только по составу, но и фактуре, цвету текстильными материалами.

Фактура текстильных материалов – это структура и особенности поверхности материала, которые воспринимаются человеком визуально.

Фактура может быть узорно-гладкой, рельефной, узорно-рельефной, шероховатой, мягкой, жесткой, матовой, блестящей, прозрачной, ворсовой, войлокообразной и т. д.

Шероховатая и рельефная – усиливают зрительную объемность изделия.

Фактура текстильного материала также зависит от переплетения нитей.



Рассмотрите имеющиеся у вас образцы текстиля. Сравните их. Оформите свои наблюдения в виде таблицы.

| Название | Фактура | Переплетение нитей | Преимущества | Недостатки |
|----------|---------|--------------------|--------------|------------|
| | | | | |

Фактура ткани должна гармонировать с цветом. Светлые цвета подчеркивают фактуру: на белом и желтом фоне она более заметна, чем на синем и черном.

Основа цветовой палитры текстильного изделия – ткань, в которой использовано наибольшее количество цветов. Дополнять ее лучше тканями с несколькими повторяющимися цветами палитры.

В зависимости от преобладания тех или иных цветов колорит текстильного изделия может быть темным или светлым, холодным или теплым. Подобрать ткани по цвету поможет цветовой круг.

Благодаря цветовому кругу и знанию законов колористики можно правильно создавать цветовые сочетания.

1. Поэкспериментируйте с образцами текстиля различного цвета и фактуры, опираясь на цветовой круг.
2. Создайте текстильный коллаж.
3. Сравните свою работу с работами одноклассников.
4. Выберите понравившиеся коллажи. Обоснуйте свой выбор.



Рассмотрите вариант подбора материала для куклы.

1. Ткани каких фактур использованы в изделии? Чем обоснован такой выбор?
2. Каким образом подобраны цвета?
3. Считаете ли вы гармоничным представленное сочетание цветов и фактур тканей? Аргументируйте свой ответ.



1. Какие новые знания и умения вы получили на уроке?
2. Как вы сможете их применить в повседневной жизни?



§ 19. ВЫБОР И ПОДГОТОВКА МАТЕРИАЛОВ, ИНСТРУМЕНТОВ И ОБОРУДОВАНИЯ



1. Рассмотрите материалы, инструменты и оборудование, изображенные на фотографиях.
2. Для каких видов работ они предназначены?
3. Какие изделия можно выполнить из этих материалов?



Текстиль является наиболее подходящим материалом для изготовления развивающих игрушек и кукол.

Виды текстильных полотен



Тканое



Нетканое



Трикотажное

Тканое хлопчатобумажное полотно (ситец, бязь, сатин, фланель и т. д.) отличается экологичностью, гигиеничностью, гипоаллергенностью и яркими расцветками. Шелк преимущественно используют для отделки, обработки, аппликаций.

Нетканое полотно (фетр, войлок и т. д.) удобно в работе. Его края не осыпаются и не требуют дополнительной обработки, что облегчает шитье. Из фетра удобно выкраивать мелкие детали.

Трикотажное полотно (флис, вискоза, велюр и т. д.) эластичное, его срезы могут распускаться, закручиваться.

1. Поэкспериментируйте с имеющимися у вас текстильными материалами.

2. Проанализируйте, какие из них вы можете применить при изготовлении своего изделия (авторская кукла, развивающая игрушка). Почему?



В качестве набивочного материала используют вату, холлофайбер, нарезанный кусочками поролон, синтепон, синтепух, пластиковый гранулят. Можно воспользоваться крупами, сухими травами, оставшимися кусочками трикотажа, меха и т. д.

Выбор набивочного материала зависит от самого изделия, видов его применения и предполагаемого качества.

Искусственные заменители хороши тем, что легки, объемны и просты в использовании и уходе.



1. Выберите текстильный и набивочный материалы для своего изделия.
2. Обоснуйте свой выбор.



1. Как вы думаете, какие инструменты и оборудование необходимы вам для изготовления изделия? Почему?
2. Какие приемы работы и требования к ним вы знаете?

Правильно подобранные иглы как для ручных, так и машинных работ обеспечивают удобную и качественную работу. Игла должна соответствовать определенным требованиям. Чем тоньше и легче ткань, тем тоньше и острее должна быть игла.

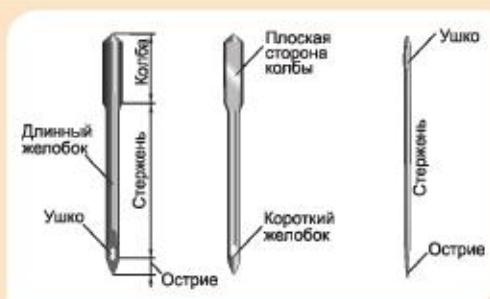

На колбе машинной иглы есть цифры, которые обозначают ее диаметр (толщину).

Подбор ручных и машинных игл по виду тканей

| Виды тканей | Номер хлопчатобумажных ниток | Номер ручных игл | Номер машинных игл |
|---|------------------------------|------------------|--------------------|
| Тонкие | 100–80 | 1 | 75 |
| Бельевые и легкие плательные | 80–60 | 2, 3 | 90 |
| Легкие шерстяные, тяжелые из искусственного шелка и др. | 60–40 | 4, 5, 6, 7 | 100 |
| Тяжелые шерстяные | 40–30 | 8, 9, 10 | 110 |
| Грубое сукно, мешковина и др. | 30–10 | 11, 12 | 120 |

ТБ

Перед практической работой необходимо повторить правила техники безопасности при работе на швейной машине.



Выполнение машинных строчек. Регулировка натяжения верхней и нижней ниток

1. Установите машинную иглу в иглодержатель.
2. Намотайте нитки на шпульку.
3. Заправьте верхнюю и нижнюю нитки.
4. Сложите лоскут ткани вдвое и выполните на нем машинные строчки.
5. Проведите анализ качества выполненных строчек. При наличии некачественных строчек определите причины дефектов. По необходимости выполните регулировку натяжения нитей.
6. Прикрепите образец в рабочей тетради, запишите свои выводы.

Древнейшее производство кукол принадлежит грекам. В Древней Греции они изготавливались из глины и воска, ярко раскрашивались. Для праздников делали дорогих кукол из слоновой кости. Такие игрушки были не всем доступны и очень высоко ценились.



Рассмотрите текстильные игрушки, имеющиеся у вас дома. Какие швы использованы для их изготовления и отделки?

1. Что нового вы узнали на уроке?
2. Какие трудности возникли в работе?
3. Какие знания вам пригодятся в будущем? Где вы можете их использовать?



§ 20. СОЗДАНИЕ ИЗДЕЛИЯ. РАСКРОЙ ДЕТАЛЕЙ



1. Рассмотрите иллюстрации. Назовите основные детали, из которых состоит игрушка.

2. Какая подготовительная работа нужна для изготовления игрушки?



Этапы изготовления текстильной игрушки



После того как эскиз будущего изделия разработан, подобраны материалы и инструменты, необходимо подготовить выкройки и перенести их на ткань.

Можно использовать готовые лекала, т. е. шаблоны, применяемые при изготовлении изделий.

Раскрой – очень ответственный момент в работе над игрушкой. От точности края зависит внешний вид готового изделия.



Рассмотрите рисунки, сравните их. Сформулируйте правила экономичной раскладки деталей текстильной игрушки на ткани.

1



2

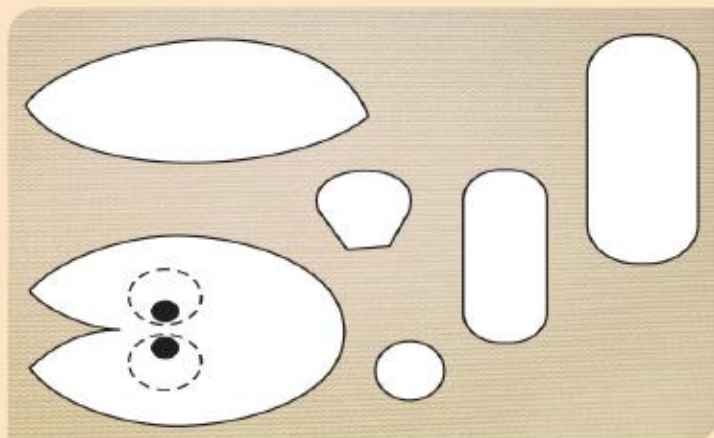

Советы по раскрою

1. Если вы шьете игрушку из тонкой ткани по изнаночной стороне, детали раскраиваются по внешней линии обводки; если по лицевой стороне – раскраивать надо по линии контура.
2. Вырезать деталь нужно с припуском на швы.
3. При раскрое деталей из меха лучше использовать маленькие ножницы, чтобы не повредить ворс.



ТБ

Перед выполнением практической работы повторите правила техники безопасности при работе с ручными швейными инструментами.

Основные виды кукол по конструкции

Цельнокроеные

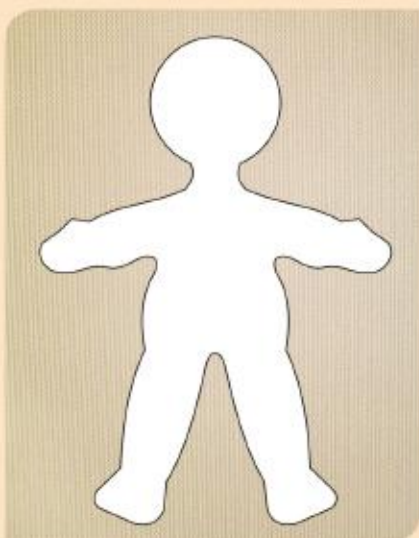

В таких игрушках только один шов – по самому краю. Он соединяет детали переда и спинки.

Раздельные

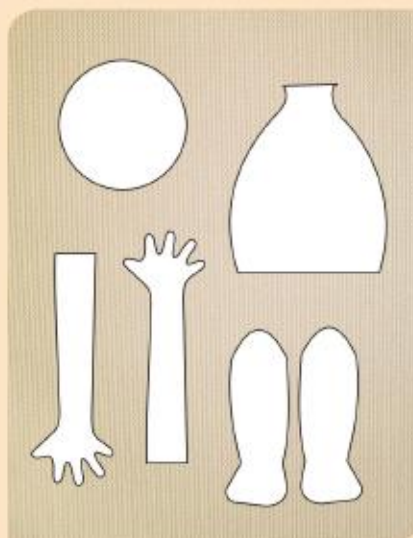

Все детали выполняются отдельно, затем соединяются.



1. Разработайте выкройку изделия:

- на основе эскиза создайте рабочий чертеж;
- начертите сетку из квадратов со стороной 2,5 см;
- перенесите чертеж на построенную сетку, вырежьте детали.

2. Выполните раскрой изделия:

- ткань сложите пополам по долевой нити, лицевой стороной внутрь, уравнив кромки, сколите;
- расположите детали выкройки на ткани так, чтобы раскладка была экономичной: сначала – большие детали, потом – мелкие;
- приколите их, обведите детали мелом;
- наметьте припуски на швы;
- раскройте детали изделия с учетом припусков на швы;
- проверьте качество выкроенных деталей.



Из глубины веков к нам пришли традиции изготовления куклы, сделанной из лоскутков ткани, меха. Самодельные тряпичные куклы были безликими. По народным поверьям, кукла с лицом как бы приобретала душу и могла навредить ребенку. Поэтому безликая кукла являлась одновременно и оберегом. А по тому, как кукла была наряжена, судили о вкусе и мастерстве хозяйки.



1. Назовите этапы работы над текстильной игрушкой.
2. Какие советы по раскрою были полезны для вас?
3. Что удалось при выполнении практической работы, какие были трудности?
4. Оцените свою работу и работы одноклассников.



§ 21. ОБРАБОТКА ОТДЕЛЬНЫХ ДЕТАЛЕЙ



1. Какие стежки, строчки и швы вам знакомы?
2. Для каких работ с тканью они используются?
3. Можно ли при обработке изделия использовать и машинные, и ручные швы?



Детали соединяют различными способами. Самый распространенный – ниточный. По сравнению с другими способами он наиболее универсален, так как позволяет соединять любые виды материалов.

При ниточном способе детали соединяют стежками, состоящими из одной, двух и более ниток. В работе лучше использовать нитки, совпадающие по цвету с тканью.

Отдельные детали игрушки необходимо:

- сложить лицевой стороной внутрь;
- сметать;
- стачать;
- обрезать лишнюю ткань;
- сделать насечки на округленных линиях края;
- удалить строчку временного назначения;

- вывернуть на лицевую сторону;
- выполнить влажно-тепловую обработку.

В отличие от нетканых, срезы тканых и трикотажных материалов нуждаются в дополнительном этапе обработки. *Обметывание* – предохранение срезов изделия от осыпания нитей. Обметать срезы можно петельным швом или на краеобметочной швейной машине.

Способ обработки срезов подбирают в зависимости от толщины и осыпаемости ткани. Он влияет на внешний вид готового изделия.



Рассмотрите ручные и машинные стежки, строчки, швы. Назовите их, укажите способы выполнения и область применения.

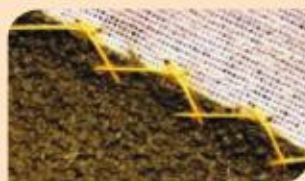

Перед выполнением практической работы повторите правила техники безопасности при работе с тканью.

ТБ



1. Выберите подходящий способ обработки для раскроенных деталей изделия. Выполните обработку отдельных деталей.
2. Заполните детали набивочным материалом.

1. Какой этап выполнения практической работы был для вас самым сложным?

2. Какие знания и умения, полученные на уроке, были для вас наиболее полезны?



§ 22. СБОРКА ДЕТАЛЕЙ И ОТДЕЛКА ИЗДЕЛИЯ



1. Рассмотрите текстильные изделия.
2. Какие способы отделки использованы для их оформления?



Отделка изделия позволит придать кукле или игрушке определенные черты, подчеркнуть индивидуальность, «оживить» ее. Достичь этого можно за счет дополнительных деталей: оформления глаз, носа, одежды, использования различных элементов декора и т. д.

Для декоративного оформления изделия можно использовать аппликацию, бисер, стеклярус, бусины, блески, яркие пуговицы, а также ненужные бусы, заколки, серьги, цепочки и многое другое.



Рот, нос и глаза можно вышить, вырезать из фетра или другой плотной ткани, затем приклеить. Можно комбинировать: глаза приклеить, а рот и нос вышить.



Оформление волос, гривы, хвоста текстильных кукол или игрушек выполняют с помощью шерстяных и шелковых ниток, ириса, мулине и т. д.

Для этого нужно плотно и равномерно намотать нитки на прямоугольную основу. Чем больше витков, тем пышнее получится прядь. Затем аккуратно разрезать моток посередине. Карандашом наметить области, где необходимо разместить пряди, а затем пришить к изделию.



Используя различные источники информации, рассмотрите варианты отделки текстильных кукол и развивающих игрушек. Выберите подходящую для вашего изделия отделку.

Перед выполнением практической работы повторите правила техники безопасности при работе с ручными швейными инструментами и на швейной машине.

ТБ



1. Завершите сборку деталей текстильного изделия.
2. Подберите необходимые для отделки материалы, инструменты и оборудование.
3. Выполните отделку.

1. Какие способы отделки вы применили в своем проекте?
 2. Удалось ли вам придать своей работе индивидуальность?
- С помощью чего?



**§ 23. ДИЗАЙН ТЕКСТИЛЬНЫХ ИЗДЕЛИЙ ДЛЯ ДОМА
(ФАРТУК, КУХОННЫЕ ПРИНАДЛЕЖНОСТИ).
РАЗРАБОТКА ИДЕЙ. ЭСКИЗ**



1. Интерьер какой комнаты представлен на фотографиях?
2. По каким предметам вы это определили?
3. Какие текстильные изделия присутствуют в интерьере данных комнат?



Сердцем кухни считают плиту, а душой домашнего очага является текстиль – шторы, скатерти, чехлы для стульев и множество других нужных в обиходе вещей. Именно они играют особую роль не только в дизайне, но и в выполнении полезных функций на кухне.

С помощью текстиля можно преобразить помещение, сделать его уютным и комфортным.



1. Рассмотрите изображения.
2. Какие текстильные изделия вы хотели бы видеть в интерьере своей кухни? Объясните их назначение.



Разнообразные текстильные изделия, предназначенные для украшения кухни, просты в изготовлении, но каждое своеобразно и выразительно.

Эти вещи «со смыслом»: прихватки, подставки под горячее, фартуки, панно с кармашками, кашпо – одновременно и декоративные украшения. Расположенные в разных местах кухни эти вещи как бы перекликаются друг с другом по цвету и отделке, создавая радостное настроение и дополняя интерьер.

1. Подумайте, какое текстильное изделие для дома вы хотели бы сделать своими руками.
2. Подберите иллюстрации с изображением этого изделия разного дизайна. Рассмотрите их.
3. Сделайте несколько набросков будущего изделия. Своими идеями поделитесь с одноклассниками.



Подготовьте эскиз текстильного изделия для дома (на выбор).

1. Каково назначение кухонных текстильных принадлежностей?
2. Какие текстильные изделия есть у вас дома? Каков их дизайн?
3. Как вы считаете, от чего может зависеть дизайн кухонного текстильного изделия?



§ 24. ВЫБОР И ПОДГОТОВКА МАТЕРИАЛА. ПОСЛЕДОВАТЕЛЬНОСТЬ ВЫПОЛНЕНИЯ РАБОТЫ



1. Рассмотрите образцы тканей.
2. Как вы думаете, какую ткань лучше использовать для кухонных текстильных принадлежностей? Обоснуйте свой выбор.



Прежде чем сшить изделие, необходимо выбрать текстильный материал, отвечающий определенным требованиям и обладающий нужными свойствами. Ткань должна быть практичной, соответствовать общему стилю интерьера.

Перед раскроем следует проверить качество ткани, выполнить влажно-тепловую обработку; определить длину и ширину ткани, лицевую и изнаночную стороны, направление нити основы и характер рисунка.

Процесс изготовления швейного изделия, не требующего примерки, состоит из этапов: построение выкройки, подготовка ткани к раскрою, раскрой изделия, обработка срезов и деталей, соединение деталей, влажно-тепловая обработка.



Считается, что первые фартуки появились у мужчин Древнего Египта. Со временем фартуки стали атрибутом женского гардероба. Они украшали женское платье и приобретались для разных торжеств, выездов в свет. Передники были цветными, двойными, с богатой отделкой кружевами и вышивкой.

Позже фартуки стали носить в качестве защиты своей одежды. Шили их из хлопчатобумажной, льняной или шерстяной ткани.



Выберите и подготовьте материал для изготовления текстильного изделия для дома.

Для построения чертежа швейного изделия следует снять необходимые мерки.

В паре с одноклассницей снимите мерки друг с друга и запишите результаты в рабочей тетради.



Снятие мерок

| Название мерки | Обозначение мерки | Правила снятия мерок | Назначение мерки |
|----------------------------|-------------------|--|---|
| Длина нагрудника | Дн | От линии талии вверх до желаемой длины | Определение длины нагрудника фартука |
| Длина нижней части фартука | Днч | От линии талии вниз до желаемой длины | Определение длины нижней части фартука |
| Полуобхват талии | Ст | По самому тонкому месту туловища на уровне талии | Определение длины пояса |
| Полуобхват бедер | Сб | Горизонтально вокруг бедер | Определение ширины нижней части фартука |

1. Какими качествами должна обладать ткань для пошива текстильных изделий для дома?

2. Почему мерки Ст и Сб записываются в половинном размере?



§ 25. СОЗДАНИЕ ИЗДЕЛИЯ. РАСКРОЙ ДЕТАЛЕЙ



Рассмотрите рисунок. Из каких деталей состоит цельнокроеный фартук?



Построение чертежа основы фартука

1. Постройте прямой угол с вершиной в точке В.
2. ← $BB_1 = Cб + 6$ см.
3. ↓ $BH = Дн + Днч$.
4. Постройте прямоугольник B_1BHH_1 .
5. ↓ $BT = Дн$.
6. ← $BB_2 = 7$ см.
7. ← $TT_2 = 9$ см.
8. ↓ $TK = 7$ см ← $KK_1 = 7$ см.
9. ← $K_1K_2 = 15$ см.
10. ↓ $K_1K_4 = 15$ см.
11. Постройте прямоугольник $K_2K_1K_4K_3$.
12. Обведите контур чертежа фартука сплошной основной линией.

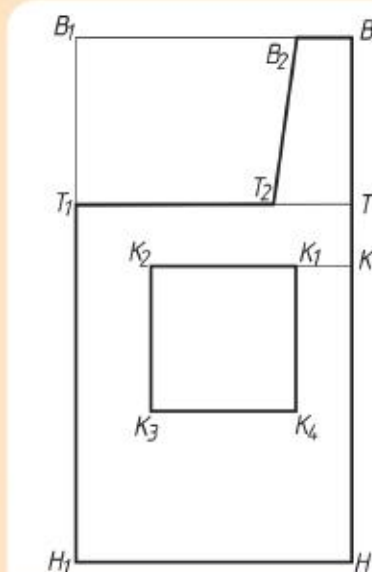

Построение чертежа пояса

1. ↓ $ПП_1 = 5$ см.
2. → $ПП_2 = Ст + 50$ см.
3. Постройте прямоугольник $ПП_2П_3П_1$.

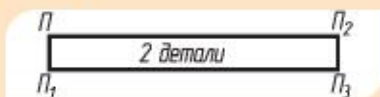

Построение чертежа бретели

1. ↓ $ББ_1 = 5$ см.
2. → $ББ_2 = 50$ см.
3. Постройте прямоугольник $ББ_2Б_3Б_1$.

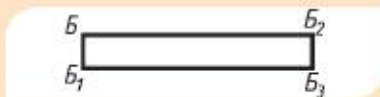

Моделирование фартука

На основе построенного чертежа можно изготовить фартук любой модели. Для этого необходимо изменить форму деталей изделия и применить отделку. Этот процесс называется *моделированием*.

При изменении линий фартука необходимо помнить, что форма деталей не должна быть разной: если нижняя часть имеет полукруглую, треугольную или прямоугольную форму, то карманы или нагрудник должны иметь ту же форму.

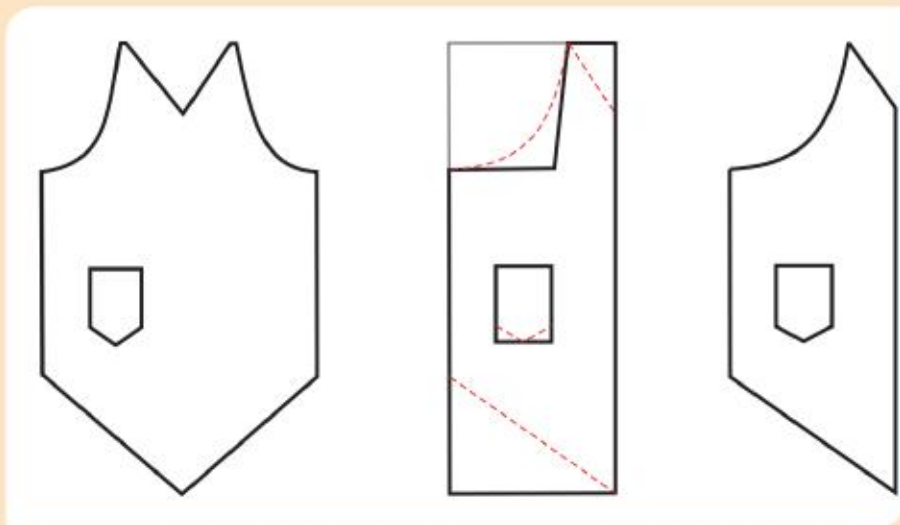

1. Выполните моделирование фартука согласно разработанному эскизу.

2. Подготовьте выкройку изделия к раскрою. На всех деталях выкройки напишите названия, покажите стрелкой направление долевой нити, проставьте величины припусков на швы в сантиметрах к каждому срезу.



Раскладка выкройки фартука на ткани



1 – при ширине ткани 90 см и более; 2 – при ширине ткани 80 см

Перед выполнением практической работы повторите правила техники безопасности при работе с тканью.

ТБ

Раскрой изделия

1. Ткань сложите пополам по долевой нити, лицевой стороной внутрь, уравнив кромки, сколите.
2. Расположите детали выкройки на ткани так, чтобы раскладка была экономичной. Приколите.
3. Обведите контур деталей выкройки мелом. Отложите припуски на швы и проведите новые контуры деталей. Проверьте качество расположения выкройки на ткани.
4. Раскройте детали по линиям с учетом припусков на швы. Отколите детали выкройки.
5. Проверьте качество выкроенных деталей.

Подготовка деталей кроя к обработке

1. Проложите контурные линии прямой сметочной строчкой по линиям середины деталей и настрачивания кармана.
2. Переведите контурные линии.



Составьте последовательность пошива цельнокроеного фартука.

Раскрой

Влажно-тепловая
обработка

Обработка
карманов

Соединение кармана
с нижней частью фартука

Соединение
пояса с фартуком

Обработка
бретелей и пояса

Обработка
нижней части фартука

Соединение
бретелей
с фартуком

1. Какими способами из чертежа основы можно получить выкройку желаемой модели фартука?
2. В какой последовательности раскладывают детали выкройки на ткани?



§ 26. ОБРАБОТКА ОТДЕЛЬНЫХ ДЕТАЛЕЙ



1. Рассмотрите фотографии. Люди каких профессий выполняют действия?
2. Назовите оборудование и приспособления, с которыми связана их деятельность.



Обработка деталей фартука

Обработка накладного кармана

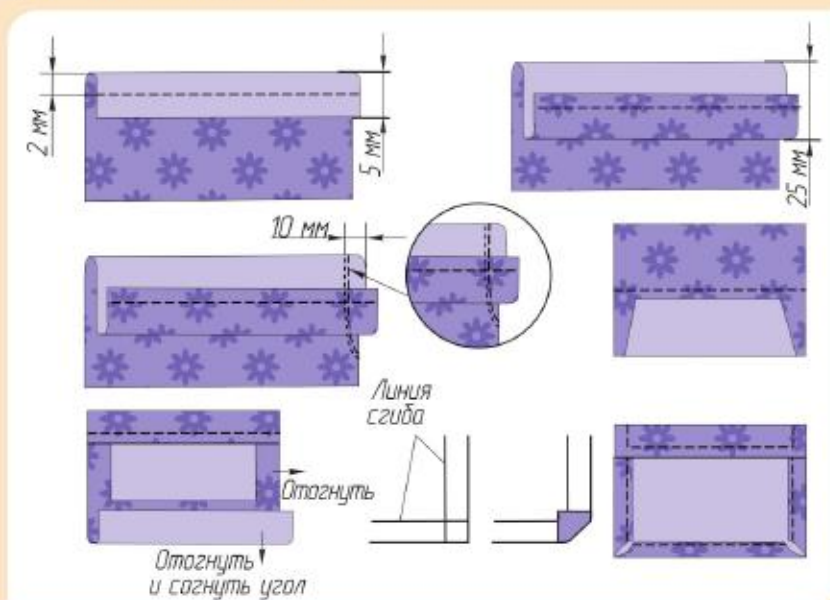

Обработка деталей пояса фартука и бретели

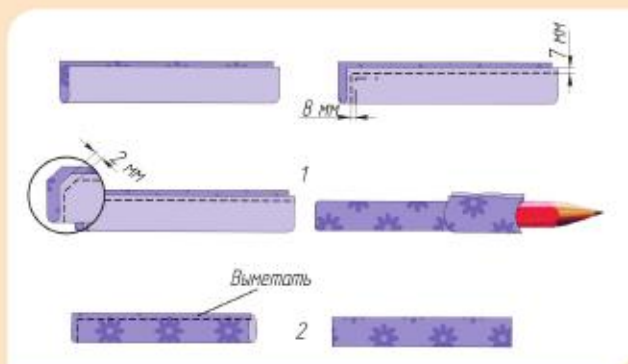

Обработка двойного нагрудника фартука и соединение его с бретелью

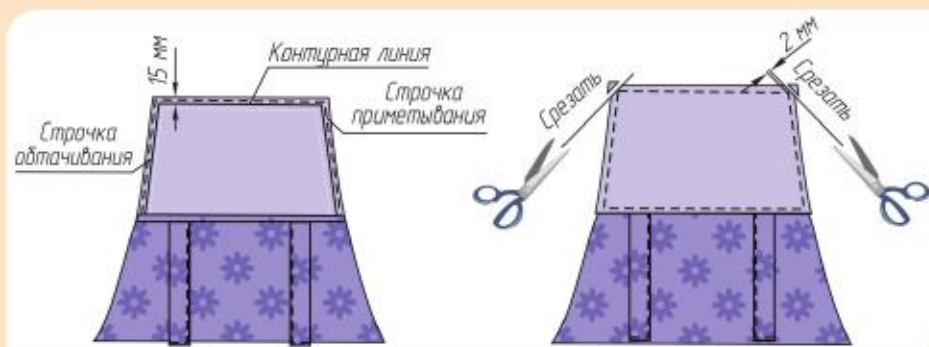

Обработка боковых срезов нагрудника



Обработка нижнего и боковых срезов нижней части фартука

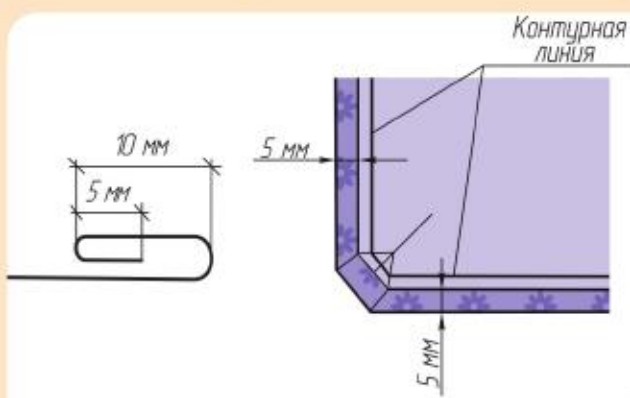
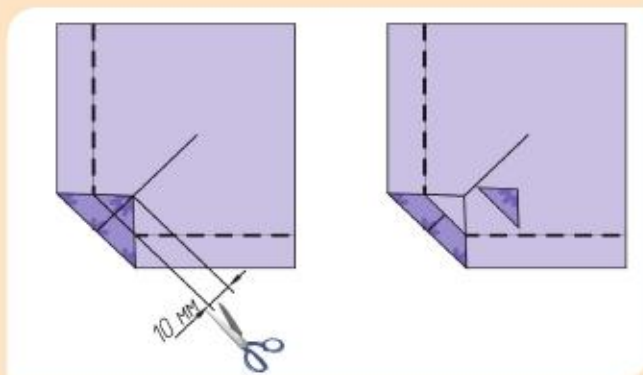

ТБ

Перед выполнением практической работы повторите правила техники безопасности при работе с ручными швейными инструментами и на швейной машине.

1. Обработайте изделие согласно инструкциям, данным в учебнике.
2. Проверьте качество выполненной работы.



Памятник
«Иголка, Нитка и Узелок»

В Милане – одной из мировых столиц моды – установлен памятник иголке с ниткой.

Эта интересная скульптура находится в центре города на площади Кадорна, недалеко от замка Сфорцеско. Композиция состоит из двух частей, одна из которых – огромная стальная иголка с разноцветной ниткой из стекловолокна, а другая – узелок, выглядывающий из-под земли в маленьком фонтанчике через дорогу.

Скульптура также символизирует транспорт Милана. Нить раскрашена в три цвета – желтый, зеленый и красный – цвета трех линий метро. Авторы скульптуры – супруги Клас Ольденбург и Кузи ван Брюгген.



Используя различные источники, найдите информацию о памятниках различным швейным приспособлениям и оборудованию. Составьте альбом необычных памятников.

1. Какие трудности возникли у вас при обработке отдельных деталей?
2. Что особенно хорошо получилось?



§ 27. СБОРКА ДЕТАЛЕЙ. ОТДЕЛКА ИЗДЕЛИЯ

Сборка деталей фартука

Соединение кармана с изделием



Соединение фартука с поясом

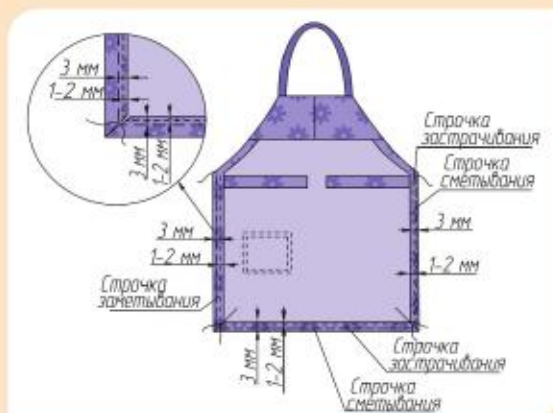

**ТБ**

Перед выполнением практической работы повторите правила техники безопасности при работе с ручными швейными инструментами и на швейной машине.

1. Выполните сборку деталей фартука.
2. Удалите стежки временного назначения.
3. Отутюжьте готовое изделие с изнаночной, а затем с лицевой стороны.
4. Проверьте качество готового изделия.



Контроль качества готового изделия

Внешний вид готового изделия должен соответствовать выбранной модели, эстетическим и гигиеническим требованиям.

Готовое изделие должно быть хорошо отутюжено, очищено от стежков временного назначения, мела. Ширина швов – соответствовать техническим условиям их выполнения. Рисунок ткани – иметь одно направление в деталях изделия.

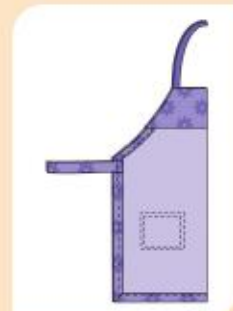

1. Какие трудности вы испытали при изготовлении фартука?
2. Какие умения приобрели?



§ 28. ДЕКОРИРОВАНИЕ ИЗДЕЛИЯ



1. Рассмотрите изображения.
2. Какие из представленных способов декорирования вам знакомы?
3. Какие материалы и инструменты использованы?



Декорирование – важный этап, от которого во многом зависит внешний вид готового изделия.

Создать оригинальную вещь можно благодаря разнообразным способам декорирования: аппликации, вышивке, декупажу, печати, настрачиванию сутажа, лент, кружев и т. д.

Декорирование должно быть практичным и эстетичным, соответствовать общему замыслу изделия и его функциям.

Способы декорирования текстильных изделий

Настрачивание
сутажа



Аппликация



Декупаж



Вышивка



Мережка



Перфорация



ТБ

Перед выполнением практической работы повторите правила техники безопасности при работе с ручными швейными инструментами и на швейной машине.

1. Подберите необходимые материалы и инструменты для декорирования готового изделия.
2. Прорекорируйте готовое изделие.



Презентация работ. Организация выставки

1. Выберите место, оборудование для выставки или демонстрации моделей.
2. Комментируйте работу в процессе демонстрации, выражая свою идею и процесс ее реализации.
3. Представьте материалы, отражающие все этапы разработки и изготовления изделия (эскизы, графическую и технологическую документацию).
4. Объявите окончательную себестоимость изделия и сделайте вывод о целесообразности его выполнения и правильности выбора.

КУЛЬТУРА ПИТАНИЯ

§ 29. ПРАВИЛА ПОВЕДЕНИЯ ЗА СТОЛОМ В КАЗАХСКОЙ КУЛЬТУРЕ, КУЛЬТУРАХ РАЗНЫХ НАРОДОВ И В МЕСТАХ ОБЩЕСТВЕННОГО ПИТАНИЯ

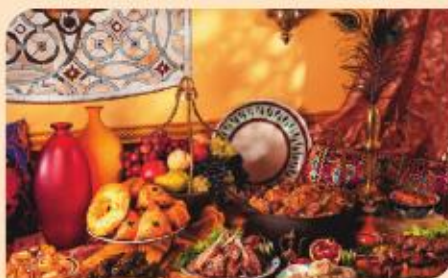

1. Рассмотрите иллюстрации. Национальная кухня каких народов изображена на них? По каким признакам вы это определили?
2. Знаете ли вы, как ведут себя за столом представители разных национальностей?
3. Какие традиции, связанные с культурой поведения за столом казахского народа, вам известны?



Культура поведения за столом подразумевает соблюдение правил этикета. Этикет – это установленный порядок поведения.



Традиционное казахское застолье называется дастархан. *Дастарқан* в переводе с казахского означает «скатерть», переносное значение этого слова – накрытый стол, угощение, еда.

По древней традиции, самый почитаемый гость располагался на противоположной от входа в юрту стороне – *төр* (почетное место). С правой стороны от него устраивались другие гости соответственно социальному статусу и возрасту, место с левой стороны занимал хозяин дома. Правая сторона от *төр* считалась мужской, а левая – женской, «кухонной». Пространство входа называлось *босаға* (порог), это место не занималось. Небольшое пространство в середине, называемое *от басы, ошақ қасы*, т. е. домашний очаг, было особо почитаемо. Запрещалось обходить очаг, иначе уйдет благополучие и счастье семьи.



Что вы знаете о культуре и правилах поведения за столом в других странах? Расскажите об этом.

Нарисуйте дастархан и расположите за столом всех своих родных так, как это предписано казахским этикетом.



Поведение за столом в культурах разных народов

В Казахстане очень почитается возраст, старейшины всегда садятся за стол первыми. Провожая гостя, хозяева напутствуют его добрыми пожеланиями, собирают в дорогу угощения.

В Таиланде есть вилкой считается дурным тоном. Вилки используются только для того, чтобы переложить еду на ложку.

На Ближнем Востоке, в Индии и некоторых регионах Африки едят только правой рукой, потому что левая рука считается нечистой.

В Португалии считается оскорблением попросить подать солонку или перечницу. Здесь считают, что специй, добавленных поваром, достаточно.

Сравните поведение за столом в культурах разных народов (на выбор). Результаты оформите в виде таблицы.



Ознакомьтесь с видео о культуре поведения в гостях. Подготовьте постер «Правила поведения в школьной столовой».

Знания и умения правильной сервировки стола, пользования всеми видами столовых приборов позволяют человеку комфортно чувствовать себя в любой ситуации.

Сервировка стола – искусство правильной расстановки посуды и столовых приборов.

В зависимости от того, в какое время, в каком месте и для чего накрывают стол, различают несколько видов сервировки:

1. К завтраку.
2. К обеду.
3. К ужину.
4. Кофейная или чайная сервировка.
5. Фуршет, шведский стол, коктейль.
6. К праздничному застолью (банкету).

Для каждого вида характерен особый набор посуды и столовых приборов. Однако есть общие требования, без которых при сервировке стола не обойтись.

Все столовые приборы следует брать правильно: вилку – левой рукой, нож и ложку – правой. Нож никогда не подносят ко рту. Мягкую пищу (котлеты, яичницу) едят только при помощи вилки. В этом случае вилку держат в правой руке. Хлеб и булочки едят руками, отламывая маленькие кусочки, фрукты – при помощи десертных приборов. В перерывах между приемом пищи столовые приборы кладут на край тарелки (ручками на стол), после окончания еды – крест-накрест или параллельно друг другу на тарелку. Вилка должна лежать зубцами вверх. Использованные приборы нельзя класть на скатерть. Салфетку кладут справа от тарелки.





Внимательно изучите схему сервировки стола к завтраку. Потренируйтесь дома в расстановке столовых приборов.

- 1 – нож для масла;
- 2 – пирожковая тарелка (для хлеба и масла);
- 3 – вилка;
- 4 – столовый нож;
- 5 – десертная ложка;
- 6 – тарелка для основного блюда;
- 7 – салфетка;
- 8 – стакан для воды;
- 9 – кофейная или чайная чашка с блюдцем;
- 10 – чайная ложка.



Схема сервировки стола

Обязательный элемент любого стола – тканевые и бумажные салфетки. Тканевые – изготавливаются в основном из льна и хлопка. Перед приемом пищи их кладут на колени. Бумажные салфетки предназначены для вытирания губ.

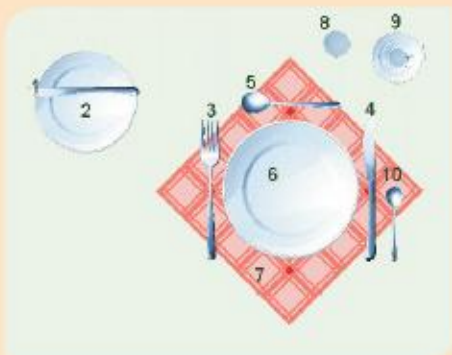

Порадуйте родных сервировкой стола к ужину или обеду. Процесс сервировки представьте в виде фото или видео.

1. Что нового вы узнали, изучая данную тему?
2. Как и где полученные знания могут вам пригодиться?



§ 30. ТЕХНОЛОГИЯ ПРИГОТОВЛЕНИЯ БЛЮД ИЗ ПОЛУФАБРИКАТОВ



1. Рассмотрите фотографии блюд.
2. Какие из них можно отнести к блюдам быстрого приготовления, а какие – длительного?
3. Какие блюда из полуфабрикатов готовят у вас дома? В чем их особенность?



Полуфабрикаты – изделия, подготовленные к дальнейшей кулинарной обработке. В большинстве случаев они требуют тепловой обработки, их приготовление занимает не больше 20 минут.

Популярные полуфабрикаты – вареники, пельмени, блинчики, котлеты. Такие продукты хранятся в замороженном виде, имеют срок хранения около 180 суток. При этом срок их хранения не влияет на вкусовые качества.



Полуфабрикаты производятся в настоящее время в ассортименте. На казахстанском рынке представлены продукты питания, отвечающие высоким потребительским требованиям.

Виды полуфабрикатов

Мясные: котлеты, бифштексы рубленые, тефтели, фрикадельки, шницели, зразы и т. д.

Рыбные: филе, котлеты, палочки и т. д.

Хлебобулочные: пироги, пирожки с различными начинками, замороженные пицца, лазанья и т. д.

Овощные: котлеты, голубцы, зразы, крокеты и т. д.

Замороженные с помощью современных методов различные виды полуфабрикатов сохраняют полезные свойства исходных продуктов, вносят разнообразие в повседневное меню и позволяют быстро приготовить вкусные и полезные блюда в условиях дефицита времени.



Проведите дискуссию на тему «Польза и вред блюд из полуфабрикатов». Заранее распределите роли и регламент выступлений.

1. Какие преимущества и недостатки есть у полуфабрикатов?
2. Пригодятся ли вам в будущем знания, полученные при изучении темы?



§ 31. ТЕХНОЛОГИЯ ЭКСПРЕСС-ПРИГОТОВЛЕНИЯ БЛЮД



1. Рассмотрите фотографии. Знакомы ли вам эти блюда?
2. Назовите, что в них общего и в чем отличие.



Быстрые блюда готовятся за короткий промежуток времени и имеют простой способ приготовления. Можно выделить несколько методов и способов быстрого приготовления пищи:

- использование рецептов экспресс-приготовления блюд (омлет, запеканка, пицца и т. п.);
- использование современной кухонной техники. Хорошими помощниками в приготовлении пищи служат кухонный комбайн, мультиварка, микроволновая печь, хлебопечь, соковыжималка и т. д.

Несмотря на простоту рецептов, приготовленные по ним блюда вкусны, полезны и разнообразны.



Подберите рецепты блюд быстрого приготовления, которые можно приготовить при помощи микроволновой печи или мультиварки. Поделитесь рецептами блюд, которые готовят у вас дома.

Изучите технологию приготовления пиццы на сковороде.



Пицца на сковороде

Ингредиенты для теста: яйцо – 2 шт., сметана – 4 ст. л., майонез – 3 ст. л., мука пшеничная – 9 ст. л.;

для начинки: кетчуп – 4 ст. л., репчатый лук – 1 шт., ветчина или колбаса – 150 г, твердый сыр – 150 г, томаты – 1–2 шт., соль и перец по вкусу.



ТБ

Перед выполнением практической работы повторите правила техники безопасности при выполнении кулинарных работ.

1. Выберите рецепт экспресс-приготовления блюда.
2. Назовите его ингредиенты.
3. Изучите технологию приготовления. Назовите посуду, инструменты и приспособления, которые понадобятся.
4. Приготовьте блюдо, оформите и презентуйте классу.



1. Удалось ли вам справиться с приготовлением экспресс-блюда?
2. В чем вы испытывали трудность? Что особенно удалось?
3. Назовите экспресс-блюда, которые готовят в вашей семье.



§ 32. ТЕХНОЛОГИЯ ПРИГОТОВЛЕНИЯ ДЕСЕРТА



1. Рассмотрите изображения. Что между ними общего?
2. Как вы думаете, какие ингредиенты могут входить в рецепт этих блюд?
3. Когда подают эти блюда?
4. Готовят ли эти блюда в вашей семье? Какова технология их приготовления?



Десерт – это завершающее блюдо стола, предназначенное для получения приятных вкусовых ощущений в конце обеда или ужина.

1. Используя дополнительные источники информации, подберите рецепты приготовления национальных десертов.
2. Совершите виртуальное путешествие по миру. Узнайте, какие десерты особенно любимы в разных странах.
3. В каких странах вы побывали (отдыхали)? О каких национальных десертах узнали?



Кухня казахов связана с событиями, праздниками, которые сопровождаются обрядами, играми, застольем. Сватовство, свадьба, рождение ребенка, Наурыз, Құрбан-байрам не обходятся без щедрого дастархана, в котором особое место отводится казахским сладостям.

Жент – казахский национальный десерт, готовящийся из талкана (перемолотых зерен проса – тары) с добавлением сливочного масла и сахара. Сегодня, когда выбор продуктов значительно расширился, хозяйки добавляют к основным ингредиентам изюм, орехи, шоколад, какао-порошок, творог и т. д.



Изучите технологию приготовления жента.

Ингредиенты: талкан – 350 г, мед – 2 ст. л., сахар – 180 г, сливочное масло – 180 г, молоко – 7 ст. л., какао-порошок – 1 ч. л., кунжут – 1,5 ст. л., изюм, арахис – по вкусу.



1. Составьте технологическую карту приготовления любого десерта. Оформите ее в тетради.

2. Приготовьте десерт из заранее подготовленных продуктов.



1. Какова роль десерта в питании человека?

2. Как вы думаете, почему в состав многих десертов входят фрукты?



КУЛЬТУРА ДОМА

§ 33. ПРАВИЛА ГИГИЕНЫ. ВЛАЖНАЯ И СУХАЯ УБОРКА ПОМЕЩЕНИЙ



1. Рассмотрите фотографии. Что на них изображено?
2. Как вы поддерживаете чистоту в своей комнате?



К основным гигиеническим требованиям, предъявляемым к жилищу, относится создание оптимального для организма сочетания температуры, влажности и скорости движения воздуха; обеспечение благоприятного освещения и звукоизоляции; поддержание чистоты.

Соблюдение правил гигиены необходимо для сохранения здоровья человека и его работоспособности.

Типы уборки

| | |
|------------------------|---|
| Ежедневная (сухая) | Проветривание комнаты, уборка кровати, рабочего места, вещей, уборка комнаты пылесосом, уборка на кухне, вынос мусора и т. д. |
| Еженедельная (влажная) | Протирание пыли, мытье пола и т. д. |
| Сезонная (генеральная) | Мытье окон, кафеля, стен, потолка, чистка мебели и т. д. |



Инвентарь для уборки помещений

Губки, салфетки



Для влажной и сухой уборки помещений, мытья посуды.

Швабры, ведра



Для мытья поверхности пола.

Щетки



Для уборки различных поверхностей.

Пылесосы



Для уборки пыли и загрязнений с поверхностей.

Подготовьте поэтапную характеристику одного из типов уборки помещения. Оформите на постере и презентуйте классу.



Разработайте и нарисуйте модель уборочного инвентаря будущего.

1. Каковы санитарно-гигиенические требования, предъявляемые к уборке помещений?
2. Какую современную технику вы используете при уборке?



§ 34. УХОД ЗА ОДЕЖДОЙ И ОБУВЬЮ, ИХ ХРАНЕНИЕ



1. Рассмотрите изображения. Объясните назначение этих предметов.
2. Какие знаки обычно изображаются на ярлыках одежды? Что они означают?



Виды ухода за одеждой и обувью

Чистка
сухая,
химическая

Стирка
ручная,
машинная

Сушка

Хранение



Правильный уход за одеждой продлевает срок ее носки. Перед сезонным хранением одежду и обувь надо обязательно почистить.

Хранить одежду лучше в специальных бумажных или полиэтиленовых мешках для защиты от пыли. Место, где хранят одежду, должно быть сухим, хорошо проветриваемым, будь то шкаф или комната-гардероб. Нежелательно хранить рядом с одеждой вещества, обладающие специфическим запахом.

Информацию о том, какой именно уход требуется той или иной вещи, можно прочитать на ярлыках одежды (специальных лентах, которые пришиваются с изнаночной стороны изделия).

Основные символы по уходу за одеждой



Стирка



Сушка



Отбеливание



Химическая чистка



Отжим и сушка



Глажение

Утюжка блузки, рубашки

1. Внимательно изучите ярлык. Определите тип ткани и необходимый температурный режим.
2. Проверьте чистоту подошвы утюга.
3. Разложите одежду на гладильной доске.
4. Начинайте утюжку, опираясь на последовательность, указанную на рисунке.



5. После завершения процесса утюжки сложите изделие, расправив все складки.



Понаблюдайте, как утюжат у вас дома. Что, на ваш взгляд, делается неправильно?

Обувь хранить лучше всего в сухих местах, куда не проникают солнечные лучи. Светлую обувь желательно хранить отдельно от темной. Обувь, которая используется каждый день, удобно держать в специальном шкафчике.

1. Какие средства для ухода за одеждой и обувью используете вы?
2. Как вы храните одежду и обувь?



§ 35. ДЕКОРАТИВНО-ЦВЕТОЧНЫЕ КУЛЬТУРЫ. ВЕСЕННИЕ РАБОТЫ В ЦВЕТОВОДСТВЕ



1. Рассмотрите иллюстрации. Какие цветочные культуры вам знакомы?
2. Какие цветы есть у вас дома или на садовом участке?
3. Какие из них относятся к однолетним, а какие – к многолетним?



Самая важная пора у цветоводов – весна. В это время удобряют почву, производят посев семян, высадку горшечных растений.

Весенние работы в цветоводстве

Обработка почвы,
подготовка к посеву



Почву следует перекопать, убирая корневища растений, крупные камни и личинки вредителей, разрыхлить и разровнять поверхность граблями.

Внесение
удобрений.
Подкормка



Для улучшения структуры почвы и повышения урожайности рекомендуется вносить органические и минеральные удобрения.

Посев семян



Существуют три способа посева семян: рядовой (высевание в борозды), гнездовой (посев группами в лунки), вразброс (равномерное распределение по поверхности).

Посадка в открытый грунт

Луковичных
растений

Клубней

Горшечных
растений

Поливать цветник нужно редко, но обильно, чтобы все слои почвы пропитались влагой.

После каждого полива на второй день необходимо производить рыхление, чтобы воздух мог легко проходить к корневой системе.



Подготовьте плакат или постер на тему «Правила техники безопасности при использовании инструментов в декоративном садоводстве и цветоводстве».

1. На пришкольном участке выполните посев семян декоративно-цветочных растений в открытый грунт.

2. В тетради опишите ход и виды выполненных работ.



С цветами связано множество красивых легенд и мифов.

Легенда о тюльпане гласит, что именно в бутоне желтого тюльпана было заключено счастье, но никто не мог до него добраться, так как бутон не раскрывался. Однажды желтый цветок в руки взял маленький мальчик, и тюльпан сам раскрылся. Детская душа, беззаботное счастье и смех открыли бутон.



1. Чем отличаются однолетние растения от многолетних?

2. Какие инструменты для посева и выращивания рассады вы знаете?



САНИТАРНО-ГИГИЕНИЧЕСКИЕ ТРЕБОВАНИЯ

1. Перед началом и после работы необходимо тщательно вымыть руки.
2. Рабочее место должно быть хорошо освещено. Источник света должен находиться слева или спереди.
3. Для удобства и надежности все инструменты и приспособления для работы нужно размещать на плоской поверхности.
4. При вязании сидеть следует прямо, касаясь корпусом спинки стула. Расстояние от глаз до работы должно быть не менее 35–40 см.
5. Сидеть за швейной машиной надо прямо, слегка наклонив корпус и голову вперед. Изделие должно находиться на расстоянии 30–40 см от глаз, а локти – на одном уровне с крышкой стола.
6. Во время работы следует делать перерыв.

ПРАВИЛА ТЕХНИКИ БЕЗОПАСНОСТИ

• При работе с проволокой

1. Храните проволоку в бухтах или мотках. Концы проволоки должны быть загнуты внутрь бухты.
2. При откусывании кусачками не держите проволоку на уровне лица.
3. При выпрямлении проволоки на руки наденьте защитные перчатки.
4. Следите за тем, чтобы не пораниться об острые концы проволоки.
5. В конце работы тщательно уберите рабочее место.

• При обращении с фототехникой

1. Не разбирайте камеру, если у вас нет соответствующей квалификации и знаний.
2. Не направляйте открытый объектив на солнце и не смотрите на него через видоискатель.
3. Не держите камеру в местах с повышенной или пониженной температурой, высокой влажностью.
4. Не держите камеру без необходимости под воздействием прямых солнечных лучей.

5. Не допускайте воздействия на камеру дождя, песка, пыли, влажного воздуха.

6. Не оставляйте фотоаппаратуру вблизи источников сильного электромагнитного поля: телевизора, холодильника, СВЧ-печи и т. п.

7. Не пользуйтесь фотоаппаратурой при резкой смене температур.

8. Не роняйте, не ударяйте, не трясите камеру; после каждого такого случая проверьте ее исправность.

• При вязании крючком и спицами

1. Спицы и крючки храните в коробках или пеналах.

2. Не используйте ржавые спицы и крючки.

3. Ножницы храните в рабочей коробке. Во время вязания кладите их кольцами к себе, сомкнув лезвия.

• При выполнении кулинарных работ

перед началом работы:

1. Проверьте исправность кухонного инвентаря и его маркировку.

2. Проверьте целостность посуды, отсутствие трещин и сколов.

3. Включите вытяжную вентиляцию.

во время работы:

1. Перед включением кухонной электроплиты убедитесь в наличии и исправности защитного заземления ее корпуса и встаньте на диэлектрический коврик. Перед включением настольной электроплитки в сеть проверьте исправность шнура питания и вилки, установите плитку на огнеупорную подставку. Не пользуйтесь электроплиткой с открытой спиралью.

2. Соблюдайте осторожность при чистке овощей. Картофель чистите желобковым ножом, рыбу – скребком.

3. Хлеб, гастрономические изделия, овощи и другие продукты нарежьте хорошо наточенными ножами на разделочных досках, соблюдая правильные приемы резания: пальцы левой руки должны быть согнуты и находиться на некотором расстоянии от лезвия ножа. Сырые и вареные овощи, мясо, рыбу, хлеб нарежьте на разных разделочных досках в соответствии с их маркировкой.

4. При работе с мясорубкой мясо и другие продукты проталкивайте в мясорубку специальным толкателем.

5. Соблюдайте осторожность при работе с ручными терками, надежно удерживайте продукты, не обрабатывайте мелкие части.
6. Передавайте ножи и вилки друг другу только ручками вперед.
7. Пищевые отходы для временного хранения убирайте в урну с крышкой.

по окончании работы:

1. Выключите электроплитку, при выключении не тяните за шнур.
2. Тщательно вымойте рабочие столы, посуду и кухонный инвентарь.
3. Вынесите мусор, отходы и очистки в отведенное место.
4. Снимите спецодежду, выключите вытяжную вентиляцию и тщательно вымойте руки.

• При работе с тканью

во время работы:

1. Храните иглы и булавки в определенном месте (подушечке, специальной коробке и пр.), не оставляйте их на рабочем месте.
2. Не пользуйтесь ржавыми иглами и булавками.
3. Выкройки к ткани прикрепляйте острыми концами булавок в направлении от себя.
4. Ножницы храните в определенном месте, кладите их сомкнутыми острыми концами от себя, передавайте ручками вперед.
5. Не наклоняйтесь близко к движущимся частям швейной машины.
6. Не держите пальцы рук около лапки швейной машины во избежание прокола их иглой.
7. Нитки отрезайте ножницами.

по окончании работы:

1. Отключите электрическую швейную машину от сети.
2. Проверьте наличие рабочего инструмента и приведите в порядок рабочее место.
3. Снимите спецодежду и тщательно вымойте руки.

• При пользовании электрическим утюгом

перед началом работы:

1. Проверьте исправность вилки и изоляции электрического шнура утюга.
2. Убедитесь в наличии термостойкой подставки для утюга, диэлектрического коврика на полу.

во время работы:

1. Включайте электрический утюг в сеть и выключайте сухими руками.
2. При кратковременных перерывах в работе электрический утюг ставьте на термоизоляционную подставку.
3. Следите за тем, чтобы горячая подошва утюга не касалась электрического шнура.
4. Во избежание ожогов рук не касайтесь горячих металлических частей утюга и не смачивайте обильно материал водой.
5. Не оставляйте включенный в сеть электрический утюг без присмотра.
6. Следите за работой утюга, отключайте его от сети только за вилку.

по окончании работы:

1. Отключите электрический утюг от электросети.
2. Приведите в порядок рабочее место.
3. Снимите спецодежду и вымойте руки с мылом.

ГЛОССАРИЙ

ВИЗУАЛЬНОЕ ИСКУССТВО

Автопортрет – изображение художника, выполненное им самим, разновидность портретного жанра в живописи, скульптуре, графике.

Анимация – вид киноискусства и его произведение (мультфильм), а также соответствующая технология.

Бухта – особый способ укладки проволоки в виде колец или витков.

Графика – вид изобразительного искусства, использующий в качестве основных изобразительных средств линии, штрихи, пятна и точки (цвет также может применяться).

Декорация – художественное украшение предмета или помещения.

Искусство – художественное творчество, одна из важнейших областей духовной жизни человечества; вид творческой деятельности, в котором картина мира представлена в художественных образах.

Колорит – соотношение красок в картине по тону, насыщенности цвета.

Линейный рисунок – изображение, выполняемое от руки с помощью графических средств: контурной линии, штриха, пятна, различными сочетаниями этих средств (комбинации штрихов, сочетание пятна и линии и т. д.).

Нетрадиционные методы изобразительной деятельности – применение нескольких техник сразу, сочетание обычных традиционных материалов с разными приспособлениями, которыми можно изобразить что-либо для развития воображения, творчества, инициативы, выражения индивидуальности.

Оттенок – разновидность одного и того же цвета; неявный переход от одного цвета к другому.

Пластилиновая мультипликация – вид мультипликации, при которой фильм делается путем покадровой съемки пластилиновых объектов с изменениями положений этих объектов в промежутках между кадрами.

Портрет – изображение какого-либо человека или группы людей, существующих или существовавших в реальной действительности, различными художественными средствами (живопись, графика, скульптура, фотография).

Презентация – форма представления информации как с помощью разнообразных технических средств, так и без них. Представляются новые проекты, изделия, идеи и т. п.

Репродукция – воспроизведение предметов искусства путем фотографии, клише (копирование) или ручного воспроизведения оригинала.

Сценарий – драматическое произведение с подробным описанием действия и реплик, предназначенное для создания кино- или телефильма, а также краткая сюжетная схема театрального представления, спектакля.

Тауматроп – игрушка, основанная на оптической иллюзии: при быстром вращении кружка с двумя рисунками, нанесенными с разных сторон, они сливаются в единый.

Театр теней – форма визуального искусства, при котором используется большой полупрозрачный экран и плоские цветные марионетки, управляемые при помощи тонких палочек.

Фактура – характер поверхности объекта, его рельефность.

Флипбук – маленькая книга, состоящая из набора картинок, которые при перелистывании создают иллюзию движения.

Фон – основной цвет, тон, на котором пишется картина; задний план картины.

Фотоискусство – вид искусства, использующий изобразительные и выразительные возможности фотографии.

Штрих – тонкая короткая черта.

Эксперимент – научный опыт, попытка сделать, предпринять что-нибудь новое, ранее неиспытанное.

ДЕКОРАТИВНО-ПРИКЛАДНОЕ ИСКУССТВО

Вязание – процесс изготовления полотна или изделий (элементов одежды или предметов интерьера) из одной или нескольких нитей путем изгибания их в петли и соединения петель друг с другом с помощью несложных инструментов вручную или на специальной машине; вид декоративно-прикладного искусства.

Схема вязания – графическое изображение используемых при вязании петель, их порядок и расположение.

Схема изделия – графический документ, на котором в виде условных обозначений или изображений показаны составные части изделия и связи между ними.

ДИЗАЙН И ТЕХНОЛОГИЯ

Авторская кукла – кукла ручной работы, выполненная в единственном экземпляре.

Выкройка – чертеж деталей швейного изделия в натуральную величину.

Декупаж – способ декорирования, при котором бумажное изображение приклеивается на поверхность ткани и затем закрепляется лаком.

Дизайн – художественное конструирование предметов быта, интерьеров, промышленных изделий и т. д., основанное на принципах сочетания удобства, экономичности и эстетичности.

Заметать – временно закрепить подогнутый край детали прямыми стежками.

Застрочить – закрепить подогнутый край детали строчкой.

Заутюжить – уложить припуски шва на одну сторону и закрепить их в таком положении.

Искусственные материалы – материалы, имитирующие натуральные; используются при изготовлении одежды, головных уборов и т. д.

Крой изделия – детали, полученные в результате раскроя ткани.

Кукла – предмет в виде человека или животного из ткани, бумаги, дерева, фарфора, пластика и других материалов.

Наметать – временно соединить две детали, наложенные одна на другую.

Настрочить – соединить две или несколько деталей, наложенных друг на друга, или закрепить швы отделочной строчкой.

Обтачать – соединить две детали по краю с последующим вывертыванием.

Отутюжить – удалить замины на изделии, выполнить окончательную влажно-тепловую обработку.

Перфорация – способ декорирования путем вырезания в ткани разных узоров.

Припуски на швы – величина, добавляемая к деталям выкройки для обработки швов изделия.

Приутюжить – уменьшить толщину шва или край детали.

Пришить – прикрепить фурнитуру, отделку на изделие стежками постоянного назначения.

Прострочить – проложить отделочные строчки по краю детали или изделия.

Стежок – законченный процесс переплетения ниток на ткани.

Строчка – ряд повторяющихся стежков на ткани.

Сутаж – шелковый шнур для декорирования текстильных изделий.

Текстильные материалы – волокна, нити и изделия, изготовленные из них.

Фактура текстильных материалов – характер поверхности ткани (гладкая, шероховатая и т. д.).

Шаблон – лекало с припусками на шов.

Ширина ткани – расстояние от кромки до кромки.

Ширина шва – расстояние от среза детали до строчки.

Шов – место соединения деталей изделия строчкой.

КУЛЬТУРА ПИТАНИЯ

Десерт – завершающее блюдо стола, предназначенное для получения приятных вкусовых ощущений в конце обеда или ужина.

Культура питания – правильный режим, рациональное питание.

Полуфабрикат – изделие, которое подверглось первичной обработке, но нуждается в дальнейшей окончательной обработке, чтобы стать пригодным для употребления в пищу.

Сервировка – подготовка и оформление стола к приему пищи.

Экспресс-кулинария – быстрый способ приготовления кулинарных блюд.

КУЛЬТУРА ДОМА

Гигиена – раздел медицины, изучающий влияние условий жизни и труда на здоровье человека и разрабатывающий меры (санитарные нормы и правила), направленные на предупреждение заболеваний.

Гигиена жилища – раздел гигиены, предметом изучения которого являются жилищные условия и их влияние на здоровье человека.

Цветоводство – отрасль растениеводства, занимающаяся выращиванием растений в декоративных целях: для срезки букетов, создания оранжерей и зеленых насаждений открытого грунта.

Декоративно-цветочные растения – растения, большей частью выращиваемые для оформления садов, парков.

СЛОВАРЬ ПРОФЕССИЙ

Актер – исполнитель ролей в театральных представлениях, кино, на телевидении.

Аниматор – художник, создающий мультфильмы.

Актер озвучивания – актер или диктор, озвучивающий реплики в кино, мультфильмах и компьютерных играх.

График – художник, занимающийся графикой.

Декоратор – художник, пишущий декорации, оформляющий сцену, съемочную площадку.

Дизайнер – художник-конструктор, специалист по дизайну.

Звукорежиссер – творческий работник радиовещания или телевидения, который разрабатывает звуковой материал и руководит его подготовкой и передачей в эфир.

Искусствовед – специалист по теории искусств.

Кондитер – работник, изготавливающий сладкие пищевые продукты.

Кукловод – артист театра кукол, из-за ширмы управляющий куклами при помощи тростей, нитей, специальных перчаток.

Мастер производственного обучения – педагогический работник в учреждениях профессионального и технического образования. Занимается обучением учащихся навыкам, применяемым на практике в какой-либо отрасли или профессии.

Модельер-конструктор – специалист по разработке новых моделей одежды, обуви, головных уборов, аксессуаров.

Оператор – специалист, производящий кино- или телесъемку.

Повар – специалист по приготовлению пищи.

Портретист – художник, создающий портреты.

Режиссер – творческий работник, художественный организатор, руководитель театральной, кино- или телевизионной постановки, вообще зрелищных программ.

Технолог общественного питания – специалист по разработке, производству и контролю за качеством кулинарной и кондитерской продукции на предприятиях общественного питания.

Технолог швейного производства – специалист, контролирующий качество швейной продукции и разрабатывающий ее новые виды и технологию производства.

Фотограф – специалист по фотографии.

Художник декоративно-прикладного искусства – специалист по изготовлению изделий декоративно-прикладного искусства.

Швея – специалист, занимающийся шитьем.

СПИСОК ИЛЛЮСТРАЦИЙ

ВИЗУАЛЬНОЕ ИСКУССТВО

| | |
|--|----|
| 1. Абылхан Кастеев «Портрет Шокана Уалиханова» | 6 |
| 2. Леонардо да Винчи «Мона Лиза» («Джоконда») | 6 |
| 3. Бюст Нефертити | 6 |
| 4. Жан Огюст Доминик Энгр «Портрет Никколо Паганини» | 6 |
| 5. Луи-Мишель ван Лоо «Портрет Людовика XV, короля Франции» | 6 |
| 6. Леонтий Миропольский «Портрет М. В. Ломоносова» | 7 |
| 7. Валентин Серов «Портрет Мики Морозова» | 7 |
| 8. Магауя Аманжолов «Лики степи» | 8 |
| 9. Агимсалы Дузельханов «Хан Абылай» | 8 |
| 10. Гульфайрус Исмаилова «Автопортрет с семьей» | 8 |
| 11. Турсын Абуов «Шакарим Кудайбердиев» | 8 |
| 12. Александр Пушкин «Автопортрет» | 12 |
| 13. Архат Жусупов «Абай» | 12 |
| 14. Архат Жусупов «Мукагали Макатаев» | 12 |
| 15. Евгений Сидоркин «Гульбаршин» | 14 |
| 16. Евгений Сидоркин «Кокпар» | 14 |
| 17. Серик Буксиков «Портрет Д. Конаева» | 14 |
| 18. Трэвис Шмидт. Портрет из проволоки | 16 |
| 19. Джузеппе Арчимбольдо «Портрет императора Рудольфа II в образе Вертумна» | 16 |
| 20. Джейн Перкинс «Портрет Альберта Эйнштейна» | 16 |
| 21. Нагимбек Нурмухаммедов «Портрет А. Кастеева» | 18 |
| 22. Абдугани Ташбаев «Автопортрет» | 18 |
| 23. Баки Урманче «Портрет танцовщицы Шары Жиенкуловой» | 18 |
| 24. Майса Икласова «Иек артқан теңізге...» | 22 |
| 25. Амандос Аканаев «Поэма о бессмертии». Фрагмент | 22 |
| 26. Серик Буксиков «Портрет А. Б. Ордабаева» | 22 |

ГАЛЕРЕЯ



Г. Исмаилова
«Портрет К. Байсеитовой
в роли Кыз Жибек»



Н. Крутильников
«Портрет рыбака
Б. Рахимбаева»



Е. Сидоркин
«Алпамыс Батыр»



Г. Исмаилова
«Портрет Б. Тулегеновой»

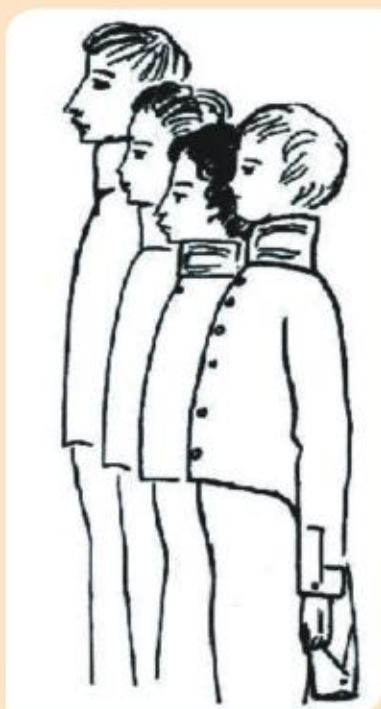

Н. Рушева
«Лицейсты»

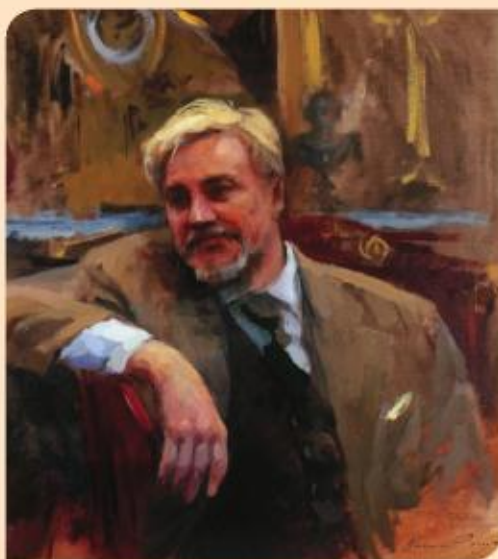

Б. Клементьев
«Портрет В. Васильева»



Н. Рушева
«Портрет Н. Гончаровой»



Н. Абишев
«Звуки кюя»



О. Ренуар
«Портрет актрисы Ж. Самари»



Н. Абишев
«Портрет Б. Шукенова»



А. Черкасский
«Жамбыл Жабаяев и Дина Нурпеисова»



Т. Ордабеков
«Бухар жырау»

СПИСОК ИСПОЛЬЗОВАННОЙ ЛИТЕРАТУРЫ

1. Адамчик М. В. Все секреты портретной фотографии. – Минск: Харвест, 2010.
2. Асанова Б., Жаксыбергенов А., Данилушкина С. Рисунок и графика: учебник. 2-е изд. – Астана: Фолиант, 2012.
3. Бурганская Т. М. Основы декоративного садоводства: учебное пособие. В 2 ч. Ч.1. Цветоводство. – 2-е изд., испр. – Минск: Выш. шк., 2012.
4. Кайнбаева Ж. С. Куклы в системе культуры: учебное пособие. – Уральск, 2004.
5. Мауленова Г., Амандыкова Д. Технология и техника графики: учебное пособие. – Астана: Фолиант, 2011.
6. Сегізбайұлы К. Қазақы дастарқан. – Алматы: Атамұра, 2011.
7. Типовая учебная программа по учебному предмету «Художественный труд» для 5–9 классов уровня основного среднего образования по обновленному содержанию. – Астана: Национальная академия образования им. И. Алтынсарина, 2016.
8. Энциклопедия искусства: Терминологический словарь / под общ. ред. Г. К. Шалабаевой. – Алматы: 2010.
9. 100 шедевров искусства Казахстана. Живопись. Скульптура. Графика. – Алматы: Жибек жолы, 2013.

СПИСОК ДОПОЛНИТЕЛЬНОЙ ЛИТЕРАТУРЫ

1. Войдинова. Н. М. Куклы в доме. – М.: Проф. издат., 1998.
2. Войнатовская Е. Г. Авторская текстильная кукла. Мастер-классы и выкройки от Nkale. – СПб.: Питер, 2014.
3. Волшебный клубок. Спицы. 1 290 рисунков, узоров и схем для вязания спицами. – М.: АСТ, 2016.
4. Ефремкина М. М. Блюда национальной кухни. – Алма-Ата: Казахстан, 1992.
5. Жеребцова О. Л. Все об этикете и сервировке стола. – М.: Ниола-Пресс, 2008.
6. Зайцева А. А. Сказочные куклы своими руками. – М.: Эксмо, 2013.
7. Зданович Л. И. О вкусной и здоровой пище. – М.: Вече, 2001.
8. Зданович Л. И. Кулинарный словарь. – М.: Вече, 2001.
9. Қазақ халқының ұлттық киімдері. Национальная одежда казахского народа. National clothes of Kazakh people. – Алматы: Алматыкітап, 2007.
10. Левина М. С. 365 кукол со всего света. – М.: Айрис-пресс: Рольф, 2000.
11. Михайлова Т. В. Азбука вязания крючком и спицами. – М.: АСТ, 2016.
12. Национальная кухня казахов. – Алматы, 2005.
13. Никодеми Г. Б. Школа рисунка / пер. Г. Семеновой. – М.: Эксмо, 2009.
14. Розов Г. Как снимать: что может ваша камера? – М.: Астрель, 2012.
15. Стенсволд М. Уроки фотографии: просто и понятно / пер. С. Огурцова. – М.: АСТ: Астрель, 2011.
16. Сотникова Н. А. Вышивка украшающих отделок. – М.: Эксмо, 2008.

АЛИМСАЕВА Роза Шариповна
РАЗВЕНКОВА Ирина Александровна
ЛОСЕНКО Ольга Степановна
ВЕЛЬКЕР Елена Евгеньевна

ХУДОЖЕСТВЕННЫЙ ТРУД

УЧЕБНИК

для учащихся 6 класса
общеобразовательной школы
(вариант для девочек)

+ CD

| | |
|------------------|--|
| Редакторы | И. А. Хохлова Ю. Л. Соловьёва Е. В. Вентлянд |
| Дизайн и верстка | Е. Е. Велькер |
| Художник | А. Б. Жусупов |
| Корректор | М. О. Джусупова |

Подписано в печать 25.04.2018 г.
Формат 70×100 $\frac{1}{16}$. Объем 9,1 усл. печ. л.
Гарнитура «Arial». Офсетная печать.
Заказ № 6-1. Тираж 25 000 экз.

Код **612065**

ТОО «Келешек-2030»
Республика Казахстан,
020000, г. Кокшетау.

Офис издательства: ул. Абая, 112а,
тел.: 8 (7162) 72-29-43 (приемная).
Отдел продаж: ул. М. Горького, 17а,
тел.: 8 (7162) 44-18-64, +7 708 444 18 64,
моб. тел.: +7 702 781 06 78, +7 705 745 09 75.
<http://www.keleshek-2030.kz>, E-mail: torg@keleshek-2030.kz

Отпечатано с электронных носителей издательства.
ОАО «Тверской полиграфический комбинат». 170024, г. Тверь, пр-т Ленина, 5.
Телефон: (4822) 44-52-03, 44-50-34, Телефон/факс: (4822) 44-42-15
Home page - www.tverpk.ru Электронная почта (Email) - sales@tverpk.ru

