

В. Г. Чукалин, Р. М. Яковлев, Х. К. Танбаев,
Е. В. Ермилова, Е. Е. Велькер, О. С. Лосенко

КӨРКЕМ ЕҢБЕК

*Жалпы білім беретін мектептің
8-сынып оқушыларына арналған*

ОҚУЛЫҚ

(ұл балаларға арналған нұсқа)



Қазақстан Республикасы Білім және ғылым министрлігі ұсынған



КӨКШЕТАУ

ӨОЖ 373.167.1

КБЖ 32.27я72

К69

Чукалин В. Г. және т. б.

К69 Көркем еңбек: жалпы білім беретін мектептің 8-сынып оқушыларына арналған оқулық (ұл балаларға арналған нұсқа) + CD / В. Г. Чукалин, Р. М. Яковлев, Х. К. Танбаев, Е. В. Ермилова, Е. Е. Велькер, О. С. Лосенко. – Көкшетау: Келешек-2030, 2018. – 80 б.

ISBN 978-601-317-347-4

Оқулықтың электрондық нұсқасы: <http://keleshek-2030.kz/books/ht8mk.php>











ӨОЖ 373.167.1

КБЖ 32.27я72

ISBN 978-601-317-347-4

© «Келешек-2030» ЖШС, 2018

ШАРТТЫ БЕЛГІЛЕР

-  – тәжірибе жұмысы
-  – зерттеу
-  – ізденіс жұмысы
-  – жеке жұмыс
-  – топтық жұмыс
-  – ойланып жауап бер
-  – қауіпсіздік ережелері
-  – компьютермен жұмыс
-  – электрондық материал
-  – таныстырылым

МАЗМҰНЫ

Кіріспе	5
Сәндік-қолданбалы өнер	6
§ 1. Мозаика өнері	8
§ 2. Мозаика орындаудың түрлері мен техникалары	10
§ 3. Нобай және материал таңдау	12
§ 4. Мозаика панносына арналған негіз дайындау	14
§ 5. Мозаика панносын орындау	16
§ 6. Көркемдеп безендіру және жұмыстарды таныстыру	20
Дизайн және технология	22
§ 7. Қазақ халқының тұрмыстық заттарымен танысу	24
§ 8. Қазақ халқының тұрмыстық заттарының орындалу техникасы мен материалдарын (торсық, дөңгелек үстел) зерделеу	26
§ 9. Идеяларды талдау және нобайды орындау. Жұмысты жоспарлау	28
§ 10. Материалды өңдеу. Бұйымды дайындау	30
§ 11. Көрме ұйымдастыру және жұмысты қорғау	40
§ 12. Үстел ойындары. Шығу тарихы	42
§ 13. Үстел ойынының тұжырымдамасы	44
§ 14. Үстел ойынын дайындау. Графикалық құжаттамасы	48
§ 15. Үстел ойынының бөлшектерін дайындау	50
§ 16. Көркемдеп безендіру	52
§ 17. Ойынды тестілеу. Ақпарат жинау және сауалнама жүргізу	54
§ 18. Жұмысты қорғау	56
Үй мәдениеті	58
§ 19. Агротехнологияның дамуындағы ғылымның рөлі (өздігінен ізденіс зерттеулері)	60
§ 20. Электрқұрылғылар мен тұрмыстық техникаларды таңдау және бағалау	62
§ 21. Үй-жайды жөндеуге арналған заманауи материалдар мен құрал-жабдықтар (тәжірибе жұмысы)	64
Санитарлық-гигиеналық талаптар	68
Қауіпсіздік ережелері	68
Сөздік	74
Қосымша	78
Пайдаланылған әдебиеттер тізімі	79
Қосымша әдебиеттер тізімі	79

КІРІСПЕ

Құрметті оқушылар!

Осы уақытқа дейін мектепте ғылым, өнер, мәдениет пен техника салаларына қатысты теориялық білім алып, дағдыландыңдар.

Жаңа оқу жылында «Көркем еңбек» пәні бойынша білімдеріңді жетілдіріп, шыңдай түсесіңдер. Пәннің мақсат-міндеті де күрделене түседі. Оқулық білімдеріңді шыңдауда, қажетті дағдыларды игеруде сендердің сенімді көмекшілерің болып қала береді. Сендер қазақ қолөнерімен танысуды жалғастырып, тәжірибе жұмыстарын орындаған кезде өз беттеріңше көркемдік материалдарды, оларды өңдеудің әдіс-тәсілдерін таңдап, үйлестіруді үйренесіңдер.

Сәндік-қолданбалы өнерді зерттеуде мозаика құрастырудың әдіс-тәсілдерін меңгересіңдер. Игерген білімдерің мен дағдыларың шығармашылық идеяларыңды жеткізу үшін өнердің мәнерлеу құралдарын таңдау және қолдануға мүмкіндік жасайды.

«Дизайн және технология» бөлімін оқу барысында қолөнер туындыларының дизайны, ерекшелігімен танысып, тұрмыстық бұйымдардың неден, қалай жасалатынын білетін боласыңдар. Бұйымның көркем де ыңғайлы, экологиялық талаптарға сай болуын ескере отырып, оның сызбасын жасауға бағытталған тапсырмаларды орындайсыңдар. Оны жасап шығару үшін графикалық және технологиялық құжаттама әзірлейсіңдер. Бұйымды дайындау барысында заманауи, ерекше материалдарды пайдалана отырып, бүгінгі технологиялық мәшинелерде құрама материалдарды өңдеп, түрлі құрал-жабдықтың көмегімен әсем де ыңғайлы бұйым жасап дағдыланасыңдар. Дайын бұйымдарды онлайн-платформаларда таныстыра аласыңдар.

«Үй мәдениеті» бөлімінде электрқұрылғылар мен тұрмыстық техниканы дұрыс таңдап, бағалай білуге, зерттеуге, шығармашылықты ұштай түсуге, қажетті ақпарат көздерін дұрыс пайдалануға дағдыланып, жөндеу жұмыстарының негізін меңгеретін боласыңдар.

«Көркем еңбек» пәнін оқып игеруде сәттілік тілейміз!

Авторлар

Сәндік-қолданбалы Өнер

Бөлімді игеру нәтижесінде:

- мозаика өнері туралы білімдеріңді кеңейтесіңдер;
- мозаиканың түрлері мен оны орындау техникалары туралы білесіңдер;
- мозаика өнерінің Қазақстан Республикасындағы және әлемдегі дамуы туралы сараптамалық зерттеу жүргізесіңдер;
- мозаика панносын орындау ерекшеліктерімен танысасыңдар;
- бұйым дайындаудың реттілігі мен тиімді тәсілін анықтай отырып, графикалық және технологиялық құжаттамалар дайындауға дағдыланасыңдар;
- өздеріңнің шығармашылық қабілеттеріңді, креативтілік пен шешімдеріңнің бірегейлігін көрсете аласыңдар;
- шығармашылық жұмыспен айналысқан кезде түрлі технологиялар мен өнер материалдарын өз беттеріңше анықтап, таңдайсыңдар, біріктіресіңдер;
- шығармашылық жұмысты орындау барысында қазақ ұлттық элементтерін қолданатын боласыңдар;
- игерілген тәжірибеге сүйене отырып, қол құралдарымен жұмыс жасауға машықтанасыңдар;
- өтілген материал негізінде шығармашылық жұмыспен айналысасыңдар;
- өздеріңнің, сыныптастарыңның жұмысын талдау барысында бағалай білуге дағдыланасыңдар.



Сәндік мозаика. Фрагмент

§ 1. МОЗАИКА ӨНЕРІ

Мозаика
Мозаика
Mosaic

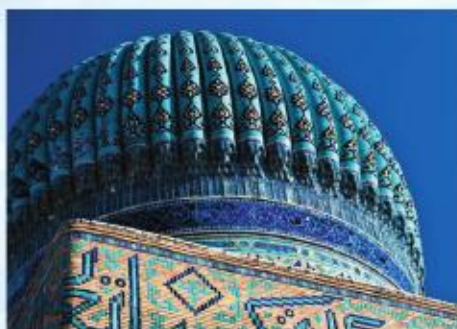

Қ. А. Ясауи кесенесі. Фрагменттер



1. Мозаика өнерімен танысыңдар ма?
2. Күнделікті өмірде мозаика қайда қолданылған? Мысал келтіріңдер.

Мозаика – көптеген біртекті немесе әртүрлі материалдардан сурет не өрнек құрастыру. Сәндік-қолданбалы өнердің бұл түрінің тарихы өте ертеден басталады. Мозаика өнері б. з. д. IV мыңжылдықтың екінші жартысынан қолданыла бастады.

Мозаика өнері сан алуандығымен ерекшеленеді. Ежелгі замандарда үйлер, сарайлар мен ғибадатханалар мозаикамен өрнектелген.

Византия империясы өркендеген кезде шіркеулер, кесенелер мен ғибадатханалар мозаикамен безендірілген.

Мозаика өнерінің көрнекті үлгілері сәулет ескерткіштерінде, қобдиша, тұрмыстық бұйымдар мен жиһаздарда сақталған.



1. Электрондық қосымшадағы «Мозаиканың даму тарихы» атты материалмен танысыңдар.
2. Әртүрлі кезеңдегі мозаикалық жұмыстардың тақырыбын, түстік гаммасы мен қолданылу мақсатын салыстырыңдар.
3. Зерттеу нәтижесімен сыныпта бөлісіңдер.

Бүгінгі таңда мозаика сәндік-қолданбалы өнерде қалыптасқан дәстүрді жалғастырып келеді.

Ғылыми-техникалық даму нәтижесінде мозаика құрауда алуан түрлі материалдар қолданылуда.

Суретшілер дәстүрлі смальта мен металды, полимерлерді т. с. с. материалдарды шебер қиюластыра отырып, түрі мен пішінін құбылтып, тәжірибе жасауға мүмкіндік алды.



Мозаиканың күнделікті тұрмыстағы және әртүрлі визуалды өнер түрлеріндегі қолданысын зерттеңдер. Әр бағыттың ерекшелігін бөліп көрсетіңдер.



Қазақстан суретшілерінің мозаиканы қолданып жасаған туындыларын жинастырыңдар. Жинақталған ақпаратты таныстырылым түрінде көрсетіңдер.



1. Сәндік-қолданбалы өнер түрі ретінде мозаиканың қандай ерекшелігі бар?

2. Мозаика өнері қалай дамыды?

3. Сендердің ойларыңша, бүгінгі таңда не себепті мозаика өнеріне сұраныс көп?



Б. Байділда
«Батыр Бауыржан»



В. Твердохлебов,
Г. Завизионный
«Абай»

§ 2. МОЗАИКА ОРЫНДАУДЫҢ ТҮРЛЕРІ МЕН ТЕХНИКАЛАРЫ



Тас мозаика



Смальта мозаика

Мозаика пайдаланылатын материалына, орындалу техникасы мен мозаикалық өрнек түріне және т. б. қарай түрліше жіктеледі.

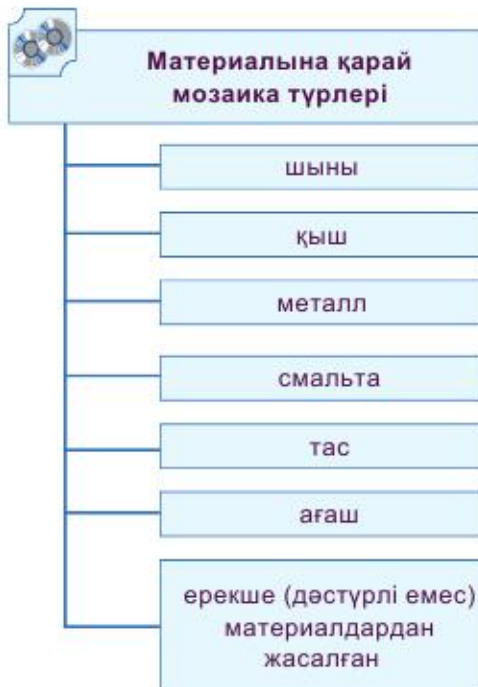

Мозаика түрлері туралы ақпарат жинастырыңдар. Кестені толтырыңдар.

Мозаиканың негізгі түрлері

Түрі	Материалы	Қолданысы

Мозаиканың басты элементі – тессерлер. Тессер – тұтас композицияны құрайтын ұсақ бөлшектер.

Мозаика екі түрлі тәсілмен – оң және теріс – құралады.

Оң тәсілде материалға мозаиканың бет жағы қаратылып салынады. Мұнда сурет анық көрініп тұрады, мозаика салып жатқан кезде қиғаш кеткен жерлерін бірден байқап, жөндеп жіберуге болады. Бұл тәсіл бірдей тессерлерді тізетін кезде өте ыңғайлы.

Оң тәсілмен мозаиканы ғимарат қабырғасына тере беруге болады.

Теріс тәсілде мозаика төмен қаратып салынады да, кейін тессерлерді бекіту үшін ерітінді құйылады. Дайын болған сурет мозаика түсетін материалға көшіріледі. Теріс тәсілде мозаиканың қалай түскенін бәрі біткен соң ғана көруге болады. Бұл тәсіл қалыңдығы әртүрлі тессерлермен жұмыс істеген кезде қолданылады.



Металл мозаика



Оң тәсіл



Мозаика құрау тәсілдерін салыстыра отырып талдаңдар. Өрқайсысының артық-кем тұстарын көрсетіңдер. Нәтижелерді кесте түрінде рәсімдеңдер.



1. Мозаика құраудың қай жолы ұнады?
2. Мозаиканы қандай заттардан құрастырғыларың келеді? Неліктен?



Теріс тәсіл

§ 3. НОБАЙ ЖӘНЕ МАТЕРИАЛ ТАҢДАУ



Шыны



Керамика



Смальта



Қалай ойлайсыңдар, мозаика техникасында бұйым жасауды неден бастаған жөн?



1. Қолда бар материалдарды пайдалана отырып, дайын бұйымды (қалауларың бойынша) мозаика техникасында безендіріңдер.
2. Жұмыстарыңды сыныпта таныстырыңдар.
3. Өз жұмыстарыңды, сыныптастарыңның жұмыстарын бағалап, талдаңдар.
4. Несі қиын болды? Не себепті?

Бұйым жасауда нобайды дайындау маңызды кезең саналады. Нобайда мозаиканың қандай болатынын, қандай түстердің қиюласатынын, көлем мен түстің өзара сәйкестігін нақтылап алу керек. Негіздің көлемі нобайға сәйкес келуі тиіс.

Алдымен қарындашпен бөліктердің сұлбасын салып алу қажет. Кейін олардың шетін фломастермен жүргізіп, нобайды түрлі түсті қарындаштармен бояп шығу керек. Мұнда түстердің сәйкестігіне, үйлесіміне ерекше мән беру қажет.

Нобай анық та қанық болуы тиіс. Нобай нақты болса, кейінгі жұмыстар да айқын болып, мозаика ойдағыдай шығады.



Мозаикалық бұйымның нобайын салыңдар (қалауларың бойынша).

Мозаика құрауда дәстүрлі материалдарды да, дәстүрлі емес материалдарды да пайдалануға болады.

Құм, бақалшық, ұсақ қиыршық тас, шыны сынықтары мен сынған ыдыстарды қиюластыра отырып, неше түрлі мозаика құрауға болады. Ең бастысы – пайдаланатын заттар қатты, нығыз болуы керек. Сонда ғана мозаика ұзаққа жарайды.



Қолда бар материалдармен тәжірибе жасап көріңдер. Мозаиканы нобайдағыдай етіп құрау үшін қайсысын қолдануға болады? Не себепті?

Бұйым жасауда әдетте мозаика үшін қолданылмайтын заттарды пайдалану автордың даралығын көрсетеді әрі жасалған бұйымды ерекше әдемі етеді. Мозаика ойдағыдай болып шығуы үшін құрастыратын заттарды дұрыс таңдап алу қажет.

Түрлі материалдар мен түстерді шебер үйлестіре отырып жасалған мозаика көркемдігімен көз тартып, еріксіз таңдай қақтырады.



1. Сабақта қандай жаңа ақпарат алдыңдар?
2. Мозаика құрау үшін қандай білім-дағды қолданасыңдар?



Мозаика үшін пайдаланылатын дәстүрлі емес материалдар

§ 4. МОЗАИКА ПАННОСЫНА АРНАЛҒАН НЕГІЗ ДАЙЫНДАУ

Панно
Панно
Panel

Мозаиканы дайын бұйым ретінде ғана емес, сонымен бірге басқа заттар мен кәдесыйларды өсемдеуге де пайдалануға болады. Мәселен, үстелдің бетін, фото салатын жақтауды т. б. заттарды безендіруге болады.



Мозаика панносының негізі үшін нені пайдалануға болады?

Бұйымның әдемі болуы материалдың дұрыс таңдалуына ғана емес, сонымен қатар мозаика панносы үшін дайындалған негізге де байланысты.

Мозаика негізінің жиі қолданылатын түрлері

цемент

тас

гипс

бетон

цемент-құм

сылақ

гипскартон

арнайы



Әрбір мозаика негізінің өзіндік ерекшелігін сипаттаңдар.

Мозаика панносына арналған негізді дайындауда алдымен оны тегістеп, сызат түскен жерлері болса, бітеу қажет. Беті таза әрі тегіс болуы керек. Сонан соң бояу жағып шығу керек. Сонда негіз беки түседі.

Нобайды негізге түсіру үшін көшірме қағаз, калька, қалыпты пайдалануға болады. Суретті жабысатын мөлдір қабыршағы бар үлдірмен жабуға да болады (желімді жағын жоғары қаратып). Қорғаныш қабыршағын біртіндеп алу керек, себебі желімді қабат ауада жабысқақтығынан айырылып қалады. Сонан соң нобайды негізге түсіріп, шеттерін жабысқақ таспамен бекіту керек, қалам, біз сияқты үшкір заттармен суреттің бойымен негізде із қалатындай етіп сызу қажет.

Арғы бетіне түскен сызықтарды маркермен не гель қаламмен айналдырып шығу керек.



Түрлі ақпарат көздерін пайдалана отырып, мозаиканы негізге түсіру жолдарымен танысыңдар.



1. Жұмысқа қажет болатын негізді, оның пішінін таңдап алыңдар.

2. Қажетті материалдарды дайындаңдар.

3. Мозаика панносын өзіңіз таңдап алыңдар.

4. Мозаиканы негізге түсіру тәсілдерін ойластырыңдар.



1. Мозаика панносын жасауда негіздің қызметі қандай?

2. Осы сабақта меңгерген қандай білім-дағдыларың панно жасауда қажет болады?

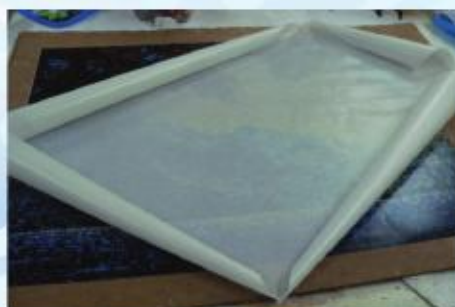

Калька
(мозаика панносының нобайын көшіру үшін)



Мозаика панносына негіз дайындау



Мозаиканы көшірудің тәсілі

§ 5. МОЗАИКА ПАННОСЫН ОРЫНДАУ



1. Мозаика панносының жасалу ретін қарап алыңдар.
2. Пайдаланылатын материалдар мен құрал-жабдықты атаңдар.

Мозаика панносы (1-нұсқа)

Орындау реті

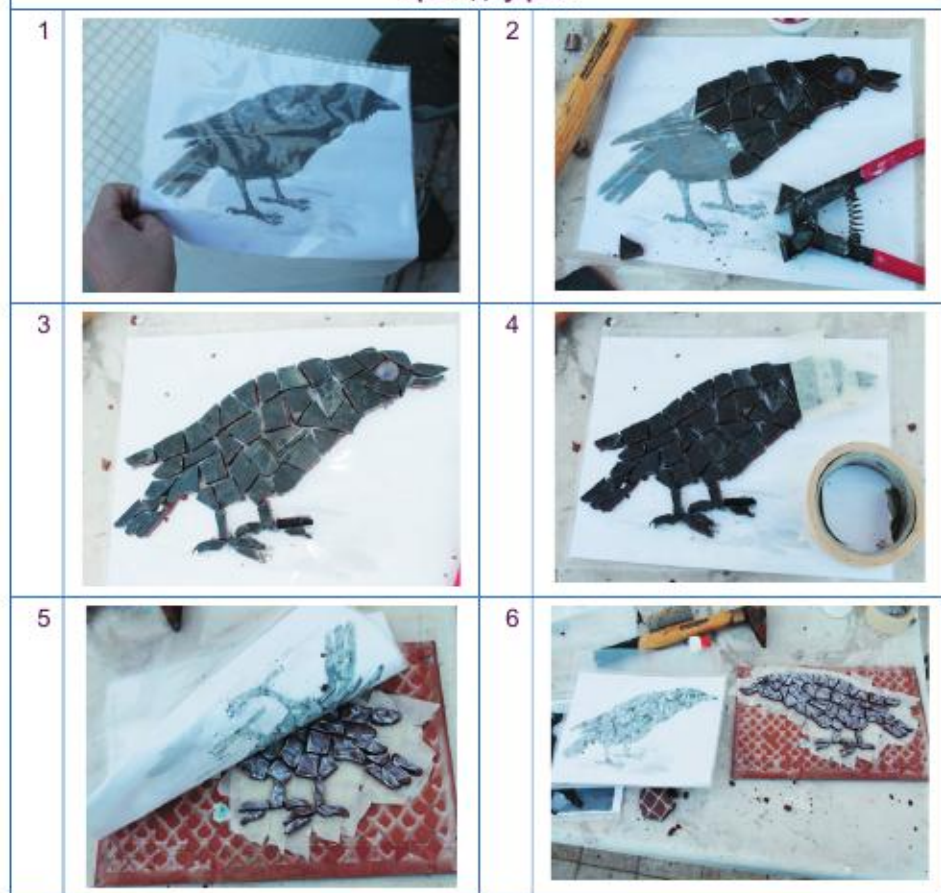

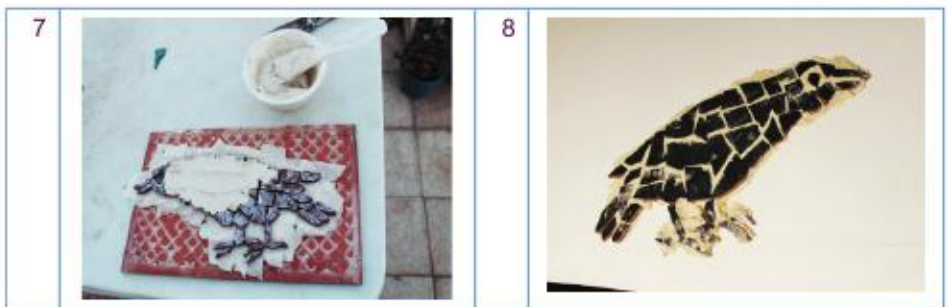

Мозаика құрауда қажет болатын материалдар мен құрал-жабдықты алдын ала дайындап алған жөн.

Кафель не қыш тақтаны ұсақтаған кезде сынықтары ұшпау үшін қалың матамен орап алыңдар.

Мозаика бөліктерінің ұштары қолды жарақаттамауы үшін зімпа-рамен тегістеп алуға болады.

Тессерлер тегіс болуы үшін шыныкескішті пайдаланыңдар.

Мозаика суретінің әр бөлігіне бояуды мұқият жағып шығыңдар. Кеуіп, қошқыл тартқан кезде ар-тық тұстарын ылғал жөкемен не шүберекпен сүртіп тастауға бола-ды.



«Шауқарға» панносы

**Мозаика панносы
(2-нұсқа)**

Орындау реті

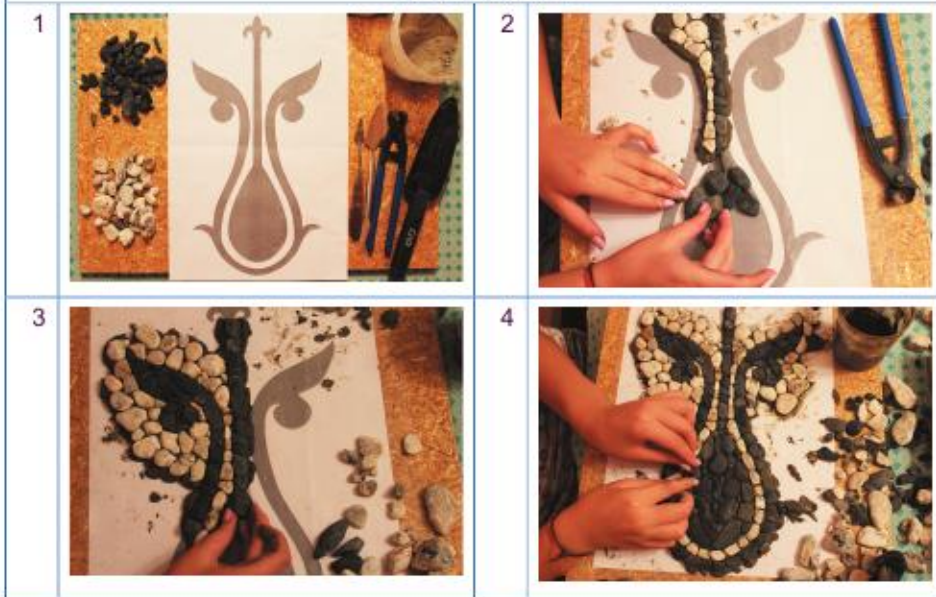

«Домбыра дауысы» панносы

Мозаика мейлінше тегіс әрі үйлесімді болып шығуы үшін ортасынан бастап, біртіндеп шет жақтарына ауысқан жөн.

Беткі қабат үшін үш не төрт қалақ құмға бір қалақ цемент қосыңдар. Сондай-ақ жіктерді айқын көрсету үшін, негізгі түспен сәйкестендіру не керісінше ажыратып көрсету үшін түрлі түсті құрғақ пигмент қосуға болады.

Мозаика құрауда негізгі суреттерден бастап, кейін жан-жағына көшкен жөн.

**Ж. Рабаттың
авторлық жұмыстары**



«Таңбалы тас»

КЕ

Тәжірибе жұмысына кіріспес бұрын қауіпсіздік ережелерін қайталап алыңдар.



Мозаика панносын құрыңдар.

1. Жұмыс ретін ойластырыңдар.
2. Құрал-жабдықты, материалдарды таңдап алыңдар.



1. Тәжірибе жұмысында қандай қиындық кезікті?
2. Жұмыс ойдағыдай болып шықты ма?
3. Өз жұмыстарыңды бағалаңдар. Бұдан да жақсы болып шығуы үшін нені өзгертуге болады?



«Қабыршақ аралы»



«Чихуахуа Ciao»

§ 6. КӨРКЕМДЕП БЕЗЕНДІРУ ЖӘНЕ ЖҰМЫСТАРДЫ ТАНЫСТЫРУ



Н. Плетнева
«Мозаика» сағат



О. Бурлакова
Құмыра



Мозаика панносын көркемдеп безендіру жолдарын ойластырыңдар. Өз ойларыңды сыныптастарыңмен талқылаңдар.

Безендіру – бұйымды жасаудың соңғы кезеңі, автордың негізгі ойын логикалық тұрғыдан толықтыру ретінде сипатталуы мүмкін.

Мозаика панносын безендіру үшін түрлі жақтауларды дәстүрлі түрде қолдануға болады.

Мозаика панносы дербес артынан ретінде безендірілуі мүмкін, сондай-ақ белгілі бір орын не ландшафты сәндеу, жиһаздар мен түрлі бұйымдарды әспеттеу үшін дизайнерлік шешімнің элементі ретінде де қолданылады.

КЕ

Тәжірибе жұмысына кіріспес бұрын қауіпсіздік ережелерін қайталап алыңдар.



Мозаика панносын безендірудің оңтайлы жолын табыңдар. Фото мен бейнетүсірілімге арналған дайын жұмысты безендіріңдер.

Бұйымды безендіріп болған соң, көпшілікке көрсетуге дайындау қажет.

Фото не бейнематериалдарды дайындаған кезде олардың сапасы мен көркемдігіне әсер ететін факторларға назар аудару қажет:

жарықтандыру – күндізгі жарықта түстер анық көрінетіндіктен, қосымша жарқыл қажет болмайды.

фон – бұйымға ерекше назар аударту үшін айналасы біркелкі ақ не ақшыл болуы керек.



Дайын жұмысты көпшілікке онлайн-платформада танытырыңдар:

– дайын жұмысты суретке не бейнероликке түсіріңдер;

– бұйымды сипаттаңдар, оның не үшін қолданылатынын көрсетіп, мәтін дайындаңдар;

– мектеп сайтына өз жұмысың мен сыныптастарыңның жұмысы туралы ақпарат дайындаңдар;

– өз жұмысың мен сыныптастарыңның жұмысын суретке не бейнероликке түсіріп, әлеуметтік желілерде ғаламтор-аукцион ұйымдастырыңдар, дауыс жинаңдар.



1. Жұмыс ойдағыдай шықты ма?

2. Сендер үшін не қиын болды?

3. Көпшілік тарапынан қолдау таптыңдар ма? Пайдалы ақыл-кеңес айтып, ұсыныс жасағандар болды ма?



Н. Уитлок
Саябақ мүсіні



Ж. Рабат
«Үкі» панносы

ДИЗАЙН ЖӘНЕ ТЕХНОЛОГИЯ

Бөлімді игеру нәтижесінде:

- шығу төгі әртүрлі өнер, қолөнер және дизайн бұйымдарының тарихи және мәдени ерекшеліктерін түсінесіңдер;
- қазақ халқының ұлттық тұрмыстық бұйымдарын зерделейсіңдер;
- өз нобайы бойынша бұйым жасау үшін қажет құрылымдық, табиғи және жасанды материалдарды таңдап, оларды өңдеу әдістерін қолданасыңдар;
- бұйым дайындаудың реттілігі мен тиімді тәсілін анықтай отырып, графикалық және технологиялық құжат дайындайсыңдар;
- шығармашылық жұмысты дайындап, орындау кезеңдерін жоспарлайсыңдар;
- әртүрлі материалдар мен конструкцияларды қолдана отырып, өздерің дайындаған технологиялық құжатпен бұйым жасайсыңдар;
- қол және механикалық құрал-жабдықты қолдана отырып, бұйымдардың функционалдық, эстетикалық сапасын арттыру үшін материалдарды өңдеп, безендіру әдістерін анықтап, пайдаланасыңдар;
- үстел ойынының тұжырымдамасын жобалап құрастырасыңдар, оны дайындауға қатысты тапсырмаларды орындайсыңдар;
- бұйымды дайындап, безендіру үшін заманауи және дәстүрлі емес материалдарды өздіктеріңнен таңдайсыңдар;
- өз идеяларың, қабілеттерің мен шеберлік деңгейлеріңді онлайн-платформаларда көрсете білуге дағдыланасыңдар.



Кісе белбеу – қазақ ұлттық аңшылық белбеуі

§ 7. ҚАЗАҚ ХАЛҚЫНЫҢ ТҰРМЫСТЫҚ ЗАТТАРЫМЕН ТАНЫСУ

Ұлттық Национальный National



Кенек



Саба



Қазақ халқының өздерің білетін тұрмыстық бұйымдарын атаңдар.

Халықтың қолөнері – қазақтың материалдық және мәдени мұрасының маңызды бөлігі.

Қазақтардың тұрмыстық бұйымдары мен қолөнері көшпелі шаруашылыққа сәйкес дамып, тіршілігіне қолайлы болды.

Үй жабдығын даярлау, жүн түтіп, киіз басу, тігін, кесте, тоқыма, кілем тоқу, арқан есу, ши тоқу т. б. шаруалармен әйелдер айналысқан.

Ағаш жонып, тері өңдеу, сүйек, тас қашау, ұсталық, зергерлік жұмыстар ер адамдарға тән болды.

Зергер металл өңдеп, әшекей бұйымдар дайындаса, *ағаш ұстасы* ағаштан түрлі заттар жасаған.

Шеберлер кәсібінің қыр-сырын балаларына үйретіп, ұрпақтан ұрпаққа жеткізіп отырған.



Халық сәндік-қолданбалы өнерінің бір түрін таңдап алыңдар. Қазақ халқының тұрмыстық бұйымдарының қайсысын шеберлер жасағанын анықтаңдар.



Қазақ халқының сәндік-қолданбалы өнеріне тән бұйымдардың шығармашылық мазмұны терең, ол ұлттық сипатымен ерекшеленеді.

Сан ғасырлық тарихи даму ба-
рысында олар жетіліп, бүгінгі
таңда да өзіндік бірегейлігі мен
ерекшелігін жоғалтпаған. Алуан
түрлі тәсілдермен дайындалған
тұрмыстық бұйымдар қазіргі кез-
де заманауи үй интерьерінің сәнін
келтіруде.



«Қазақ халқының тұрмыс-
тық бұйымдары заманауи ин-
терьерде» деген тақырыпта ка-
талог не таныстырылым дайын-
дандар.



1. Өз үйлеріңдегі ұрпақтан ұрпаққа мирас болып келе жатқан көне жәдігерлер туралы айтып беріңдер.
2. «Ұрпақтар сабақтастығы» деген тақырыпта шағын көрме ұйымдастырыңдар.



1. Қазақ сәндік-қолданбалы өнерінің ерекшелігі неде?
2. Ер адамдар қолөнердің қай түрімен айналысты? Олар қандай бұйымдар жасаған?
3. Үйлеріңде халық шеберлерінің қолынан шыққан қандай заттар бар?



Саптыаяқ



Сандық



Ер

§ 8. ҚАЗАҚ ХАЛҚЫНЫҢ ТҰРМЫСТЫҚ ЗАТТАРЫНЫҢ ОРЫНДАЛУ ТЕХНИКАСЫ МЕН МАТЕРИАЛДАРЫН (ТОРСЫҚ, ДӨҢГЕЛЕК ҮСТЕЛ) ЗЕРДЕЛЕУ



Торсық



Шеберлер қазақтың тұрмыстық бұйымдарын дайындау үшін нені пайдаланған? Не себепті?

Қазақ қолөнерінде тері кеңінен пайдаланылған, одан жасалған бұйымдар көшпелі халықтың өмірінде елеулі орын алған.



Теріден жасалған бұйымдардың суреттерін жинақтаңдар. Олар не үшін пайдаланылған? Сыныпта ой бөлісіңдер.



Өңделген теріден дайындалған ыдыстардың түрі де, көлемі де алуан түрлі. Олар түрлі мақсатта пайдаланылды.

Ертеден жолаушылар мен малшылар жолға шыққанда торсық алып жүрген. *Торсық* – сусын құйып алуға арналған, теріден жасалған ыдыс.

Торсықты ер-тоқымға не арбаның көлеңке жағына байлап қойған. Қозғалған сайын торсықтағы сусын шайқалып, дәмі кіре түскен. Торсықтағы қымыз не айран таусылған кезде мойын жағында қатық түзілген. Оған су қосып, шалап жасап алатын болған.

Торсық жидітілген теріден жасалған. Оны қалыпқа салып пішкен соң, таспамен тіккен. Кейін екі ағаш тақтайдың арасына салып, нығыздау арқылы ою-өрнек түсірілген.

Сондай-ақ қазақ қолөнерінде ағаш та жиі пайдаланылған. Одан тұрмысқа қажет бұйымдар жасалған.

Көшпелі және жартылай көшпелі тіршілікке қолайлы болуы үшін ежелгі жиһаздар, ыдыс-аяқ пен өзге де тұрмыстық заттар жеңіл, шағын көлемді әрі тасымалдауға ыңғайлы етіп дайындалған.

Ағаштан жасалған бұйымдарға ою-өрнек салынып, сүйек, күміспен бедерленген.



Дөңгелек үстел



1. Ағаш өңдеу жолдарын естеріңе түсіріңдер.

2. Халық шеберлері ағаштан жасалған тұрмыстық бұйымдар үшін қандай материалдар мен техниканы пайдаланған?

Дөңгелек үстел – ағаш тақтайдан қиыстырып жасалған аласа үстел.

Оның айналасына *көрпешелер* мен *бөстек* төселеді.

Дөңгелек үстелді жағалай отырғандар бір-бірін емін-еркін көріп отырады.

Дөңгелек үстел сақтап, тасымалдауға ыңғайлы. Бұл көшпелі тіршілік үшін аса қолайлы болатын.

Ертеден қалыптасқан дәстүр бойынша, қазақтар қонақты төрге шығарып, тамағын берген. Бұл дәстүр бүгін де жалғасын тапқан. Қазақтар үйіне кездейсоқ келген бейтаныс адамды да құшақ жая қарсы алып, төріне шығарған.

Оның қайдан келгенін, кім екенін ас бермей тұрып сұрамаған.



1. Сабақта қандай жаңа ақпарат алдыңдар?

2. Тәжірибе жұмыстарында осы білім-дағды қажет бола ма?

§ 9. ИДЕЯЛАРДЫ ТАЛДАУ ЖӘНЕ НОБАЙДЫ ОРЫНДАУ. ЖҰМЫСТЫ ЖОСПАРЛАУ

Түпкі ой
Замысел
Idea



Қазақ ою-өрнегінің үлгілері

Кез келген шығармашылық жоба ойластырудан басталады.



1. Қазақ халқының тұрмыстық бұйымдарын қарап шығып, бұйым жасау жолдарын ойластырыңдар.
2. Ойларыңды сыныпта талқылаңдар.
3. Бұйым жасаудың ең ұтымды жолын таңдап алыңдар.

Тұрмысқа қажетті бұйымды жасамас бұрын, алдымен дайындық жұмыстарына кірісу керек.

Ойластырылған заттың нобайы мен сұлбасын салу қажет. Бұл жасалатын затты көрнекі түрде көріп, идеяны бағалауға, қажет болса, өзгертуге мүмкіндік береді.

Нобай бойынша жұмыс сызбалары даярланып, бөлшектері жасалады.



1. Түрлі графикалық құралдарды пайдалана отырып, бұйымның нобайын не сызбасын дайындаңдар.
2. Өздеріңнің, сыныптастарыңның жұмыстарын идеялық, тақырыптық жағынан талдап, бағалаңдар.
3. Қажетті өзгерістер енгізіңдер.

Өрнекпен әшекейлеу бұйымның көркемдігін айшықтап, шырайын ашады.

Бұйымды ұлттық сипатта сәндеу үшін дәстүрлі ою-өрнекпен қатар стильденген нұсқаларын да қолдануға болады.

Қазақтың дәстүрлі ою-өрнектерінің космогониялық, зооморфты, өсімдіктестес, геометриялық түрлері бар (қосымшаны қараңдар).

Ою-өрнектер бұйымның пішіні мен көлеміне сай келуі тиіс, ол негізгі фонмен үйлесім тауып, тым үлкен не кіші болмауы керек.



1. Тұрмыстық бұйымның қимаулігін (қалағандарың бойынша) жасаңдар.

2. Экологиялық, эргономикалық, функционалдық талаптарды ескере отырып, бұйымды заманауи үлгіде ою-өрнекпен сәндейдер.



1. Игерген білім-дағдыларыңды пайдалана отырып, бұйым жасаудың тиімді жолдарын анықтаңдар.

2. Технологиялық ерекшелігін ескеріп, қажетті материалдар мен құрал-жабдықты таңдап алыңдар.



Өзіндік тарихы, мәдени ерекшелігі бар бұйымдардың дизайнында қандай өзгешелік болады?

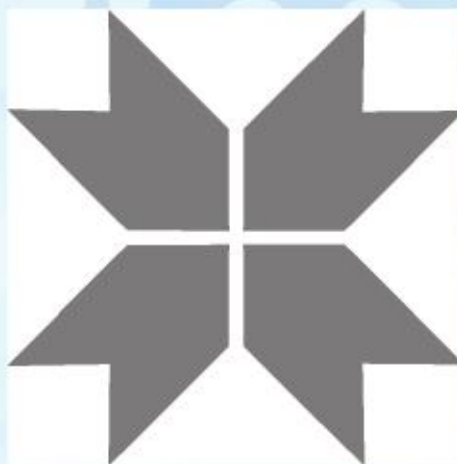

Қазақтың ою-өрнек үлгілері

§ 10. МАТЕРИАЛДЫ ӨНДЕУ. БҰЙЫМДЫ ДАЙЫНДАУ

Өңдеу Обработка Processing



Сүргі



Рейсмус білдегі



Тері мен ағаштан тұрмыстық бұйым жасауда қазақ қолөнершілері қандай құрал-жабдық қолданған?

Ағаш сүрегі өндірістің әртүрлі салаларында және тұрмыста қолданылады.

Ағаш сүрегінен бұйым жасау алдымен бөліктері үшін қажет болатын дайындаманы, яғни материалды (тақтай, фанер т. б.) таңдап алудан басталады. Оның базалық, яғни ең жазық беті таңдалып, дайындамаға белгі – өңделетін жерлерді көрсететін сызық пен нүктелер түсіріледі. Содан соң *аралау* орындалады.

Дайындаманың араланған беті кедір-бұдырлы болады, онда өңдеу үшін әдіп қалдырылады. Дайындаманы тегіс етіп, қажетті пішін мен өлшемге келтіру үшін *сүргілейді*, яғни дайындаманың жұқа қабаттарын жоңқа түрінде кесіп алады.

Дайындаманың пішіні мен өлшемдерін өзгерту үшін әртүрлі қол құралдары мен білдектері: бұрғылайтын, жонғыш, рейсмустық, фрезер және т. б. пайдаланылады.



1. Ағаш сүрегінен жасалған бұйымды (қалауларың бойынша) өңдеудің реттілігін анықтаңдар.

2. Ол үшін қажет болатын материалдар мен құрал-жабдықты атаңдар.

Ағаш сүрегімен қатар тері де өте берік әрі бағалы материал саналады.

Теріден бұйым жасамас бұрын пішімін дайындап алу керек.

Жүп бөлшектерді пішкен кезде тері көлденеңінен жақсы созылатындығын ескеріп, бір бағытта пішу қажет.

Теріден бұйымды тігу үшін берік капрон жіп қолданылады, оның үстінен сәндік тігіс жүргізіледі.

Теріні тігуде қолданылатын ең берік жіп – *ыңыршақ жіп* деп аталады. Оны әуел баста ер-тоқым мен атөбзелін жасауда пайдаланған. Бүгінде ыңыршақ жіп тері бұйымдарын тігуде қолданылады.

Тері бетінде тігістің белгісін салу үшін *белгітүсіргіш* (роллер) қолданылады. *Бізбен* тігістің тесіктері тесіледі. Тігілген тері бөліктерінің тілінген жерлері *борд* құралымен тегістеледі.



Р. Яковлев. Белбеу.
Ыңыршақ жіп жүргізілген



Белгітүсіргіш (роллер)



Біз



Борд



1. Тері өңдеу үшін қолданылатын құралдарды қарап шығындар.

2. Оларды пайдаланудың жолдарын атаңдар.



1. Болашақ бұйымның нобайына сүйеніп, құрама бөліктерін атаңдар.

2. Құрастырма материалдарды өңдеген кезде не істейсіңдер?

3. Материалдарды өңдеу үшін қандай құрал-жабдық қажет болады?

Торсық тері қиықтарынан жасалған. Иленген теріні ағаш тамырынан алынған бояуға салып қайнатып, кептірген. Сонан соң бұйымды пішіп, ою-өрнек салып тіккен.

Батырғының көмегімен алдын ала түсірілген нобай бойынша торсыққа ою-өрнек салған (жұмыс кезінде тері сәл ылғал болған).

Кейін торсыққа ыстық құм толтырып қойып, кептірген. Әбден кепкен соң ішіндегі құмды төгіп тастап, торсықты желге қақтырып кептірген.

Сол арқылы торсықтың пішінін сақтаған.

Былғары кәдесый (1-нұсқа)



Кәдесый жасаудың реттілігін қарап алыңдар. Оны дайындауда қандай материал мен құрал-жабдық қолданылған?

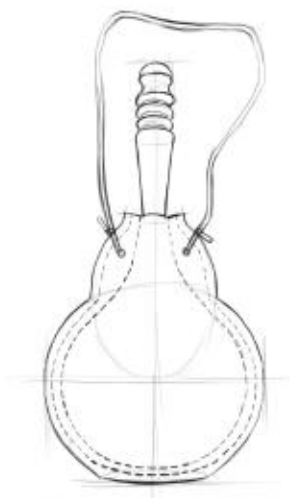

Бұйымның нобайы

Орындау реті

1



2



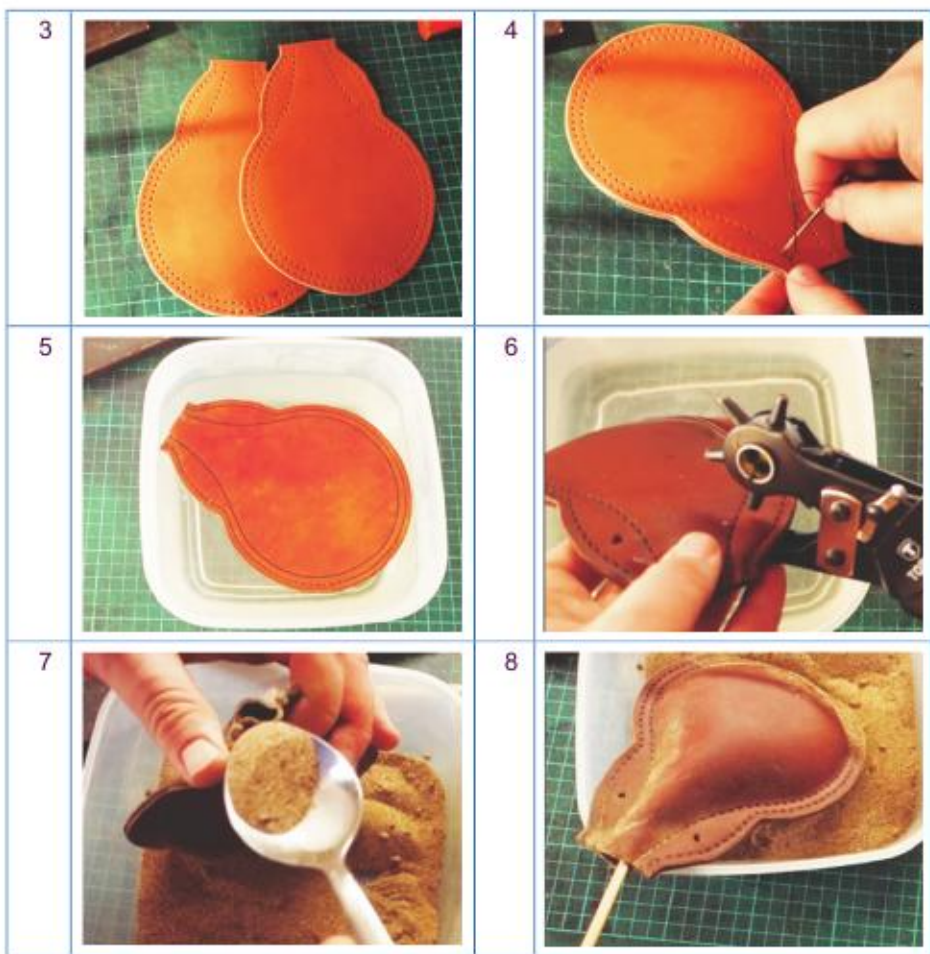

Кәдесыйға арналған материал үшін ескі тері қиындыларын алуға болады. Қолданбас бұрын оларды шөткемен тазалап алған жөн.

Терінің иін қандыру үшін ас тұзы мен сірке қышқылының ерітіндісіне (500 мл су, 25 г ас тұзы, 10 мл 9 % сірке қышқылы) салып қою керек.



Торсық



Былғары кәдесый (2-нұсқа)

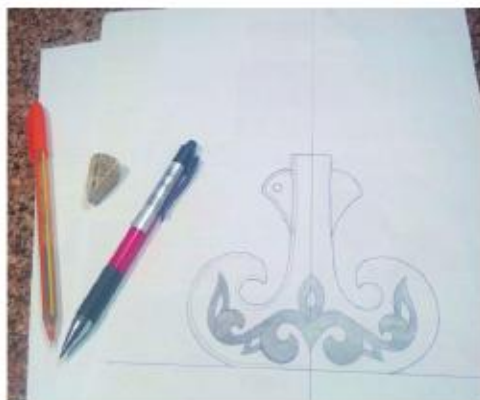

Бұйымның нобайы

Орындау реті

1



2



3



4



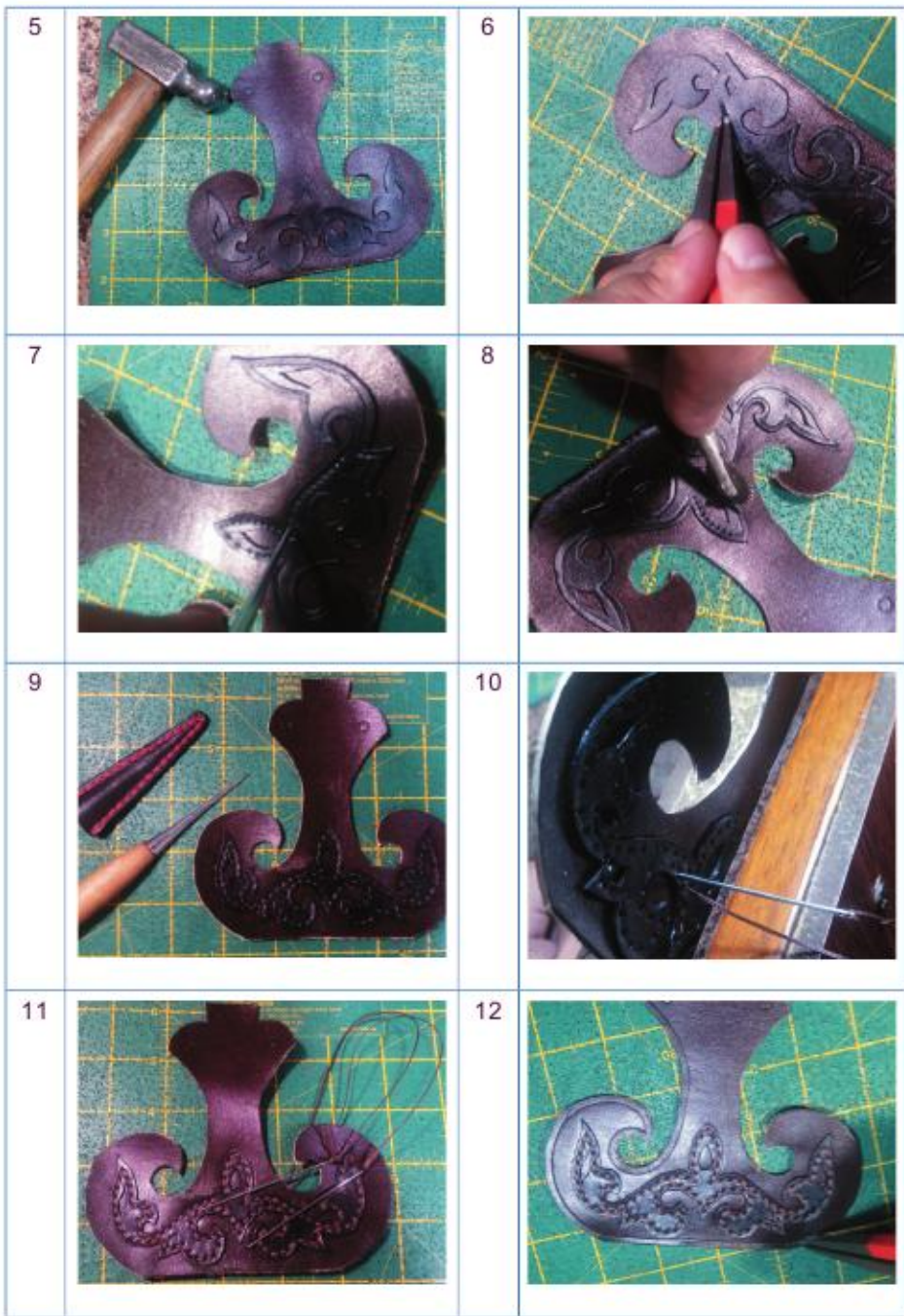





Торсық

Дөңгелек үстел (жозы) Круглый стол Round table

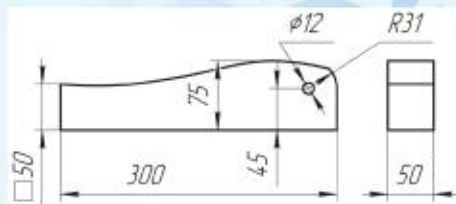

Үстел аяғының сызбасы

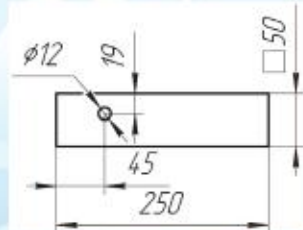

Бекітпенің сызбасы

Дөңгелек үстел



Дөңгелек үстелді дайындау жолын қарап алыңдар. Ол үшін қандай материал мен құрал-жабдық керек?



Бұйымның сызбасы
(астынан көрініс)

Орындау реті

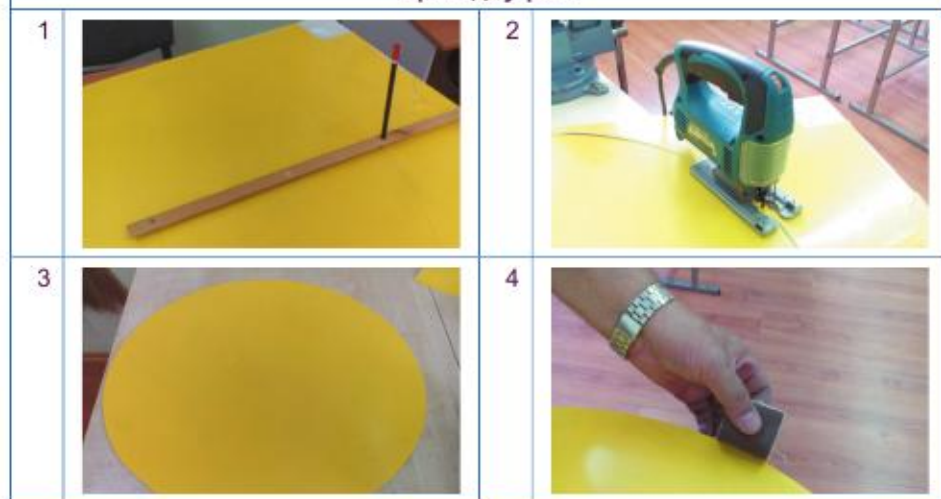

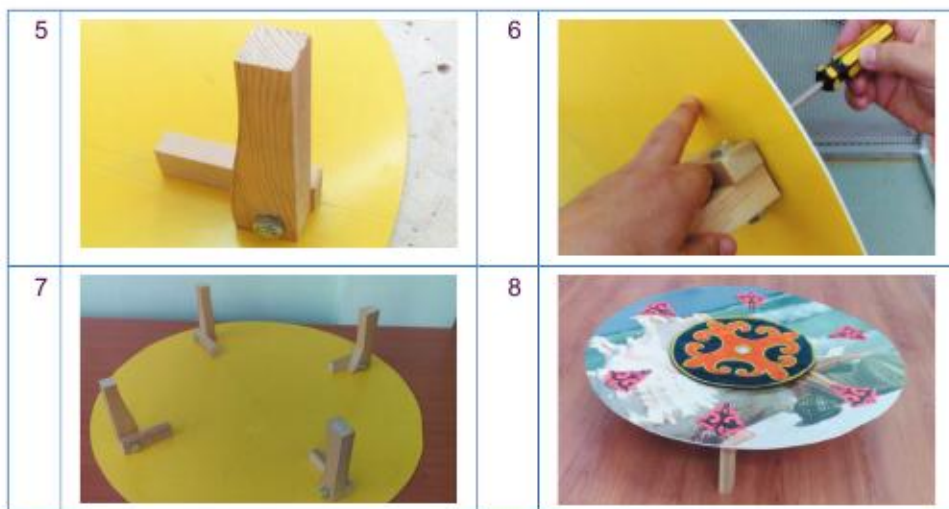

КЕ

Тәжірибе жұмысына кіріспес бұрын қауіпсіздік ережелерін қайталап алыңдар.



Қазақтың тұрмыстық бұйымдарының бірін дайындаңдар.

1. Бұйымның нобайын не сызбасын салыңдар.
2. Түстердің үйлесімін ескеріп, материал мен құрал-жабдықты таңдап алыңдар.
3. Қазақтың ұлттық ою-өрнегін пайдаланып, дайын бұйымды өрлеңдер.



1. Қандай бұйым дайындадыңдар?
2. Сендер үшін ең қиыны не болды? Неліктен?
3. Қайсысы сәтті шықты?

Үстелдің беткі тақтайын белгілеу үшін лайықты циркуль табылмаған жағдайда оны екі таяқты бекітіп, бірінің ұшына қарындаш, екіншісіне үшкір зат байлау арқылы жасап алуға болады.

Үстелдің шетін орташа зімпара қағазбен ысқылаған дұрыс. Үстелдің беті мен бүйірінде саңылау қалып қоймауы үшін мұқият тегістеу қажет.

Деңгелек үстелді әрлеуде морилка, лак, майлы бояу пайдаланылады.

Сондай-ақ бұйымды күйдіру, өрнектеп әрлеу, бедерлеп ою салу, өздігінен жабысатын мөлдір қабыршақпен желімдеу және т. б. арқылы әрлеуге де болады.

§ 11. КӨРМЕ ҰЙЫМДАСТЫРУ ЖӘНЕ ЖҰМЫСТЫ ҚОРҒАУ

Көрме Выставка Exhibition

Мәдениет пен өнердің дамуы нәтижесінде адамдар көрме ұйымдастыра бастады.

Ежелгі Рим мен Грекияда суретшілер мен сәулетшілердің жұмыстарының көрмесі жиі ұйымдастырылып тұрған.

Орта ғасырлардан бастап көрменің маңызы арта түсті. Оған кескіндеме өнерінің дамуы, механика, химия т. с. с. ғылым салаларының дамуы ықпал етті.



Сендердің ойларыңша, дайын бұйымды қалай таныстыруға болады?

Жаңа жұмысты таныстырудың негізгі тәсілдері: көрме, сатылым-көрме, жәрмеңке, арнайы журналдар мен тізбелер, көпшілікке арналған онлайн-платформалар (онлайн-форум, онлайн-ойын, онлайн-дүкен, әлеуметтік желі т. б.).



Дайын бұйымды көпшілікке таныстырыңдар (жәрмеңке, көрме т. б.):

- шығармашылық жұмыстарыңды рәсімдеңдер;
- бұйымды таныстыруға арналған орын мен құрал-жабдықты таңдап алыңдар;
- жарнама ұйымдастырыңдар;
- көрермендерге шақырту даярлаңдар;
- таныстырылым үшін қажет болатын техникалық құрал-жабдықты (музыка, интербелсенді құрал т. с. с.) таңдаңдар;
- жұмыстарыңды таныстырудың тәсілін таңдаңдар. Таныстыру барысында бұйымды сипаттап, өз ойларыңды жеткізіңдер. Оны қалай пайдалануға болатынын айтып беріңдер.

**Р. Яковлев
жұмыстарының
таныстырылымы**



1. Жұмыс ойдағыдай болып шықты ма?
2. Көрермендердің пікірін ескере отырып, заттың сапасын арттыру, сәнді ету мақсатында нені өзгертер едіңдер?

§ 12. ҮСТЕЛ ОЙЫНДАРЫ. ШЫҒУ ТАРИХЫ

**Ойын
Игра
Game**

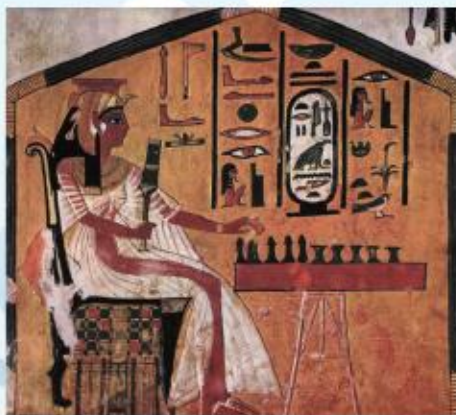

Сенет (Мысыр)



Чатуранга (Үндістан)



1. Білетін ойындарыңды атаңдар.
2. Қайсысы үстел ойынына жатады? Неліктен?

Үстел ойыны – үстел үстінде ойналатын ойын. Онда үстел үстіне немесе ойыншылардың қолына сыйып кететін заттар ғана қолданылады.

Үстел ойындары бірнеше топқа бөлінеді.



Үстел ойындарын қалай жіктер едіңдер? Жіктеулеріңді кестеге түсіріңдер.

Ертеден келе жатқан үстел ойындарына шахмат, дойбы, тоғызқұмалақ, нард, домино т. б. жатады. Олар бүгінгі таңда да жиі ойналды, оларға қызығушы көп.



Суреттерді қарап шығыңдар. Ежелгі үстел ойындары туралы не білесіңдер? Олар қазіргі кездегі қандай ойындарға ұқсайды?

Сенет – көне ойындардың бірі. Ол б. з. д. 4 000 жылдардың өзінде Ежелгі Мысырда кеңінен танылған. Ойын ережесі дойбыға ұқсас болған.

V ғасырда Үндістанда шахматқа ұқсас «чатуранга» деген ойын пайда болған.

VIII ғасырда Еуропа мен Азияның тұрғындары домино ойнай бастады.

Қазақтың ежелгі ұлттық ойындарының бірі – тоғызқұмалақ. Ол адамның ойлау жүйесіне ықпал етіп, зеректігін дамытады, математикаға бейім етіп, байсалды болуға баулиды.

Ойынның атауына 9 саны негіз болған, көне түркілер ол санды қасиет тұтқан.

Ойын барысында қарсыластар 4 математикалық амалды түгелдей қолданады. Ойын есепке жүйрік болумен қатар әдісқой болуды да талап етеді.



Тоғызқұмалақ (Қазақстан)



1. Түрлі ақпарат көздерін пайдалана отырып, қандай да бір үстел ойынының тарихы туралы мәлімет жинаңдар.

2. Ойынның даму кезеңдеріне назар аударыңдар.



1. Сабақта қандай жаңа ақпарат алдыңдар?

2. Қазақ халқының ұлттық үстел ойыны туралы не білесіңдер?



Трик-трак (Еуропа)

§ 13. ҮСТЕЛ ОЙЫНЫНЫҢ ТҰЖЫРЫМДАМАСЫ

Тұжырымдама Концепция Concept



Шахмат



Білімпаз



Достарың, сыныптастарың не ойнайды? Олар үшін үстел ойындары маңызды ма?

Үстел ойындары зерек, алғыр етіп, есте сақтау қабілетін күшейтеді. Әдетте «үстел ойындары балаларға арналған» деген түсінік қалыптасқан, алайда оған ересектер де ерекше құмар.



Түрлі жастағы респонденттер арасында сауалнама жүргізіңдер.

1. «Үстел ойыны және оның қазіргі кездегі маңызы» деген тақырыпта сауалнама жүргізу үшін сұрақтар даярлаңдар.

2. Үстел ойыны не үшін қажет екенін анықтаңдар.

3. Қазіргі кезде әртүрлі жастағы адамдар арасында үстел ойындарының қайсысы жиі ойналады? Не себепті?

4. Үстел ойындарының тұтынушылар сұранысын тудыратын ерекшеліктерінің тізімін жасаңдар.

Қазіргі кезде де үстел ойынына қызығушы көп. Өндірушілер үстел ойындарының сан алуан түрлерін ұсынуда. Ойыншылар ерекше көркем дизайнына ғана емес, ойынның тақырыбына, жаңа тәсілдеріне, талаптарына да қызығады.



Үстел ойындарының түрлерін қарастырыңдар.

1. Өндіруші ойын туралы қандай ақпарат берген?
2. Ойынды таңдау барысында нені ескеру керек?
3. Тұрғындардың осы тауарға деген сұранысын анықтаңдар.



Басқатырғыш



1. Төмендегі сипаттамалар негізінде үстел ойындарының жіктемесін құрастырып, жазып алыңдар:

- тақырып;
- қиындық деңгейіне қарай құрамы;
- ойынға берілетін уақыт;
- ойынның мақсаты, қатысушылардың жасы.

2. Зерттеу нәтижесі, жаңа ақпарат туралы сыныптастарыңмен ой бөлісіңдер.



Стратегия

Үстел ойындарының құрамы: ойын алаңы, карточкалар, фишкалар, кейіпкер мүсіндері, сүйектер т. с. с.

Алаң – ойын үдерісінің негізі. Ол ертүрлі болуы мүмкін.

Ойын текшелері жүрісі:

- белгілі бір бағытқа қарай;
- белгілі бір аумақта;
- тор ішінде;
- еркін;
- модульді болуы мүмкін.

Кейбір үстел ойындарында ойын алаңы болмауы мүмкін.



Мұнара



Қазақ хандығы



Сет



Каркассон



1. Суреттегі үстел ойындарын мұқият қарап шығыңдар.
2. Үстел ойындарының құрамын атаңдар.
3. Ұқсастығы мен айырмашылығын көрсетіңдер.

Үстел ойынын жасау оның тұжырымдамасын дайындаудан басталады.

Тұжырымдамада:

- ойынның тақырыбы;
- мақсаты, аудиторияның жас ерекшелігі;
- іс-әрекет механизмі (сюжеті, ойын ережесі, құрамы);
- қиындық деңгейі көрсетіледі.

Ойын тұжырымдамасын дайындауда:

- аудитория (жасы, жынысы, ойыншылардың күткені мен талғамы);
- жанр (саяхат, стратегия, детектив, квест, басқатырғыш және т. б.);
- тақырып (сүйікті кітап не сериал және т. б.);
- ойынның ерекшелігі (ойынның мақсаты, қызықтылығы);
- ұнайтын үстел ойынын жетілдіру т. с. с. мақсат етіледі.

Ең бастысы – ойларыңды дер уақытыңда қағазға түсіріп отыру керек.



Үстел ойындарының тұжырымдамасын жасаңдар.

Жобаланатын бұйым атауының бірегей болуы, қарапайым жолмен жасалуы, көп шығынды талап етпеуі қажет.

Бұйымның қолайлы, көркем, ыңғайлы, экологиялық талапқа сай болуы тиіс.



1. Өз қалауларың мен шығармашылық ойларыңа қарай бір техникада үстел ойындары бөлшектерінің бірнеше нобайын жасаңдар.

2. Ең үздік нұсқаны таңдап алыңдар.

3. Сыныпта жұмыстарыңды таныстырыңдар.

4. Жұмыстарыңды қысқа да нұсқа етіп сипаттаңдар. Оны жетілдіру жолдарын ұсыныңдар.



1. Сабақта жаңадан не білдіңдер?

2. Сендер үшін қандай мағлұмат пайдалы болды?

3. Үстел ойынының тұжырымдамасын даярлауда не нәрсеге көңіл бөлу керек?

4. Үстел ойынын құруда нені ескеру қажет?



Монополия



Лото



Дойбы

§ 14. ҮСТЕЛ ОЙЫНЫН ДАЙЫНДАУ. ГРАФИКАЛЫҚ ҚҰЖАТТАМАСЫ



Үстел ойынын дайындаудың негізгі кезеңдерін атаңдар.

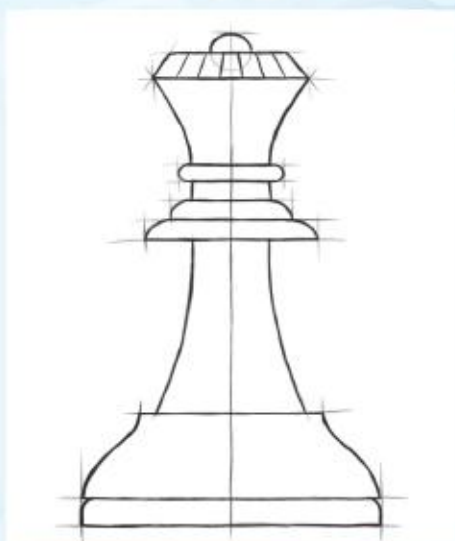

Нобай

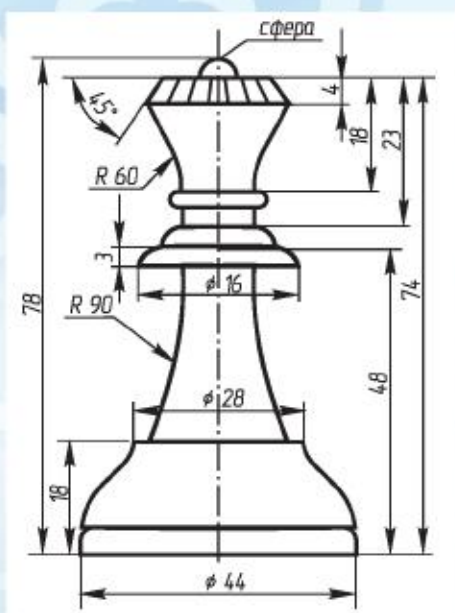

Сызба

Үстел ойынының тұжырымдамасын дайындап алған соң, *графикалық құжаттама* әзірлеу қажет:

- *нобай* (өзара сәйкестендіріп, қолдан жасалған шартты кескін);
- *сызба* (сызу құралдарымен кескінделген бөлшектер);
- *техникалық сурет* (өлшемі мен материалын көрсете отырып, қолдан жасалған көлемді кескін).

Графикалық құжаттама ойын бөлшектерінің түрін, көлемін анықтау үшін қажет.



1. Сызу құралдарымен жасалған шахмат тастарының кескінін қарап шығыңдар.
2. Олардың түрі мен өлшемін анықтаңдар.
3. Кескін қандай сызу құралдарымен жасалғанын айтып беріңдер.
4. Сызба жасаған кезде ескерілуі керек ережелер тізімін құрыңдар.

Сызба арқылы бұйымның көлемін анықтауға болады. Техникалық суреттің көмегімен заттың түрі, пропорциясы, ұсақ бөлшектері айқындалады.



1. Үстел ойынының бір бөлігінің (қалауларың бойынша) сызбасы мен техникалық суретін салыңдар.
2. Пайдаланған сызу құралдарын атаңдар.
3. Нұсқаулық және өлшемдік сызықтар жүргізіп, өлшемдерін белгілеңдер.
4. Алынған суреттерді салыстырыңдар. Қайсысының көмегімен ойын бөлшегі туралы нақты ақпарат алуға болады?
5. Жұмыс нәтижелерін сыныптастарыңмен талқылаңдар.

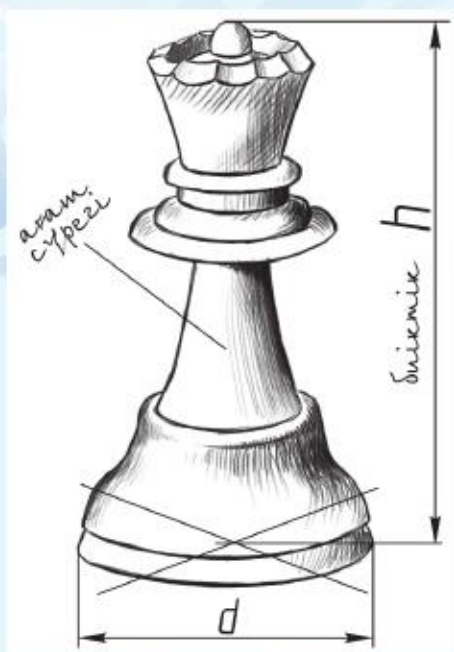

Техникалық сурет



Өздерің ойлап тапқан үстел ойынының графикалық құжаттамасын әзірлеңдер.



1. Сызба мен техникалық суреттің қандай айырмашылығы бар?
2. Өз жұмыстарыңды бағалаңдар.
3. Жұмыс барысында қандай қиындықтар болды?



Дайын бұйым

§ 15. ҮСТЕЛ ОЙЫНЫНЫҢ БӨЛШЕКТЕРІН ДАЙЫНДАУ



Үстел ойындарының құрамдас бөліктері



Қалай ойлайсыңдар, үстел ойынын неден жасауға болады? Неліктен?

Үстел ойынының бөлшегі үшін ағаш сүрегі, пластик, металл, кездеме, пенопласт, табиғи материалдар, өңделген шикізат қолдануға болады.

Қазіргі кезде акрил, мүсіндеу мен модельдеуге арналған пластик, полимер саз, винил үлдір, синтетикалық фетр т. с. с. заманауи материалдар жиі қолданылады.

Үстел ойыны үшін материал таңдауда оны өңдеп, пайдаланған кезде қауіпсіз болуына ерекше мән беру қажет.



1. Суреттерді қарап шығыңдар. Ұсынылған үстел ойындарының бөлшектері қандай материалдардан жасалған?

2. Ол материалдардың пайдасы, зиян жақтарын атап, жазып шығыңдар.

Экологиялық тұрғыдан ең дұрысы – ағаш сүрегі. Оны өңдеген кезде адам ағзасына, қоршаған ортаға зиян заттар бөлінбейді.

Өндіріс қалдығы саналатын жаңқаны өңделген шикізат ретінде пайдалануға болады. Пайдалану мерзімі өткен соң ағаш сүрегінен жасалған затты басқа мақсатта пайдалануға болады.



Әртүрлі ағаш сүрекертерін пайдалана отырып, тәжірибе жасап көріңдер.

1. Олардың физикалық және механикалық ерекшеліктерін анықтаңдар.

2. Үстел ойынының бөлшектерін жасауға қолайлы болатын сүрек түрлерін атаңдар.

3. Тәжірибе нәтижесін дәптерлеріңе жазыңдар.



Үстел ойындарының құрамдас бөліктері



1. Ойын үшін өте ыңғайлы болатын материалдар мен құралдарды атаңдар.

2. Кестені толтырыңдар.

Ойын бөліктері	Материалдар	Құралдар
Ойын алаңы		
Тастар		
Тапсырма-карточкалар		
Жүрісті айқындайтын текше		



Тәжірибе жұмысына кіріспес бұрын қауіпсіздік ережелерін қайталап алыңдар.



1. Үстел ойындарының бөлшектерін жасаудың реттілігін ойластырыңдар.

2. Осы бөлшектерді жасаңдар.



Үстел ойындарының құрамдас бөліктері



Жұмыс барысында қандай қиындықтар кездесті?

§ 16. КӨРКЕМДЕП БЕЗЕНДІРУ



Суреттерді мұқият қарап шығыңдар. Үстел ойындарын безендіру үшін қандай тәсілдер қолданылған?



Үстел ойындарын көркемдеп безендіру

«Көркемдеп безендіру» дегеніміз – бұйымды түрлі тәсілдермен сәндеу. Ол үстел ойынының сапасын арттырып, көркемдеуге мүмкіндік береді.

Ағаш сүрегінен жасалған үстел ойынын безендіруде пирография жиі қолданылады.

Түрлі саптамалардың көмегімен әртүрлі сызықтарды күйдіріп, ою-өрнек салуға болады.

Бетіне лак жағу арқылы ағаш бұйымның сапасын сақтап қалуға болады. Ол үшін майлы лак қолданылады. Ол затты жалтыратып, сән береді. Майлы лакты бұйымның өңделетін бетіне қылқаламмен асықпай, біркелкі етіп, бірнеше рет жағу керек.

Майлы лакпен қатар спиртті лак та қолданылады, ол тез кебеді. Ол үшін жөкені талшықтың бойымен ептеп басу керек.

Пластиктен жасалған үстел ойынының бөлшектерін безендіру үшін баспаға арналған желімденгіш үлдірін пайдалануға болады. Ол тегіс, жазық, қатты беттерге жапсыру үшін өте ыңғайлы.



1. Үстел ойындарын безендіруге қатысты ұсыныстарыңды айтыңдар.

2. Бұйымның сапасын арттырып, көркем ету үшін материалдарды өңдеп, әрлеу амалдарын атаңдар.

3. Безендіруге қатысты ұсыныстарың туралы сыныпта ой бөлісіп, артықшылықтарын айтып беріңдер.



КЕ

Тәжірибе жұмысына кіріспес бұрын қауіпсіздік ережелерін қайталап алыңдар.



1. Дайын бұйымды көркемдеп безендіріңдер.

2. Үстел ойынын қаптап, сақтаудың бірнеше жолын ойластырыңдар.

3. Атқарылған жұмысты бағалаңдар.

Үстел ойындарын көркемдеп безендіру

Үстел ойынының қаптамасына, атауына ерекше мән беру қажет. Ол ойынның мән-мазмұнына лайық болуы керек.

Символдарды, түстер мен графикалық элементтерді шебер үйлестіру ойыншылардың ойын мазмұнын терең ұғынып, тез меңгеріп кетуіне мүмкіндік береді.



1. Үстел ойынын безендіру үшін қандай материалдар мен құрал-жабдықты пайдаландыңдар?

2. Өз ойларыңды жүзеге асыра алдыңдар ма?

§ 17. ОЙЫНДЫ ТЕСТІЛЕУ. АҚПАРАТ ЖИНАУ ЖӘНЕ САУАЛНАМА ЖҮРГІЗУ



Оқушылардың үстел ойынын тестілеуі



Өздерің ұсынған ойындардың артықшылығы мен кемшіліктерін қалай анықтауға болады?

Дайындалған бұйымды жетілдіріп, артықшылығы мен кемшілігін анықтау үшін ойынды тестілеп, ойыншылар арасында сауалнама жүргізу қажет. Алдымен, өздерің бастан-аяқ ойнап көрулерің керек. Осылайша, әр бөліктің өзіндік орнын анықтауға болады. Бірнеше рет ойнап көрген соң артық-кем тұстарын жазып отырған дұрыс. Кейін түзетулер енгізуге болады.



1. Ойынды достарыңа (сыныптастарыңа, ата-аналарыңа т. б.) ұсынып көріңдер.
2. Тестілеудегі мақсаттарыңды түсіндіріңдер.
3. Ойынның тұжырымдамасын айтып беріңдер.
4. Мыналарды:
 - ойыншының іс-әрекеті, басқалармен қарым-қатынасы қандай болғанын;
 - ұпай жинау тәсілінің қолайлы болуын;
 - ережелердің түсінікті болуын;
 - ойын қаншалықты қызық екенін;
 - ойынға деген қызығушылықтың бастан-аяқ сақталауын;
 - ойынның зеріктірмеуін ескеріңдер.

5. Ойыншылардың көңіл күйін (ойын басталғанға дейінгі, ойнап жатқан кездегі, ойын біткеннен кейінгі) қадағалаңдар.

6. Байқағандарыңды, ойыншылардың сын-ұсыныстарын жазып жүріңдер.

Тест аяқталған соң ойыншылар арасында сауалнама жүргізіңдер. Сол арқылы нәтижені қорытып, жүйелеуге болады.



1. Сауалнама сұрақтарын құрастырыңдар.

2. Респонденттерді нақтылаңдар.



1. Ойыншылар арасында сауалнама жүргізіңдер.

2. Алынған ақпаратты талдап, жүйелеңдер.

3. Талдау қорытындысы мен ұсыныстарды негізге ала отырып, жұмыс сапасын арттыру мақсатында өзгерістер енгізіңдер.



1. Тестілеу, ойыншылар арасында сауалнама жүргізу барысында қандай қиындық кездесті?

2. Тестілеуге қатысушылардың пікірі мен ұсыныстары қаншалықты пайдалы болды?

Тестілеу барысында:

– *тестілеуге қатысатын адамдарды дұрыс таңдаңдар: олардың жасы, жынысы үстел ойынының мақсатына сәйкес болуы керек;*

– *ойынға жаңадан ереже енгізбеңдер;*

– *ойынның қанша уақытқа созылғанын анықтау үшін басталған мезетін белгілеп алыңдар;*

– *ойынды жетілдіруге қатысты сын-ұсыныстарды дұрыс қабылдаңдар.*

Үстел ойынын тестілеуге бақылаушы ретінде достарыңды, мұғалімдерді немесе ата-аналарыңды және т. б. шақыруға болады.

ӨР ҚАТЫСУШЫНЫ БІРНЕШЕ САРАЛШЫ БАҚЫЛАЙДЫ

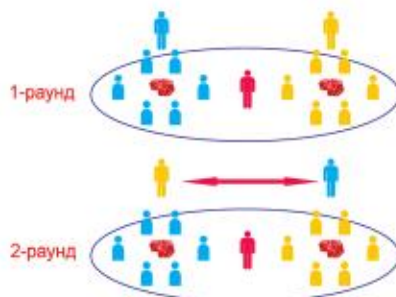

Ойынды тестілеу кезіндегі ойыншылар мен бақылаушылардың орны

§ 18. ЖҰМЫСТЫ ҚОРҒАУ



Афиша



Үстел ойынын көпшілікке қалай таныстыруға болады?

Үстел ойынын фестиваль түрінде таныстыруға болады.

Фестиваль ойынды басқаларға жеткізуге, жұмыстың лайықты бағасын алып, басқалардың ой-пікірін білуге мүмкіндік береді.

Фестиваль ойдағыдай өтуі үшін әбден даярлану қажет. Ол үшін:

- мақсат-міндетін анықтау;
- өтетін орнын нақтылау;
- қалай өтетінін пысықтау;
- қатысушыларды айқындап, қанша уақытқа созылатынын нақтылау;
- ақпаратты жан-жаққа тарату керек.



1. Фестивальды ұйымдастырушылардың (дизайнер, жүргізуші, пиар-маман, сценарий жазушы, дыбыс режиссері, модератор, ойын шебері, фотосуретші, журналист т. б.) міндетін нақтылаңдар.

2. Фестивальдың атауын ойластырып, эмблемасын, афишаны, декорация, қатысушыларға таратылатын сертификаттарды даярлаңдар.

Фестивальға қатысушылар жасы мен қызығушылығына қарай өзіне лайық ойынды табатындай болуы керек.

Шара барысында түрлі жарыстар, үстел ойынының жәрмеңкесін ұйымдастыруға болады.



Көпшілікке үстел ойынын (қалауларың бойынша) таныстырыңдар.

1. Шараның өтетін орнын анықтаңдар.
2. Жарнамалаңдар.
3. Қатысушылар мен көрермендерге шақырту дайындаңдар.
4. Музыка, интербелсенді құрал-жабдық т. с. с. назардан тыс қалмасын.



Өткізілген шара туралы әлеуметтік желілер мен мектеп сайтында ой бөлісіңдер.



1. Жұмыстарыңның нәтижесі көңілдеріңнен шықты ма?
2. Не нәрсе қиын болды?
3. Көрермендердің пікірін ескеріп, бұйымның сапасы мен көркемдігін жақсарту мақсатында нені өзгертер едіңдер?



Фестиваль өткізу

ҮЙ МӘДЕНИЕТИ

Бөлімді игеру нәтижесінде:

- өсімдік өсірудегі ғылыми тәсілдерді меңгересіңдер;
- өсімдік өсірудегі ғылымның рөлін анықтайсыңдар, ауылшаруашылығының дамуындағы ғылыми тәсілдерді талқылап, бағалайсыңдар;
- тұрмыстық техника мен электрқұрылғылардың қаншалық көркем, ыңғайлы, сапалы екенін бағалайсыңдар;
- электрқұрылғылар мен тұрмыстық техниканы өз беттеріңше таңдап, бағалайсыңдар;
- тұрмыста жөндеу жұмыстарын жүргізген кезде заманауи материалдар мен құрал-жабдықтың ерекшелігін біліп, дұрыс таңдай аласыңдар, орнымен пайдаланатын боласыңдар;
- тұрмыстағы жөндеу жұмыстары барысында ақауларды жойып, қауіпсіздік ережелерін сақтай білуге дағдыланасыңдар.



Жендеу жұмыстарында қолданылатын құралдар

§ 19. АГРОТЕХНОЛОГИЯНЫҢ ДАМУЫНДАҒЫ ҒЫЛЫМНЫҢ РӨЛІ (ӨЗДІГІНЕН ІЗДЕНІС ЗЕРТТЕУЛЕРІ)



Ауылшаруашылық дақылдарының шығымдылығын арттыратын шарттарды атаңдар.

Агротехнология Агротехнология Agrotechnology



Өнеркәсіпте қызанақты гидропонды жүйемен өсіру



Агропанельде өсімдік өсіру



Түрлі ақпарат көздерін пайдалана отырып, түрлі елдердің ауылшаруашылығында қолданылатын агротехнологияларды атаңдар.

Ғылыми білім мен қоршаған ортаның сырын түсіну арқылы адамзат экономикалық, әлеуметтік, экологиялық мәселелерді шеше алады.

Агротехнологияны қоршаған ортамен үйлестіре отырып дамытуда ғылымның маңызы зор.

Агротехнология – экологиялық қауіпсіздік, экономикалық тиімділікті ескере отырып, ауылшаруашылық дақылдарының сапасын жақсарту, егін шығымын арттыру үшін қажетті технологиялық операциялар жиынтығы.

Егіншаруашылығындағы заманауи жүйелер өсімдік өсіруде өте қолайлы, ол жер және өзге де ресурстарды тиімді қолданып, қайта қалпына келтіруге, сақтауға, қоршаған ортаның ласталмауына мүмкіндік береді.

Ғалымдар мәдени дақыл өсіру тәсілдерін (*аквапоника, гидропоника* т. с. с.) жетілдіріп келеді.

Агропанельдің көмегімен ауа райы қолайсыз аймақтағы ашық жерде экологиялық тұрғыдан таза көгөніс өсіруге болады.

Жемісті дақылдар мен көгөністерден сапалы әрі мол өнім алу үшін су көп жұмсалатыны белгілі. *Тамшылатып суару* – тамырға тамшылатып себелеу арқылы өсімдікке қажетті заттар берілетін тәсіл.



Тамшылатып суару



Аквапоника қондырғысы



«Қазақстан агротехнологиясын дамытудағы ғылымның орны» деген тақырыпта зерттеу жүргізіңдер.

1. Ауылшаруашылық өнімдерін өндірудегі ауданның (аймақтың) орнын көрсетіп, ауылшаруашылық өндірісін дамытудағы ғылыми тәсілдерді сипаттаңдар.

2. АКТ қолдана отырып, мәліметті рәсімдеңдер.



1. Өзің тұратын өңірде ауылшаруашылығының қай саласы жақсы дамыған? Не себепті?

2. Өңірде қандай агротехнологиялар қолданылады?

3. Өсімдік шаруашылығына қатысты қандай мамандықтарды білесіңдер?



Фитопирамида

§ 20. ЭЛЕКТРҚҰРЫЛҒЫЛАР МЕН ТҰРМЫСТЫҚ ТЕХНИКАЛАРДЫ ТАҢДАУ ЖӘНЕ БАҒАЛАУ

Тұрмыстық техника Бытовая техника Household appliances



Тоңазытқыш



Ыдысжуғыш мәшине



Қай электрқұрылғы үйде өте қажет? Не себепті?

Қазіргі кезде адамдар электрқұрылғыларды күнбе-күн пайдаланады.

Электрқұрылғы – белгілі бір функцияны атқаратын, электр тогының көмегімен жұмыс істейтін құрылғы.

Тұрмыста қолданылатын электрқұрылғылар үй жұмысын, адамның күнделікті тұрмысын жеңілдетуге арналған, сондықтан оларды *тұрмыстық техника* деп атайды.



«Электрқұрылғылар пайдалы ма, зиян ба?» деген тақырыпта пікірталас өткізіңдер.

Электрқұрылғылардың техникалық куәлігі болады, онда қуаты, күші, стандарты, шығарылған жылы, өндіруші, қолдану тәртібі, күтімі, мүмкін болатын ақаулары мен оны болдырмау жолдары, кепілдік міндеттеме көрсетілген нұсқаулық беріледі. Тұрмыстық техника күнделікті өмірде үй шаруасын жеңілдету, ыңғайлылық үшін қолданылады.

Электрқұрылғылардың жарамдылық мерзімі қолдану ережелерінің сақталуына байланысты.

Электрқұрылғыларды бағалап, таңдай білу қажет.

Электрқұрылғыларға қойылатын талаптар:

- қолданылу мерзімі;
- эстетикалық сипаты;
- экологиялық сипаты;
- қауіпсіздігі;
- қуат тұтынуы.



Тұрмыстық техниканың жарнамасына мән беріңдер. Көрсетілген техникалық сипаттамаларын салыстырыңдар.



Суқыздырғыш



1. Бір электрқұрылғыны таңдап алыңдар.
2. Оның ыңғайлылығын, сапасын, көркемдігін анықтап, бағалаңдар.
3. Электрқұрылғының әртүрлі өндірушілер ұсынған үлгілерінің сипаттамаларын салыстырыңдар.
4. Сипаты тұрғысынан ең тиімді нұсқаны таңдап алыңдар.
5. Қорытындыны кесте түрінде жасаңдар.

Электрқұрылғының сипаты	Өндіруші таңбасы		



1. Қазіргі кезде тұрмыстық техниканы пайдаланбауға бола ма? Неге?
2. Электрқұрылғылар мен тұрмыстық техниканы таңдауда неге мән беру қажет?
3. Үйлеріңдегі тұрмыстық техниканы жетілдіргілерің келе ме? Ол үшін не істер едіңдер?



Ауасалқындатқыш

§ 21. ҮЙ-ЖАЙДЫ ЖӨНДЕУГЕ АРНАЛҒАН ЗАМАНАУИ МАТЕРИАЛДАР МЕН ҚҰРАЛ-ЖАБДЫҚТАР (ТӘЖІРИБЕ ЖҰМЫСЫ)

Үй-жайды жөндеу Ремонт помещения Renovation



Қабырғаға арналған тоз жабын



Гипс-винилді панель



Жөндеудің қандай түрлері бар? Олардың ерекшеліктері қандай?

Жөндеу жұмыстары көлемі мен сипатына қарай *күрделі және жеңіл* болып бөлінеді.

Қабырға мен төбені бояп, тұс-қағаз жапсыру жеңіл жөндеуге жатады.

Сантехниканы ауыстырып, қабырға мен төбені т. б. тегістеу күрделі жөндеуге жатады.

Жаңа технологиялар үй-жайды жөндеу жұмыстарын тездететін заманауи материалдарды қолдануды талап етеді.



Каталог пен ғаламторды пайдалана отырып, нарықтағы құрылыс материалдарын қарап шығыңдар. Қайсысы заманауи құрал-жабдыққа жатады?

Таңдаған кезде материалдардың экологиялық жағын ескеру қажет: саз кірпіш, қыш заттар, гипс материал, табиғи негізді линолеум, табиғи бояу пайдаланып, жылытқыштың қағаз не көбік бетоннан болуын, терезе, есіктердің ағаштан болуын ескерген жөн.

Мұндай материалдардың адамға зияны болмайды, дайындаған кезде қоршаған ортаны ластамайды.



Суреттерді мұқият қарап шығып, қайсысы экологиялық тұрғыдан пайдалы екенін анықтаңдар.



Жөндеу жұмыстарының ойдағыдай болып шығуы, олардың ыңғайлылығы үй-жайдың ерекшелігіне сай заттарды дұрыс таңдап алуға байланысты.



Материалды сынап көріңдер. Асүйді жөндеу үшін қажет болатын заттарды таңдап алыңдар. Өз таңдауларыңды түсіндіріңдер.

Ақпараттарыңды сыныптастарыңмен бөлісіңдер.

Заманауи құралдар кез келген жұмысты сапалы орындауға мүмкіндік береді. Мәселен, электрбұрағыш бұрама шегені бұрау үшін ғана қолданылмайды, сонымен бірге бұрғы, құрылыс бұлғауышы ретінде де пайдаланылады. Қазіргі кезде электрбұрғының жаңа түрлері көбейіп келеді. Ол тесу, бұрғылау, ою салу, шегені бұрау үшін қолданылады.



Үй-жайды жөндеуде қажет болатын қандай құрал-жабдықты білесіңдер?



Иілгіш тас



Экологиялық панельдер

Ақау түскен жерді ғана жөндеу арқылы өңдеу материалдарына зақым келтірмей, ғимараттың көп жерін бүлдірместен, тез жаңалап алуға болады.

Ол көп материал қажет етпейді. Қолда бар, бұрынғы жөндеу жұмыстарынан қалған заттардың көмегімен-ақ өңдеуге болатындықтан, көп шығын кетпейді.

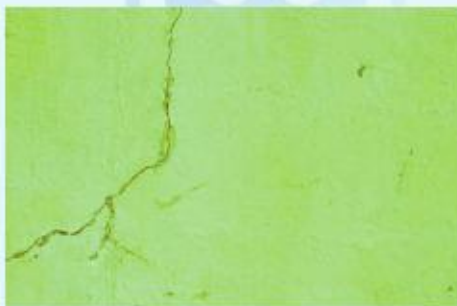

1. Жөндеу барысында кеткен ақауларды қарап шығыңдар.
2. Оларды қалай жөндеген дұрыс?
3. Ол үшін қандай құрал-жабдық қажет?



Жөндеу барысында кеткен ақаулар



Жөндеу жұмыстары кезіндегі ақауларды жою бойынша кеңестер:

1. Кафель тақтаны біраз уақыт суға салып қойса, кескен кезде морт сынып кетпейді.
2. Тұсқағаз тегіс жабыспай қалса, желімді ақ параққа жұқа етіп жағып алып, ашыла бастаған жерінің ішкі жағынан жүргізіп шығу керек. Соған соң тұсқағазды қабырғаға жабыстырып тұрып, үстінен құрғақ матамен ысқылап сүрту қажет.

3. Еден жабындысын жамаған кезде бүлінген жерге жамауды салған соң, өткір пышақпен материалдың екі қабатын да (бүлінгенін де, жаңасын да) кертiп жiберу керек. Бүлінген қабатты алып тастап, кертiлген жердi желiмдеу қажет.

4. Қабырғадағы жарықшақты кертiру үшiн алдымен iшкi жағының шаңы мен ласын кетiрiп, кәдiмгi шприцпен балшық құю керек.



КЕ

Тәжірибе жұмысына кіріспес бұрын қауіпсіздік ережелерін қайталап алыңдар.



1. Сыныптарыңда қандай жөндеу жұмыстарын жасау керек?

2. Жөндеу барысында қандай заманауи материалдарды пайдаланар едіңдер? Не себепті?

3. Қандай құрал-жабдық қажет?

4. Құралдармен қауіпсіз жұмыс жасауға қатысты ескертулер тізімін жасаңдар.

5. Жөндеу жұмыстарын (қалауларыңша) жүргізіңдер.



Жөндеу барысында кеткен ақаулар



1. Сабақта қандай жаңа ақпарат білдіңдер? Қандай білім-дағды алдыңдар?

2. Білім-дағдыларың болашақта қажет бола ма?

3. Жөндеуге қатысты қандай мамандықтар бар?

САНИТАРЛЫҚ-ГИГИЕНАЛЫҚ ТАЛАПТАР

1. Жұмысқа кірісер алдында, жұмысты бітірген соң қолды мұқият жуу қажет.
2. Жұмыс орны жақсы жарықтандырылуы керек. Жарық алдынан не сол жақтан түскені жөн.
3. Пайдаланғанға ыңғайлы болуы үшін жұмысқа қажет құрал-жабдықты тегіс бетке орналастыру керек.
4. Құрал-жабдықты арнаулы орындарында сақтаңдар. Құралдарды бірінің үстіне бірін қойып сақтауға болмайды.
5. Жұмыс барысында үзіліс жасап отырған жөн.

ҚАУІПСІЗДІК ЕРЕЖЕЛЕРІ

• Шеберханадағы тәртіп ережелері

1. Сабақ кезінде арнайы киім киіңдер. Арнайы киімнің шеті немесе баулары желбіреп тұрмасын. Баскиімдерің шашты толық жауып тұрсын.
2. Жұмыстың орындалу ретін сақтай отырып, оқытушы тапсырған жұмысты ғана істеңдер. Ережеге сай денелеріңді дұрыс ұстаңдар.
3. Құрылысын білетін жабдықтарды ғана пайдаланыңдар.
4. Жұмысқа жарамды құралдарды ғана пайдаланыңдар. Құралдарды пайдалануға қолайлы болатындай етіп орналастырыңдар.
5. Жұмыс кезінде сөйлеспендер, басқа нәрсеге алаңдамаңдар.
6. Жұмыс орындарың таза болсын, әр зат өз орнында тұрсын. Құрал-жабдықты, материалдарды абайлап пайдаланыңдар.
7. Сабақтан соң жұмыс орындарыңды жиыстырып, бұйымдар мен құралдарды оқытушыға тапсырыңдар.

• Апатты жағдайдағы қауіпсіздік талаптары

1. Жұмыс құралында ақау байқалса, жүзі мұқалған болса, дереу жұмысты тоқтатып, мұғалімге ескерту керек.
2. Жарақат алған жағдайда мұғалімге хабарлау қажет.

• Мозаикамен жұмыс істеген кезде

жұмысқа кіріспес бұрын:

1. Жұмыс орнын дайындап алыңдар, онда қажетсіз зат жатпасын.
2. Пайдаланылатын құралдардың, олардың саптарының дұрыстығын тексеріңдер.

жұмыс барысында:

1. Қыш тақтаны балғамен ұсақтаған кезде кесектері жан-жаққа ұшпауы үшін оны қалың шүберекке орап алыңдар.
2. Шыныкескішпен жұмыс істеген кезде шыны қойылатын жер тегіс ері қатты болсын.

жұмыс біткен соң:

1. Орындарыңды жинастырыңдар.
2. Арнайы киімді шешіп, қолдарыңды сабындап жуыңдар.

• Терімен жұмыс істеген кезде**жұмысқа кіріспес бұрын:**

1. Жұмыс орындарыңды дайындаңдар. Онда жұмысқа қажет құралдар ғана болсын.
2. Барлық құрал-жабдықтың жұмысқа жарамдылығын тексеріп алыңдар.

жұмыс барысында:

1. Жұмыс орындарыңда инені тастап кетпеңдер.
2. Жіпті қайшымен қиыңдар.
3. Қайшыны орнына қойыңдар, қайшының жүзі ашық қалмасын, бір-біріңе берген кезде ұшынан ұстап, сап жағымен ұсыныңдар.

жұмыс біткен соң:

1. Құрал-жабдықты түгендеп, жұмыс орындарыңды жиыстырыңдар.
2. Арнайы киімді шешіп, қолдарыңды сабындап жуыңдар.

• Ағаш сүрегін қол құралдарымен өңдеген кезде**жұмысқа кіріспес бұрын:**

1. Қажетті құрал-сайманды түгендеңдер.
2. Құрал-саймандардың ақауы жоқтығына көз жеткізіңдер. Олардың сабына сызат түспеген, былқылдап тұрмаған болуы керек.
3. Жұмысты жөнді, сапалы, өткір құралдармен орындаңдар.

жұмыс барысында:

1. Өңделетін материалды шеберүстелдің қысқысына мықтап бекітіңдер.

2. Тіректер мен төсемелерді пайдаланыңдар.
3. Тапсырманы орындап жатқан кезде құралға зақым келсе не сынып қалса, сол бойда жұмысты тоқтатыңдар.
4. Материалды қосып, өңдеп жатқан кезде соғатын, кесетін құралдарға, желімдерге мұқият болыңдар.

жұмыс біткен соң:

1. Орындарыңды жинастырыңдар.
2. Арнайы киімді шешіп, қолдарыңды сабындап жуыңдар.

• Ағаш сүрегін механикалық өңдеген кезде

жұмысқа кіріспес бұрын:

1. Арнайы киім мен аяқкиімді киіңдер (арнайы киім ықшам болуы, желбіреп тұрған жерлері болмауы керек).
2. Білдектің қорғаныш құрылғыларын тексеріңдер.
3. Жерге тұйықталуды, ток жүретін кабель мен сымдарды, оқшаулау орамдарын тексеріңдер.
4. Білдек батырмаларының жарамдылығын, қосу, тежеу құрылғыларының жұмысын тексеріңдер.
5. Кесетін құралдың бетінде ойдым, жарық, сызат болмауын мұқият қарап шығыңдар, құралдың бекіткішке сенімді бекітілуіне, сапалы қайралуына көңіл бөліңдер.
6. Дайындаманың білікке қалай бекітілгенін тексеріңдер.
7. Білдекте қауіпсіз жұмыс істеуге қажет құрылғыларды тексеріңдер.
8. Білдектің жұмысын бос жүріс режимінде тексеріп алыңдар.
9. Жеке қорғаныш құралдарын тексеріңдер.

жұмыс барысында:

1. Білік дұрыс айналып кеткен соң ғана білдектегі жұмысқа кірісіңдер.
2. Дайындаманы өңдеген кезде жұлқымай, бірқалыпты, асықпай қимылдаңдар.
3. Білдектің жанында зақым келмейтіндей қашықтықта тұрыңдар.
4. Қолдарың мен құралдар айналып тұрған білікке жақын болма-сын.
5. Әрбір бөлшекті жонып, фрезерлеген кезде арнайы итергішті пайдаланыңдар.

6. Көзге зақым келмеуі үшін қорғаныш көзілдірігін не экранды қолданыңдар.

7. Білдек жұмыс істеп тұрғанда жоңқасын тазаламаңдар, сондай-ақ білдектің айналатын бөліктерін қолмен не басқа да қолда бар құралдармен тежемеңдер.

8. Білдекті ажыратпайынша басқа нәрсеге алаңдауға, сөйлесуге, жанынан кетуге болмайды.

9. Жұмыс барысында білдек үстеліне не тұғырға құрал-сайманды, құрылғылар мен дайындамаларды қойып кетуге болмайды.

жұмыс біткен соң:

1. Ажыратқан соң білдекті өңдеу үгінділері мен қалдықтардан арнайы шөтке не сорғының көмегімен мұқият тазалаңдар.

2. Қалдықтарды қолмен тазалауға не үрлеуге болмайды.

3. Қалдықтарды металл жәшікке тастаңдар, ол толып қалған жағдайда шеберханадан шығарып тастаңдар.

4. Бөлшектерді, құралдар мен құрылғыларды орын-орнына қойыңдар; білдектің толық байқалмайтын жерлерінде ұсақ құралдар қалып қоймасын.

5. Білдекті дайындаңдар (бөлдіктердің керілісін күшейтіңдер, кесу құралдарының бекіткіштерін тексеріңдер, ішпектерді және басқа да үйкелетін бөлшектерді майлаңдар және т. б.).

• Электрқұрылғылармен жұмыс істеу кезінде

жұмысқа кіріспес бұрын:

1. Барлық бөлшектің берік бекітілгендігін тексеріңдер, жинақтағы құрал-жарақты түгендеңдер. Байланыстырушы кабельде, электр ашасы мен қорғаушы қаптамада ақау жоқтығын, оқшаулағыштың бүтіндігін сырттай шолу арқылы тексеріңдер.

2. Құралдың жұмысын бос жүріс режимінде тексеріп алыңдар (күш түсірмей), қосу батырмасында ақау жоқтығын тексеріңдер.

3. Құралдарды техникалық сипаттамаларына сай қолданыңдар. Сақтандырғыш бұйымды қолдану туралы нұсқаулықта көрсетілген ток күшіне сәйкес келуі керек.

4. Құралды іске қосқан кезде ақау байқалса, дереу сөндіріп, мұғалімге ескертіңдер.

жұмыс барысында:

1. Жұмыс барысында мұқият болыңдар, өзге нәрсеге алаңдамаңдар.
2. Жұмыс қауіпсіздігі таныс жұмыстарды ғана жасаңдар.
3. Құралдарды қосулы қалпында бір-бірлеріңе ұсынбаңдар.
4. Байланыстырушы кабельдің тартылып, бұралып қалмауы, ылғал не майлы жерлерге тиіп кетпеуін қадағалаңдар.
5. Құралдың жұмысында ақау байқалса, бірден өшіріп, мұғалімге айтыңдар.
6. Құралды қолданған кезде оқшаулағыштың күйген иісі сезілсе, артық шу не діріл пайда болса, өшіру батырмасының жұмысында ақаулар байқалса, бірден жұмысты тоқтатыңдар.
7. Іске қосулы құралдарды қараусыз қалдырмаңдар.

жұмыс біткен соң:

1. Жұмысты аяқтаған соң, барлық құралды сөндіру қажет.
2. Құралдар токтан ажыратылып, электр желісінің сөндірілгендігіне көз жеткізіңдер.
3. Жұмыс орнын ретке келтіріңдер.

• Тұрмыстағы жөндеу жұмыстары кезінде**жұмысқа кіріспес бұрын:**

1. Жөндеу жұмыстарында қолданылатын барлық құрал-жабдықтың іске жарамдылығын тексеріңдер.
2. Құрал-жабдықты жөнімен пайдаланыңдар.
3. Арнаулы киім киіп, көз бен тыныс алу мүшелерін қорғайтын жабдықтарды пайдаланыңдар.
4. Жұмыс қауіпсіз болуы үшін орындарыңды дайындап алыңдар: артық заттарды алып тастаңдар, жарықтың дұрыс түсуін қадағалаңдар.

жұмыс барысында:

1. Жұмыс орнын таза ұстаңдар, онда артық заттар болмасын.
2. Жөндеу жұмыстарына арналған заттарды нұсқаулыққа сай қолданыңдар.
3. Жөндеу жұмыстарына арналған материалдарды жылу көзінен қашықта, қажетті мөлшерде ғана сақтаңдар.

4. Тез тұтанғыш материалдар бір жерге жиналып қалмасын, үйілген қалпында тастап кетпеңдер.

5. Орын алған барлық ақаулар мен қауіпті жағдайлар туралы бірден мұғалімге хабарлаңдар.

6. Төгілген лак-бояуларды құрғақ, жақсы сіңіретін матамен сүртіп алыңдар. Көп мөлшерде төгілген материалдарға құрғақ құм себіңдер. Былғанған мата мен құмды қалдықтарды уақытша сақтауға арналған орынға апарып қойыңдар.

7. Жабық үй-жайды құрамында ұшқыр заттары бар бояулармен бояған кезде терезені ашып қойыңдар не желдеткішті қосып қойыңдар.

8. Заттарды тат, ескі бояудан тазалап, тегістеген кезде респиратор киіп алыңдар.

жұмыс біткен соң:

1. Жұмыс орнын ретке келтіріңдер.

2. Пайдаланылған құралдарды тазалаңдар, оларды орындарына қойыңдар.

СӨЗДІК

Сәндік-қолданбалы өнер

Ғаламтор-аукцион – тауарлар мен өнер туындыларын, басқа да нысандарды алдын ала белгіленген тәртіп бойынша ғаламтор арқылы көпшілікке сату.

Көркемдеп безендіру – дайын бұйымды көрмеге қою үшін әсемдеу.

Қимаулігі – контуры бойынша сызба немесе қандай да бір бұйым жасалатын, ойықтары бар пластина.

Модератор – ғаламтордағы форум, чат не әлеуметтік желінің өкімшілігі (реттеушісі).

Мозаика – біркелкі не әртүрлі бөліктерден (тас, смальта, қыш тақта т. б.) құралған ою-өрнек не сурет.

Мозаика панносы – белгілі бір сурет не ою құрайтын, түрлі түсті материал жапсырылған көркемдік және тұрмыстық мақсаттағы панель.

Мозаиканың теріс терімі – мозаиканы негізге теріс қаратып салу тәсілі.

Мозаиканың оң терімі – негізге мозаиканың бет жағын қаратып салу тәсілі.

Мозаикашы – мозаика әдісінде жұмыс жасайтын суретші не сәндік-қолданбалы өнер шебері.

Өнертанушы – өнер теориясының маманы.

Смальта – металл оксидтері мен мөлдір емес, біркелкі шыны бөлшектерінен тұратын мозаика панносын құрауға арналған дәстүрлі материал.

Тессер – мозаика құрайтын шыны, қыш, тас кесектері.

Фотосуретші – фотоөнер маманы.

Дизайн және технология

Ағаш ою шебері – ағашты көркемдеп оюмен айналысатын суретші, шебер.

Ағаш сүрегі – ағаштың діңін аралау арқылы алынатын табиғи материал.

Ағаш ұстасы – ағашты өңдеп, бұйым жасайтын маман.

Ағаш шебері (балташы) – ағашты өңдеудің қарапайым түрлерімен айналысатын, ағаштан ғимарат салатын жұмысшы.

Акрил – бөлшектерді пішіндерге құю әдісімен жасауда қолданылатын пластмасса.

Бұйымды әрлеу – сыртқы кескінін жақсартып, әдемілеу, бүлінуден сақтау мақсатымен затты түбегейлі өңдеу.

Винил үлдірі – бір бетінде безендіру салынған, екінші бетіне желім қабаты жағылған үлдір.

Дыбыс режиссері – фильмдердің, теле-, радиохабардың дыбысын реттейтін маман.

Журналист – журналистика саласында қызмет ететін әдеби қызметкер.

Қолөнерші – қандай да бір қолөнерді кәсіби деңгейде меңгерген адам.

Құрастыру құжаттары – бұйымның құрамы мен құрылымы көрсетілген, оны дайындап, өндіру, бақылау, пайдалану, жөндеп, кәдеге асыруға қатысты мәліметтері бар графикалық не мәтіндік құжат.

Мата (текстиль) – жіптен тоқылған материал.

Материалдарды өңдеу – бұйымды безендіріп, қажетке жарату үшін түрлі материалдарды өңдеуге арналған әдіс-тәсілдер мен құралдар.

Менеджер – ұйымдастырып, басқаратын маман.

Ойын алаңы – ойын өткізілетін жазық жер. Үстел ойындарында ол үшін арнайы тақта, фирма шығарған тығыз қатырма қолданылады, сондай-ақ алаңды принтерден шығарып, қағазға белгілеп, қолдан жасап алуға да болады.

Ойынды тестілеу – ойынның қателері мен олқылықтарын анықтау мақсатында тексеру.

Пенопласт – қатып қалған көбік түріндегі жеңіл пластмасса.

Пластмасса – бұйымдарды жасаған кезде иілгіш сипаты бар, дайын бұйым түрінде берік болатын жасанды материал.

Полимерлік сазбалшық – сомдауға арналған, ауада қататын жасанды материал.

Рейсмус білдегі – аралау материалдарын, дайындаманы немесе бөлшекті белгіленген қалыңдыққа дейін сүргілеуге арналған білдек.

Сомдап, үлгі жасауға арналған пластик – қыздырғанда пішінін оңай өзгертетін, суытқанда қатты, серпімді әрі берік қалыпқа енетін жасанды қосылыс.

Суретші-график – жарнамалық (афиша, буклет, ашық хаттар) және баспа (журналдар, каталогтар мен кітаптар) өнімдерін жобалайтын маман.

Сценарий жазушы – кинофильм, телесериал, мультфильм, компьютер ойыны сценарийінің авторы.

Тұжырымдама – қандай да бір нәрсені сипаттауда өзара байланысты әрі бірінен-бірі туындайтын түсініктер жиынтығы.

Тұрмыстық заттар – күнделікті тұрмыста, үйдің ішін безендіруде қолданылатын керек-жарақ, жиһаз, құрал-сайман.

Үстел ойыны – тұтасымен үстел үстіне не ойыншылардың қолына сыйып кететін заттар ғана қолданылатын ойын.

Фетр – табиғи жүннен не оның жасанды баламасынан басылып жасалған тығыз материал.

Ыңыршақ жіп – тері тігу үшін пайдаланылатын ең мықты жіп.

Үй мәдениеті

Агроинженер – ауылшаруашылық саласында қолданылатын қондырғылар мен жүйелерді жобалап, құрастыратын маман.

Агроном – ауылшаруашылығы туралы жан-жақты, терең білімі бар, егіншілікпен айналысатын маман.

Агротанель – ауа райы суық болатын өңірлерде жылу және ылғал сүйетін көгеністер мен гүлдерді өсіруге арналған мөлдір пластиктен жасалған бұйым.

Агротехнология – экологиялық тұрғыдан қауіпсіздігін, экономикалық жағынан тиімділігін сақтай отырып, өнімнің жоспарланған шығымы мен сапасын арттыруға бағытталған технологиялық операциялар кешені.

Аквапоника – өсімдіктердің қоректік ортасы ретінде тұщы судағы жануарлардың өнімін пайдалануға бағытталған ауылшаруашылық технологиясы.

Гидропоника – өсімдікті топырақсыз жерге өсіру тәсілі. Өсімдік тамыры арнайы ерітінділер арқылы минерал заттарға қаныққан ылғалды ауада болады.

Гипс-винилді панель – гипскартонға жұқа үлдір қабатын жағу арқылы жасалған өрлеу материалы.

Иілгіш тас – шыныкене секілді иілгіш негізге желімденген құмдақтастың тілімі. Ғимараттардың ішкі бөліктерін өрлеуде қолданылады.

Кеук бетон – кеук құрылымды бетон.

Тамшылатып суару – мөлшерлеуіш-тамызғыштардың көмегімен өсімдік тамырына су жіберілетін әдіс.

Микробиолог – вирус, бактериялар және қарапайымдылар секілді микроағзаларды зерттейтін маман.





























Селекционер – өсімдіктердің жаңа сұрыптары мен малдың жаңа тұқымдарын алатын маман.

Тоз жабын – ғимараттардың ішкі бөліктерін әрлеуде қолданылатын материал. Тоз ағашының қабығынан жасалады.

Тұтыну ережесі – нормативті-техникалық сипаттағы ұсыныстар. Онда өнімнің құрылымдық ерекшелігі, құрама бөліктері, жұмысы, пайдаланған кезде ескеретін қауіпсіздік ережелері, жөндеу, күтіп ұстауға байланысты мәліметтер беріледі.

ҚОСЫМША

Қазақ оюының негізгі сарындары

Зооморфты	Өсімдіктестес	Космогониялық	Геометриялық
			
қошқар мүйіз	ағаш	шеңбер	сүйір
			
қос мүйіз	жапырақ	шимай	ирек
			
қыңыр мүйіз	үш жапырақ	төртқұлақ	төртүшкүл
			
қаз мойын	өткізбе	шұғыла	балдақ
			
түйе табан	шиыршық	жұлдыз	қармақ
			
өркеш	гүл	айшық	тұмарша
			
өрмекші	жауқазын	бітпес	шынжара

ПАЙДАЛАНЫЛҒАН ӘДЕБИЕТТЕР ТІЗІМІ

1. Белл Р. Энциклопедия настольных игр народов мира / пер. с англ. Л. А. Игоревский. – М.: Центрополиграф, 2001.
2. Жолдасбекова С., Изтилеуова А., Ыскак А. и др. Народные ремесла: учебное пособие. – Астана: Фолиант, 2013.
3. Маргулан А. Х. Казахское народное прикладное искусство. – Алма-Ата: Өнер. – Т. I, 1986.
4. Миллз Т. Искусство мозаики. Энциклопедия / перевод с англ. Ю. В. Устиновой. – М.: Арт-родник, 2007.
5. Муканов М. С. Казахские домашние художественные ремесла. – Алма-Ата: Казахстан, 1979.
6. Негізгі орта білім беру деңгейінің 5-9-сыныптарына арналған «Көркем еңбек» пәнінен жаңартылған мазмұндағы үлгілік оқу бағдарламасы. – Астана: Ы. Алтынсарин атындағы Ұлттық білім академиясы, 2016.
7. Тохтабаева Ш. Ж. Шедевры Великой степи: [Монография]. – Алматы: Дайк-Пресс, 2008.

ҚОСЫМША ӘДЕБИЕТТЕР ТІЗІМІ

1. Андреева Е. А. Художественная работа по дереву. – М.: Рипол Классик, 2007.
2. Асанова С., Птицина А. История казахской национальной одежды и прикладного искусства. – Астана: Фолиант, 2008.
3. Барышникова Т. Школа ремонта. – М.: «Э», 2016.
4. Ералин К., Халмуратов Ж. Мастера искусств Казахстана. – Алматы, 1997.
5. Лидин А. Справочник столяра. – Ростов н/Д.: Феникс; СПб.: Северо-Запад, 2007.
6. Маркевич А. Изобретение настольных игр. – М.: Издательские решения, 2016.
7. Омирбекова М. Ш. Традиционная культура казахов: учебное пособие для занятий по труду. – Алматы: Алматыкітап, 2004.
8. Шилкова Е. А. Мозаика. – М.: Рипол Классик, 2011.
9. Шкляева С., Муратаев К. История искусств Казахстана. – Алматы: Өнер, 2011.

ЧУКАЛИН Владимир Григорьевич
ЯКОВЛЕВ Рустам Михайлович
ТАНБАЕВ Хожакелди Кувандикович
ЕРМИЛОВА Елена Владимировна
ВЕЛЬКЕР Елена Евгеньевна
ЛОСЕНКО Ольга Степановна

ЖӨРКЕМ ЕҢБЕК

Жалпы білім беретін мектептің
8-сынып оқушыларына арналған

ОҚУЛЫҚ

(ұл балаларға арналған нұсқа)

+ CD

Редакторлары	И. А. Хохлова Ю. Л. Соловьёва Р. Т. Халелова И. Т. Ташенова
Дизайн және беттеу	Е. Е. Велькер
Суретші	А. Б. Жусупов
Корректоры	К. М. Нұрғалиева

Басуға берілген күні 25.04.2018 ж.
Пішіні 70×100 $\frac{1}{16}$. Көлемі 6,5 шартты бас. т.
Гарнитурасы «Arial». Офсеттік басылым.
Тапсырыс № 8484. Таралымы 50 000 дана.

Коды **512075**

«Келешек-2030» ЖШС
Қазақстан Республикасы,
020000, Көкшетау қ.

Баспа кеңсесі: Абай к-сі, 112 а,
тел.: 8 (7162) 72-29-43 (қабылдау бөлімі).

Сату бөлімі: М. Горький к-сі, 17 а,
тел.: 8 (7162) 44-18-74, +7 708 444 18 74,
ұялы тел.: +7 702 781 06 78, +7 705 745 09 75.

<http://www.keleshek-2030.kz>, E-mail: torg@keleshek-2030.kz



«Можайский полиграфический комбинат» ААҚ-да басылып шығарылған
143200, Можайск қ-сы, Мир к-сі, 93
www.оаомпк.ru, www.оаомпк.рф, тел.: (495) 745-84-28, (49638) 20-685