

Р. Ш. Алимсаева, Е. Е. Велькер

ХУДОЖЕСТВЕННЫЙ ТРУД

УЧЕБНИК

для учащихся 9 класса
общеобразовательной школы
(вариант для девочек)



Рекомендовано Министерством образования и науки
Республики Казахстан



УДК 373.167.1
ББК 37.279я72
А50

Алимсаева Р. Ш., Велькер Е. Е.
А50 **Художественный труд:** учебник для учащихся 9 класса общеобразовательной школы (вариант для девочек) + CD / Р. Ш. Алимсаева, Е. Е. Велькер. – Кокшетау: Келешек-2030 баспасы, 2020. – 112 с.

ISBN 978-601-317-444-0









Электронная версия учебника: <http://keleshek-2030.kz/books/ht9dr.php>

УДК 373.167.1
ББК 37.279я72

ISBN 978-601-317-444-0

© ИП Келешек-2030 баспасы, 2020

УСЛОВНЫЕ ОБОЗНАЧЕНИЯ

-  – практическая работа
-  – исследование
-  – поиск
-  – индивидуальная работа
-  – групповая работа
-  – подумай и ответь
-  – техника безопасности
-  – электронный материал
-  – презентация

ОГЛАВЛЕНИЕ

| | |
|---|-----|
| Введение | 5 |
| Декоративно-прикладное искусство | 6 |
| § 1. Традиционное ткачество Казахстана. Казахские ковры. Алаша | 8 |
| § 2. Ковроткачество. Гобелен. Современные ковры | 14 |
| § 3. Материалы и оборудование для ковроткачества | 18 |
| § 4. Разработка эскиза изделия. Подготовка материалов и инструментов | 20 |
| § 5. Выполнение творческой работы. Декорирование. Оформление | 22 |
| § 6. Презентация работ. Организация выставки | 28 |
| Дизайн и технология | 32 |
| § 7. Современные стилевые направления моды (самостоятельное исследование) | 34 |
| § 8. Эксперимент «Гармония личности и моды». Создание собственного имиджа. Разработка идей | 38 |
| § 9. Создание индивидуального образа средствами визажа, прически, аксессуаров | 40 |
| § 10. Эксперимент по созданию коллекции одежды / аксессуаров для собственного имиджа | 42 |
| § 11. Презентация работы | 52 |
| § 12. Дизайн модной одежды «Fast cloth» простых геометрических форм (пончо, кейп, туника) | 56 |
| § 13. Современное производство одежды и аксессуаров | 58 |
| § 14. Разработка идей. Эскиз. Подготовка материалов и оборудования | 60 |
| § 15. Создание изделия. Раскрой деталей | 62 |
| § 16. Обработка отдельных деталей. Сборка деталей и отделка изделия | 68 |
| § 17. Обсуждение и оценка работ. Презентация работы | 74 |
| Культура дома | 76 |
| § 18. Элементы ландшафта в интерьере / экстерьере | 78 |
| § 19. Визуализация творческих идей | 84 |
| § 20. Оформление интерьера к праздникам | 88 |
| Правила техники безопасности | 92 |
| Словарь | 95 |
| Приложение 1 | 100 |
| Приложение 2 | 106 |
| Список использованной литературы | 110 |
| Список дополнительной литературы | 111 |

ВВЕДЕНИЕ

Дорогие девятиклассницы!

В течение этого учебного года вы продолжите знакомство с декоративно-прикладным искусством (ДПИ). Узнаете о традиционном ткачестве казахского народа, казахских коврах, старинных и современных. Освоите приемы и техники ткачества, выберете художественные материалы для создания творческих работ.

Изучая раздел «Дизайн и технология», познакомитесь с современными стилевыми направлениями моды. Самостоятельно выберите различные источники информации для исследования и развития творческих идей, выполните задания по созданию собственного имиджа и индивидуального образа средствами визажа, прически, аксессуаров. Проведите эксперимент по созданию коллекции одежды, аксессуаров для собственного имиджа. Узнаете об одежде простых геометрических форм, современном производстве одежды и аксессуаров. Используя различные материалы, изготовите изделия по эскизам.

Раздел «Культура дома» позволит расширить знания об элементах ландшафта в интерьере и экстерьере, подготовить проект по озеленению пришкольного участка, научиться оформлять помещение к праздникам.

Хорошую помощь в вашей работе окажут электронное приложение (далее вы будете встречаться с сокращением ЭП), список дополнительной литературы и словарь. При необходимости вы всегда можете узнать выходные данные дополнительного источника информации или обратиться к словарю, чтобы уточнить значение нового слова или термина.

Пробуя себя в различных видах деятельности, вы узнаете свои интересы, определитесь в выборе будущей профессии.

Надеемся, что учебник станет верным другом и помощником, ведь на его страницах вы найдете много интересного и полезного. Пусть эти знания и умения пригодятся вам в будущем. Успехов в изучении и освоении художественного труда!

Авторы

ДЕКОРАТИВНО-ПРИКЛАДНОЕ ИСКУССТВО

Изучив этот раздел, вы сможете:

- расширить свои знания по истории развития декоративно-прикладного искусства;
- узнать приемы и технику ковроткачества;
- познакомиться с особенностями орнаментальной композиции в ковроткачестве;
- реализовывать творческие способности, креативность и оригинальность своих решений;
- на основе изученного материала создать собственные творческие работы;
- самостоятельно определять, выбирать и комбинировать различные техники и художественные материалы при создании творческих работ;
- использовать элементы казахской национальной культуры в процессе создания творческих работ и изделий;
- планировать творческую деятельность, определяя последовательность и рациональный способ выполнения работ;
- опираясь на предыдущий опыт, совершенствовать умение работать с инструментами ручного труда, соблюдая технику безопасности;
- развивать оценочные навыки, анализируя собственную работу, а также работы других учеников;
- самостоятельно организовать презентацию готовой работы для широкой аудитории на онлайн-платформах.



М. Муканов «Двое» (фрагмент гобелена)

§ 1. ТРАДИЦИОННОЕ ТКАЧЕСТВО КАЗАХСТАНА. КАЗАХСКИЕ КОВРЫ. АЛАША

Ткачество Тоқымашылық Weaving



Ворсовый пазырыкский ковер
V–IV вв. до н. э.

Как гласят легенды, шедевр персидского ковроткачества – «Весенний ковер» царя Хосрова I – поражал гигантскими размерами: 122 метра в длину и 30 метров в ширину. Ковер был изготовлен в VI веке в честь победы персов над римлянами и завоевания Аравийского полуострова. Он был выткан золотыми и серебряными нитями, расшит драгоценными камнями. Рисунок ковра представлял собой изображение цветущего сада почти в натуральную величину.



Что вы знаете о казахских коврах?

Прикладное творчество всегда было неотъемлемой частью культуры народа. Оно отражало его образ жизни, характер, мудрость, являлось носителем и хранителем прошлого.

Ковроткачество насчитывает не одну тысячу лет и имеет богатую историю развития. Оно существует с тех времен, когда человек научился обрабатывать и использовать в быту шерсть животных. На монументах в Древнем Египте сохранились рисунки ткацких станков. Эти изображения датируются XIV в. до н. э.

Как свидетельствуют археологические и этнографические источники, основными районами производства ковров были Турция, Персия (современный Иран), Кавказ, Туркестан, Афганистан, Пакистан, Непал, Индия и Китай. Ковры ручной работы также производили в Испании.

Достоверно неизвестно, когда были изготовлены первые ковровые изделия. В 1949 году в долине Пазырык на Алтае при раскопках скифского кургана был найден ворсовый ковер. На сегодняшний день пазырыкский ковер V–IV вв. до н. э. – самый древний, сохранившийся до наших дней ковер ручной работы.

Виды ковроткачества настолько разнообразны, что определить их количество невозможно.



Чаще всего выделяют несколько основных принципов классификации, которые позволяют различать ковровые изделия по способу изготовления, материалу и т. д.

Эволюция ковров протекала под влиянием социальных, экономических и культурных тенденций. Изобретение искусственных нитей и красителей, создание высокопроизводительных машин привело ковры на рынок массового потребителя. Но, несмотря на стремительное развитие общества и научно-технического прогресса, современный ковер смог сохранить самобытность. Ковры ручной работы и сегодня нередко представляют собой настоящие произведения искусства.



Войлочный пазырыкский ковер до и после реставрации.
V–IV вв. до н. э.

Ковроделие – художественное самовыражение казахского народа. В нем нашли отражение особенности народной истории и культуры.

На ковре свои первые шаги делал ребенок. Ковры были обязательной составной частью приданого невесты. Ковровые изделия дарили дорогим гостям, они служили основным украшением жилища.



Бау, басқұр



Қоржын

Ковроткачество – одно из самых древних ремесел казахского народа. Его история насчитывает более пяти тысяч лет. Хорошо сохранившиеся образцы старинных ковровых изделий сегодня занимают почетное место в коллекциях самых известных музеев мира. Формы и мотивы казахских тканых изделий формировались в течение долгого времени, непрерывно совершенствуясь. Секреты ткачества бережно хранились и передавались из поколения в поколение.

Изготовлением ковровых изделий занимались в основном женщины. Девочки с раннего возраста обучались этому ремеслу у бабушек, матерей, старших сестер.

Ткачество и все действия, связанные с ним, сопровождалось в старину традиционными обрядами.



Используя различные источники информации, расскажите о традициях и обычаях казахского народа, связанных с процессом ткачества.

Перед началом ткачества хозяйка проводила обряд *кілем бастау*. Процесс ткачества начинался с заготовки шерсти. После мойки и просушки ее очищали и сортировали. Мастерицы тщательно отбирали шерсть: погуще – на основу, уток, более мягкую – на ворс. В изготовлении ковров использовалась мягкая овечья и верблюжья шерсть весенней стрижки – *жабағы жүн*.

Для прочности нити в небольшом количестве добавлялась шерсть осенней стрижки – *күзем жүн*. Нити изготавливались вручную, с помощью веретена – *ұршық*.

Для ткачества применялись горизонтальные и вертикальные станки – *өрмек*, которые имели несложную конструкцию.

При работе над изделием и в проведении обрядовой трапезы принимали участие и оказывали помощь родственники, соседи, друзья. Завершение ткачества отмечалось небольшим пиршеством – *кілем той* (праздник ковра), *кілем құру* (букв.: вешание ковра на стену).

Изготовление ковра было распространённым явлением. Но при совместной работе возникало творческое общение, происходил обмен опытом, оказывалась взаимопомощь, поэтому коллективная работа превращалась в праздничное событие.

Из рук мастериц выходили разнообразные ковровые изделия: ворсовые (*түкті кілем*), безворсовые (*тақыр кілем*), ковры-паласы (*алаша*), узорные ленты (*басқұр*, *бау*, *дөдеге*, *туырлыққас*, *таңғыш* и т.д.) и многие другие.



Используя материалы ЭП, подготовьте презентацию или сообщение о тканых изделиях казахского народа (виды войлочных и плетеных казахских ковров, способы их изготовления). Презентуйте свою работу на уроке.



Вертикальный ткацкий станок

Размер ручных ткацких станков определялся размером будущего изделия.



Горизонтальный ткацкий станок

Ковер Кілем Carpet



Ворсовый ковер (*тукті кілем*)



Безворсовый ковер (*тақыр кілем*).
Фрагмент



Войлочный ковер (*сырмақ*).
Фрагмент

Казахские ковры валяные, или войлочные, тканые, плетеные, весьма многообразны. Их можно разделить на несколько групп с характерными особенностями способов изготовления, цветового решения и орнаментизации.

Валяные (войлочные) ковры – *текемет, сырмақ, тұскиіз* – изготавливаются из валяной овечьей или верблюжьей шерсти.

Тканые ковровые изделия производятся из шерсти, хлопка, шелка или синтетических материалов на специальных ткацких станках. При изготовлении используется принцип одновременного переплетения уточных поперечных нитей с продольными нитями основы.

Безворсовые ковры традиционно ткут на вертикальных и горизонтальных ткацких станках. В процессе работы задействованы две нити – продольная и поперечная.

Ворсовые ковры ткут чаще всего на горизонтальных станках методом узелкового плетения, поэтому их еще называют плетеными. Используются три нити: основная, образующая узел, закрепляющая узел. Орнамент создается из узлов, закрепленных на нитях основы по рисунку.



1. Изучив материалы ЭП, исследуйте виды и мотивы казахского орнамента.
2. Рассмотрите изображения ковров и определите, какие орнаментальные мотивы использованы мастерицами.



Ковры, вытканые в технике *бескесте*, по композиционному строю (большое центральное поле и бордюры) похожи на ворсовые ковры. Орнамент мелкий, геометризированный: ломаные линии, треугольники, штрихообразные линии, ромбы с роговидными отростками.

Мастерица ткала ковер с помощью отдельного цветного утка. Поэтому то, что ткалось цветной шерстью, казалось вышитым на поле ковра (отсюда название ковра – пять вышивок).

Интересно его колористическое решение. Обычно использовались два близких по тону цвета для фона и орнамента. Орнамент дополнялся контрастным оттенком, придававшим особую изысканность декору.



1. Изучите презентации и видеоматериалы о ковроткачестве.

2. Проанализируйте историю развития ковроткачества до наших дней.

3. Напишите эссе на тему «Ковер – история времен».



Алаша – безворсовое ковровое изделие, вид паласа в разноцветную полоску.

На станке *өрмек* ткали полосы шириной 30–50 см, предназначенные для паласов. Эти заготовки разрезали на несколько частей и сшивали по долевой части: получались целостные полотна, которые стелили на пол, – алаша.

Алаша ткали на всей территории Казахстана.

В казахском быту тканые полотна алаша использовались преимущественно как постилочные, а кілем применялись в основном как настенные ковры.



Алаша. Фрагмент

Размеры алаша произвольны и зависят от количества полос. Алаша бывают узорными и без орнамента, с повторяющимся рядом полос или квадратов цветных линий.

Мастерицы умело комбинируют полосы, разнообразные по орнаменту и колориту, создают изделия, отличающиеся гармонией и богатством композиции.



1. Какие виды казахских ковров вы встречали в современном интерьере?

2. В чем особенность композиции казахских национальных ковров?

3. Как вы думаете, сохранились ли традиции домашнего ткачества в наше время?

§ 2. КОВРОТКАЧЕСТВО. ГОБЕЛЕН. СОВРЕМЕННЫЕ КОВРЫ

Ковроткачество Кілем тоқу өнері Carpet weaving

Курасбек Тыныбеков возродил традиционную технику изготовления гобеленов и считается основоположником этого вида декоративно-прикладного искусства в Казахстане.

Он открыл искусство казахских гобеленов всему миру. Многие его полотна хранятся в фондах Государственного музея искусств им. А. Кастеева.

Традиции мастера продолжают Батима Заурбекова, Алибай и Сауле Бапановы, Малик Муканов, Газиз Ешкенов и другие.



К. Тыныбеков



Благодаря чему, на ваш взгляд, искусство ковроткачества востребовано сегодня?

Технология изготовления ковров с течением времени практически не изменилась. Переплетая нить основы утковой цветной нитью в определенном порядке, получают ковер с ровной поверхностью.

Все технические приемы ковроткачества вобрал в себя гобелен – вытканый вручную настенный ковер-картина. Безворсовый ковер-гобелен выполняется перекрестным переплетением нитей основы и утка. Уточная нить такого ковра, создавая ткань, одновременно рождает изображение.

При создании объемных гобеленов художники делают небольшие предварительные эскизы в цвете, чтобы точно выполнить рисунок в ткачестве. Затем рисунок увеличивают до требуемого размера на ватмане, грунтованном холсте или ткани, получая шаблон.

Рисунок на шаблоне раскрашивают или ставят номера с обозначением цвета пряжи, чтобы контуры были хорошо видны. Их обводят тушью или темным фломастером. При ткачестве более толстыми нитями показывают границы цвета, тонкими – оттенки.



Используя различные источники, подготовьте устное сообщение об истории возникновения и развития гобелена.



Современный казахстанский гобелен представляет собой интересное и перспективное художественное явление. Неся в себе лучшие традиции казахского декоративно-прикладного мастерства, – вышивания, кошмовалаяния, ковроделия – гобелен прочно занял свое место в изобразительном искусстве Казахстана XXI века.



1. Рассмотрите иллюстрации.
2. Как вы думаете, чем вдохновлено творчество казахских мастеров гобеленов?
3. Назовите объекты, символизирующие быт, природу, культуру и историю казахского народа.

Широкое распространение получили и ковровые изделия, создаваемые в технике так называемого *нетканого гобелена*.

Процесс создания изделий в технике нетканого гобелена менее трудоемкий. Художник выкладывает свой рисунок цветным волокном или шерстяной нитью различных оттенков. При этом изпод рук мастеров выходят прекрасные ковровые изделия, не уступающие по красоте и изяществу традиционным гобеленам.

Виды техник нетканого гобелена: вышивка петлей, или игольное ковроделие; валяние; мини-гобелены в технике аппликации из ниток и т. д.

Красивые динамичные композиции гобеленов несут в себе целый образный мир, приглашая зрителя любоваться сотканными картинами.



К. Тыныбеков
«Вечность»



А. Бабанов
«Киелі ағаш»

Композиция Композиция Composition



Современные ковры

Современные художники на фабриках создают новые узоры ковров на основе традиций национального ковроткачества.

Особенным многообразием отличаются композиции цветочных ковров всех видов. Цветочные и растительные мотивы находят в них тонкую моделировку форм, а колористическое решение ковров таит в себе богатство оттенков.

Сегодня ассортимент ковровых изделий представлен очень широко и разнообразно.

Современные ковры различаются по:

составу (из шерсти, хлопка, шелка, вискозы, бамбука, акрила, кожи, полиэстера, натурального и искусственного меха и т. д.);

типу изготовления (машинного производства, ручной работы);

способу производства (тканый, иглопробивной, иглопрошивочный);

рисунку (однотонный, с геометрическим, растительным, абстрактным рисунком);

плотности (высокая, средняя, низкая);

фактуре (длинноворсовый, с коротким, средним ворсом и т. д.);

форме (прямоугольный, овальный, круглый и т. д.).

Могут иметь неравномерный подстриг ворса, 3D-эффект и т. д.



Рассмотрите фотографии ковров. Чем современные ковры отличаются от традиционных? Аргументируйте свой ответ.

В настоящее время изготавливаются ковры с изображением памятников архитектуры, исторических личностей, портретами, пейзажами и т. д. Интересны изделия с геометрическими узорами, которые заполняют все поле декоративными ромбами.

Композиции ковров стали более разнообразными, а расцветки получили широкую цветовую палитру.

Этим композициям присуще контрастное сочетание теплых и холодных тонов, обведенных контурным цветом, что придает узору четкую выразительность и изысканность.

Современные ковры могут быть со вставками из нетканых, стеклянных, разнообразных металлических и других материалов.

Уравнять качество синтетических ковров с качеством классических шерстяных позволили современные технологии. Синтетические ковры имеют ряд преимуществ в эксплуатации.



Соберите информацию о современном ковроткачестве в Казахстане. Результатами исследования поделитесь с одноклассниками, оформив материал в виде презентации.

Современный ковер может дополнить и украсить интерьер, стать ярким элементом в оформлении комнаты, визуально расширить или зонировать пространство.

Различные стилевые решения внешнего вида ковра позволят изменить интерьер помещения.



1. С творчеством каких мастеров гобелена вы познакомились?
2. Какие достоинства имеют современные ковры?
3. Каковы функции современных ковров в интерьере?
4. В чем отличие ковров, изготовленных вручную, от ковровых изделий машинного производства?



Современные ковры в интерьере

§ 3. МАТЕРИАЛЫ И ОБОРУДОВАНИЕ ДЛЯ КОВРОТКАЧЕСТВА

Рама Жақтау Frame loom



Оборудование
для ковроткачества



Какие материалы и оборудование, на ваш взгляд, можно использовать для ручного ковроткачества?

Для создания ковра потребуются любая цветная пряжа, ткацкий станок или специальная ковровая канва, нож-крючок для вязания ворсовых узлов, ковровая колодушка, ножницы.

Вместо ткацкого станка используют раму с пропилами, чтобы натянуть нити основы. Уточную нить можно прокладывать руками, но использование челноков облегчает работу.

Вне зависимости от того, при помощи какого оборудования осуществляется работа, принцип ткачества остается неизменным: вертикальные и горизонтальные нити переплетаются под прямым углом в определенной последовательности.



1. Рассмотрите иллюстрации.
2. Какое оборудование применяется для ковроткачества?
3. Какие ручные приспособления предложили бы вы?
4. Обсудите свои идеи в группе.



При работе с канвой пряжу подготавливают отдельно. Ее необходимо нарезать на небольшие отрезки одинаковой длины. Можно

намотать пряжу на картон нужной ширины, а потом разрезать сверху и снизу.

С помощью специального крючка пряжа привязывается особым узлом к клеточке в канве по принципу вышивания крестиком. Для этих целей можно использовать обычный вязальный крючок, но лучше – специальный, с подвижным замочком, который позволяет вышивать легче и эффективнее.

По окончании ткачества ковра ворсинки, имеющие разную длину, следует подровнять, подрезав ножницами.

Чем короче ворс, тем четче виден рисунок.

Для изготовления изделия в технике нетканого гобелена (игольное ковроделие) потребуются ткань-основа (хлопок, лен), натянутая на раму, и специальная игла, с помощью которой на холсте выполняются стежки «вперед иголку». При этом на лицевой стороне ткани формируется петля.

Ассортимент игл для изделия в технике нетканого гобелена разнообразен. Толщина иглы зависит от толщины используемой пряжи, длина петли – от длины иглы.



1. Какие материалы вы хотели бы использовать при выполнении изделия?

2. Какие инструменты и оборудование необходимы вам для ковроткачества?

3. Какие знания, полученные на уроке, были для вас полезны? Что еще вы хотели бы узнать о материалах и оборудовании для ковроткачества?



Канва и крючок для ковроткачества

Игла состоит из рукоятки и рабочей части. Рукоятка и рабочая часть иглы полые, в середине проходит канал, через который продевается нитка.



Игла для изделия в технике нетканого гобелена

§ 4. РАЗРАБОТКА ЭСКИЗА ИЗДЕЛИЯ. ПОДГОТОВКА МАТЕРИАЛОВ И ИНСТРУМЕНТОВ

Контур Контур Contour

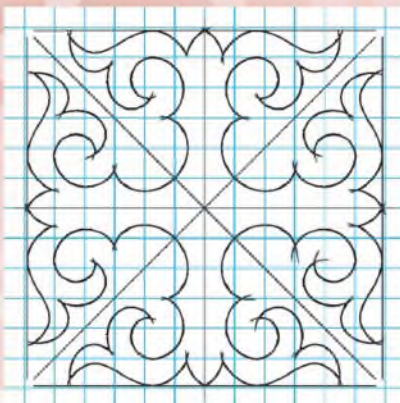

Эскизы изделий

Сложные элементы узора можно предварительно потренироваться рисовать отдельно. Удобнее всего это делать на листе бумаги в клетку.



Подумайте, с чего, по вашему мнению, следует начать изготовление изделия.

В поисках идей для создания эскиза можно ознакомиться с проектами известных дизайнеров, рассмотреть каталоги готовой продукции ковровых фабрик, побывать на выставках декоративно-прикладного искусства, персональных выставках художников, мастеров гобелена и ковроткачества.

Можно создать эскиз на основе конкретного рисунка и внести необходимые изменения, например, в цвет или фактуру.



1. Используя различные источники информации, рассмотрите виды ковров.

2. Какие идеи дизайнеров получили воплощение в готовых изделиях? Хотели бы вы использовать их в своей работе?



Эскиз можно нарисовать от руки или создать с использованием компьютера. При его разработке следует учитывать *форму, цветовую гамму и размер* будущего ковра.

Сначала необходимо выполнить контур ковра. После этого – приступить к прорисовке элементов от центра к краям, следя за тем, чтобы все ряды гармонировали друг с другом. Цветовые сочетания в эскизе лучше всего отразить цветными карандашами, акварельными красками или гуашью.

Эскиз должен быть выполнен по размерам будущего изделия.

Для изготовления изделия в технике нетканого гобелена рисунок следует перенести на ткань, контуры обвести темным фломастером, чтобы они были четко видны. После того как контурный эскиз ковра будет готов, его можно раскрасить или проставить номера, обозначающие цвет пряжи.



1. Выполните эскиз будущего изделия.
2. Оцените свою работу. Что бы вы хотели в ней улучшить?



1. Проанализируйте работы одноклассниц.
2. Прокомментируйте их. Отметив положительные моменты, внесите предложения по улучшению работы.

Приступая к ковроткачеству, следует подготовить основу будущего изделия (натянуть нити основы, закрепить ткань или канву на раме); подобрать пряжу согласно разработанному эскизу.

Для выполнения изделия в технике нетканого гобелена необходимо подобрать иглу по толщине нити и заправить ее.



1. Смогли ли вы реализовать свой замысел?
2. Были ли для вас полезны отзывы и пожелания одноклассниц?

Подготовка нитей основы для ткачества

1. Завязать конец нити основы с левой стороны рамы, дважды обернув ее под шляпкой первого гвоздя нижней планки, поднять клубок (бобину) вверх.
2. Наложить нить на гвоздь верхней планки, опустить ее вниз, обвить следующий гвоздь нижней планки.
3. Следить за ровным натяжением нитей. Нить на последнем гвозде нижней планки обвить дважды, завязать и обрезать.



Подготовка нитей основы



Подготовка иглы к работе

**§ 5. ВЫПОЛНЕНИЕ
ТВОРЧЕСКОЙ РАБОТЫ.
ДЕКОРИРОВАНИЕ.
ОФОРМЛЕНИЕ**



Рассмотрите последовательность выполнения изделий.











Гобелен

ТБ

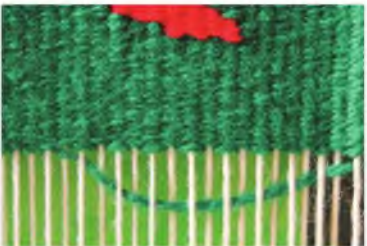
Последовательность выполнения

| | | | |
|---|--|---|--|
| 1 | | 2 | |
| 3 | | 4 | |
| 5 | | 6 | |
| 7 | | 8 | |

| | | | |
|---|----|--|----|
|  | 18 |  | 17 |
|  | 16 |  | 15 |
|  | 14 |  | 13 |
|  | 12 |  | 11 |
|  | 10 |  | 9 |







Техника была придумана испанцами в XVI веке. В Южной Америке получила второе название – «бразильское кружево».

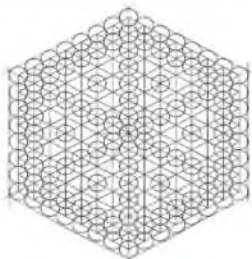

**Ковер
в технике тенерифе**

ТБ

Последовательность выполнения

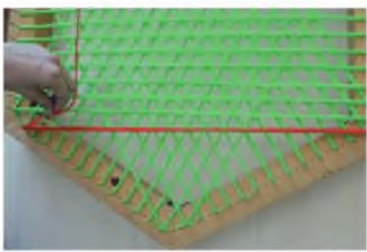
| | | | |
|---|---|---|--|
| 1 |  | 2 |  |
| 3 |  | 4 |  |
| 5 |  | 6 |  |
| 7 |  | 8 |  |

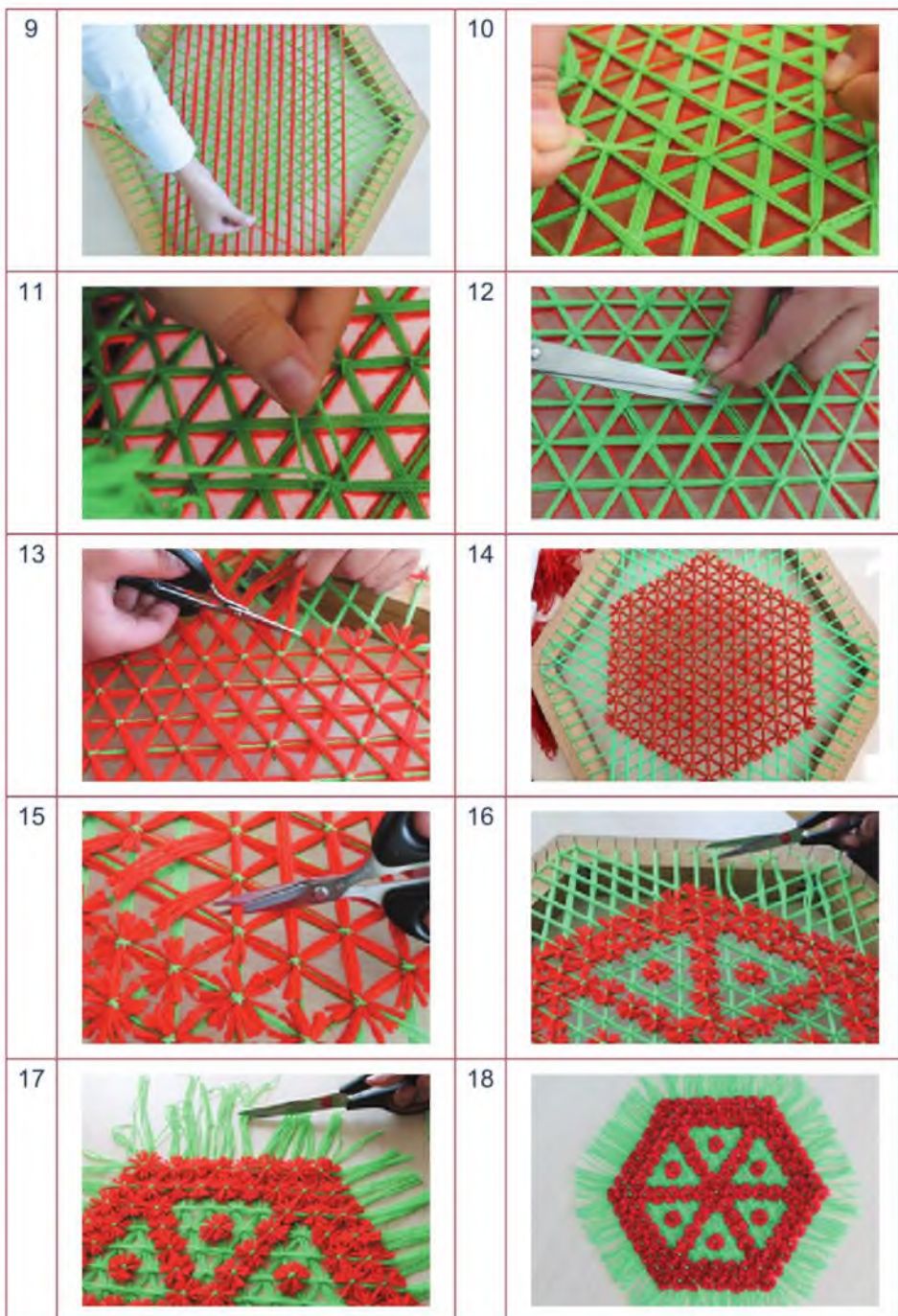



**Ковер
в технике вышивания**

ТБ

Последовательность выполнения

| | | | |
|---|--|---|--|
| 1 | | 2 | |
| 3 | | 4 | |
| 5 | | 6 | |
| 7 | | 8 | |

ТБ

Перед выполнением всех практических работ необходимо повторять правила техники безопасности!



Выполните творческую работу, используя элементы казахской национальной культуры.

1. Самостоятельно выберите технику ковроткачества.
2. Согласно эскизу подберите материал, учитывая цветовую гамму, инструменты и оборудование.
3. Продумайте последовательность творческой деятельности, рациональный способ ее выполнения.

Декорировать изделие можно при помощи швейных отделочных материалов, различной фурнитуры, бахромой и т. д.

Гобелен может быть оформлен в багетную раму.



1. Используя различные источники, выясните, с помощью чего можно декорировать выполненное изделие.

2. Результатами работы поделитесь в классе.



1. Декорируйте изделие.
2. Проведите самоанализ проделанной работы.
3. Подготовьте творческую работу к выставке.



1. Какое изделие вы изготовили? В какой технике была выполнена работа?

2. Что было для вас трудным?



Для изготовления бахромы готовый ковер снимают со станка, срезают нити основы на 10–12 см, завязывая в узлы по 6–8 нитей.

Концы махровых ковров можно не закреплять бахромой. Концевую часть лучше подвернуть и подшить нитью к каркасу ткани ковра.

После того как изделие снято со станка, связана бахрома или подшиты концевые части, его следует тщательно почистить, затем срезать оставшиеся концы узоробразующих утков в безворсовых коврах.



§ 6. ПРЕЗЕНТАЦИЯ РАБОТ. ОРГАНИЗАЦИЯ ВЫСТАВКИ

Фоторепортаж Фоторепортаж Photoreport



Фоторепортаж о выставке ковров
с видами Нур-Султана



Как вы думаете, какую помощь могут оказать современные технологии в проведении презентации?

Готовые работы представляют на выставках, ярмарках-продажах, для их презентации проводят фестивали, мастер-классы и другие мероприятия.

Такую презентацию можно провести не только в школе, но и за ее пределами: в парке, музее, выставочном зале. При организации мероприятия необходимо тщательно продумать:

- эстетическое оформление;
- правильное освещение;
- общий цветовой фон (стендов, стен, драпировок и т.д.);
- расположение работ;
- организационно-техническое сопровождение (музыка, интерактивное оборудование и др.).

Следует также продумать, как придать мероприятию креативность и оригинальность.

Особый статус событию придаст приглашение известных людей: художников, писателей, общественных деятелей.

Новые возможности для презентации работ предоставляют современные электронные технологии и Интернет. В рекламный ролик или фильм о презентационном мероприятии могут быть включены не только кадры с изделиями, но и интервью с их создателями и посетителями выставки.

Такой подход позволит расширить аудиторию мероприятия: раз-

мещенные в Интернете видеоматериалы будут доступны любому желающему.

Осуществить монтаж видеоматериала можно с помощью редактора Movavi или других программ.



1. Подготовьте сценарий для репортажа или фильма о презентационном мероприятии.

2. Составьте вопросы для проведения интервью.

3. Распределите обязанности по проведению видеосъемки и обработке отснятого материала: выберите операторов и интервьюеров, видеомонтажера.



1. Внимательно изучите иллюстрации в учебнике и материалы в электронном приложении с примерами различных презентаций изделий ДПИ. Обсудите их тематику, форму представления, оформление.

2. Опираясь на изученный материал, подготовьте выставку-ярмарку творческих работ.

3. Выберите форму и место для проведения мероприятия.

4. Продумайте организационно-техническое сопровождение.

5. Подготовьте афиши, приглашения для посетителей мероприятия. Распространите их, используя социальные сети и другие интернет-платформы.

6. Выберите форму представления, применяя медиасредства и онлайн-платформы.



Выставка ковров.
Акмолинский областной
историко-краеведческий музей

Выставка работ учащихся





Ковровая традиция кочевников
Средней Азии: обустройство юрты



Выставка ковров.
Стамбул



Выставка ковров.
Норвегия



Выставка ковров. Акмолинский областной
историко-краеведческий музей



1. Довольны ли вы результатом своей работы? Почему?
2. Удалось ли вам организовать обратную связь с посетителями, участниками презентации (выставки, фестивалей и др.)? Были ли их комментарии полезны для вас?
3. Что вы постараетесь изменить, улучшить, проводя в дальнейшем такие мероприятия?



Выставка ковров.
Марокко

ДИЗАЙН И ТЕХНОЛОГИЯ

Изучив этот раздел, вы сможете:

- *сравнивать, анализировать различные стилевые направления моды;*
- *исследовать разнообразные отделочные швейные материалы и фурнитуру;*
- *разработать графическую и технологическую документацию, определяя последовательность и рациональные способы изготовления изделия;*
- *создать изделия по самостоятельно разработанной технологической документации, применяя различные материалы и конструкции;*
- *определять виды технологических процессов обработки изделий и материалов;*
- *выполнить раскрой и обработку текстильных материалов, сборку, декорирование, используя элементы казахской национальной культуры;*
- *овладеть навыками безопасного труда и организации рабочего места при выполнении ручных, машинных и влажно-тепловых работ;*
- *представлять обоснованную оценку и собственное видение цели и значимости своей работы и работ других;*
- *самостоятельно организовывать презентацию готовой работы для определенной аудитории, применяя медиасредства и онлайн-платформы.*



Kazakhstan Fashion Week. Показ коллекции Аиды Кауменовой

§ 7. СОВРЕМЕННЫЕ СТИЛЕВЫЕ НАПРАВЛЕНИЯ МОДЫ (САМОСТОЯТЕЛЬНОЕ ИССЛЕДОВАНИЕ)

Стилевые направления Стильді бағыттар Style directions

Мода – совокупность вкусов и взглядов, господствующих в определенной общественной среде в определенное, обычно недолгое время.

Некоторые историки уверены, что зарождение моды относится к XII–XIII столетиям, когда костюмы стали украшать элементами, имеющими исключительно декоративные функции.



Классический стиль



Какие стилевые направления современного искусства вы знаете? Назовите их отличительные черты.

Для каждой эпохи характерна определенная «картина мира», которая находит свое отражение в искусстве, его художественных направлениях и стилях.

Напрямую с мировым искусством связано понятие *мода*. Она является своеобразным откликом человека на исторические события. Поэтому в течение многих веков мода претерпевала большие изменения под влиянием исторических, социальных и экономических факторов.

Понятие моды неразрывно связано с понятием стиля – устойчивой и цельной художественной системой, которая создает единый строй в произведениях визуального, декоративно-прикладного искусства и дизайна.



1. Изучите презентацию «Стиль одежды как отражение исторической эпохи». Найдите информацию по данной теме в других источниках.

2. Проведите сравнительный анализ моды прошлых веков и современной.

3. На основе материалов исследования создайте информационный буклет или подготовьте презентацию.



Стиль и мода эпохи оказывают огромное влияние на одежду человека. Если мода изменчива, непостоянна, то стиль – величина гораздо более устойчивая. На протяжении истории развития моды некоторые стили складывались веками.

Основные стилевые направления, которые можно выделить сегодня: *классическое, спортивное, романтическое, фольклорное, авангардное.*

Классический стиль – сдержанная простота в линиях, лаконичный крой, достаточно строгий образ изделий. Одежда этого стиля наиболее распространена и выполняется из самых добротных, благородных по качеству и цвету тканей: шерсти, шелка, хлопка, льна и смесовых, имитирующих натуральные.

Романтический стиль – легкость летящих, струящихся тканей насыщенных или пастельных тонов, подчеркивающая женственность. Мелкие рюши и красивые жабо, пена кружев, банты, оборки, искусственные цветы. Этот стиль предполагает обстановку праздника, отдыха, торжества, создает приподнятое настроение.

Спортивный стиль – это удобство и практичность, функциональность и свобода движений. Свободные силуэты и прямые геометрические линии кроя, отсутствие ограничений в цветовой палитре. Одежду в спортивном стиле можно использовать для повседневного ношения, за исключением деловых и торжественных событий.



Романтический стиль



Спортивный стиль



Фольклорный стиль

При создании моделей одежды обязательно учитываются свойства цвета. В поисках выразительных средств, особенно в новых моделях, всегда выбирают ведущую гамму на каждый сезон.



Авангардный стиль

Фольклорный стиль (этнический, кантри) – стиль современной одежды с элементами национальных мотивов. Это заимствование не только приемов декоративного оформления одежды, но и элементов и способов кроя, форм и предметов народной одежды.

Авангардный стиль – берет свое начало в творчестве художников-авангардистов. Для него характерны необычность форм, линий, материалов, создание нестандартных силуэтов, использование броских, ярких аксессуаров. В одежде стиля авангард невозможно затеряться в толпе.

Кроме основных стилей, выделяют подстили (микростили).

Современный стиль одежды характеризуют простота и художественная выразительность, разнообразие, гармоничная согласованность формы, цвета с назначением и материалом.



1. В электронном приложении изучите презентацию «Цвет в costume».
2. Найдите дополнительную информацию по данной теме.
3. Проанализируйте цветовые решения дизайнеров на примере моделей, представленных на иллюстрациях учебника (стр. 34–37).
4. Обсудите дизайнерские решения и концепции в классе.



В чистом виде каждый стиль встречается не так часто. Мода отличается смешением элементов разных стилей. Объединение стилей в одном ансамбле называется *эklekтикой*.

Стилевые решения современной одежды чрезвычайно разнообразны. Смешение разных стилей, их комбинации и усложнение различными дополнениями создают внутри существующего стиля новое «локальное» стилевое направление, или стиль определенного автора.



1. Выберите одно из стиливых направлений моды.
2. Используя материалы электронного приложения и дополнительные источники информации, определите характерные особенности и составьте подробное описание этого стилевого направления.
3. Подберите из журналов мод или других источников модели одежды, относящиеся к этому стилевому направлению.
4. Обсудите в классе выбранные модели: по каким признакам вы определили их принадлежность к данному стилю.
5. Проанализируйте: какие приемы, средства, материалы использованы дизайнерами при создании выбранных вами моделей.



1. Какая информация была для вас полезной?
2. Пригодятся ли вам в будущем знания, полученные при изучении темы?

Эклектика – смешение различных стилей, соединение разнородных стилей, концепций, идей.



Эклектика



Из коллекции Аи Бабани

§ 8. ЭКСПЕРИМЕНТ «ГАРМОНИЯ ЛИЧНОСТИ И МОДЫ». СОЗДАНИЕ СОБСТВЕННОГО ИМИДЖА. РАЗРАБОТКА ИДЕЙ

Имидж Имидж Image

Правила гармонии едины для всех видов искусства – живописи, архитектуры, музыки, поэзии и искусства создания костюма.

Дизайнер создает красивый принт на ткани, интересный костюм, необычную обувь.

Работа стилиста – согласовать все детали гардероба, сделанные разными людьми, подобрать, стилистически и композиционно объединить их в расчете на конкретного человека, учитывая тип его фигуры, черты лица, образ жизни, особенности характера, индивидуальные предпочтения, а также то, какие задачи призван решить создаваемый имидж.



Подумайте, с помощью чего человек может выразить свою индивидуальность.

Мода позволяет личности выразить себя, продемонстрировать индивидуальность. С помощью одежды человек может сказать о себе то, что он хочет, выглядеть внутренне и внешне гармонично. Правильный выбор одежды играет важную роль в создании единого образа личности, ее имиджа.



1. Используя журналы мод, интернет-источники, рассмотрите различные образы, созданные стилистами.

2. Выберите из них несколько образов, разных по стилю.

3. Проследите, как создается целостность образа. Определите, что является центром композиции.

4. С помощью различных художественных материалов и инструментов создайте новый образ для этих моделей (на выбор).

5. Экспериментируйте с цветом, формами, линиями.

6. Подумайте, чем можно дополнить образ.

7. Поделитесь своими идеями с одноклассниками.



Имидж – это впечатление, представление о личности, индивидуальный стиль, облик. Полезно экспериментировать с образами. Чтобы делать это удачно, нужно определить, в каком образе вам

комфортнее всего, в чем вы будете чувствовать себя уверенно и естественно.

Важно себя хорошо знать: проанализировать свою фигуру, тип внешности и определить, какие цвета и силуэты одежды будут подходить.

Можно выбрать известную персону, которая подходит вам по возрасту, полу, телосложению, цветотипу. Эта личность станет для вас источником вдохновения.

Во все времена существовали известные люди, которые представляли собой пример для подражания своим ярким индивидуальным образом. Такая личность часто становится музой дизайнеров и эталоном стиля для остальных. Настоящий стиль – это то, что не выходит из моды спустя годы.



1. Представьте себя в разных образах.
2. Попробуйте через одежду раскрыть что-то новое в себе.
3. Создайте фор-эскизы, коллажи или фотоальбом (на выбор).
4. Выберите те образы, которые понравились вам больше всего.
5. В каких из них вы чувствовали бы себя комфортно, гармонично? Обоснуйте свой выбор.



1. Что вам удалось при выполнении работы, какие были трудности?
2. Каковы основные стилевые направления современной моды?



Ая Бапани



Коко Шанель

§ 9. СОЗДАНИЕ ИНДИВИДУАЛЬНОГО ОБРАЗА СРЕДСТВАМИ ВИЗАЖА, ПРИЧЕСКИ, АКСЕССУАРОВ

Аксессуары Аксессуарлар Accessories

Правильное сочетание вещей гардероба – это ключ к созданию неповторимого образа:

- не нужно сочетать между собой вещи холодных и теплых цветов или оттенков;
- в образе должно быть не больше трех цветов;
- лучше подбирать одежду тех цветов, которые подходят вашему цветотипу;
- одежду из плотных тканей нужно надевать только поверх всех остальных;
- стараться приобретать вещи, которые станут базовыми для большинства образов.



Как вы думаете, каким должен быть ваш имидж? Какой имидж поможет вам добиться успеха, всегда оставаться привлекательной и элегантной?

При создании имиджа огромную роль играет умение носить одежду и правильно сочетать все компоненты костюма.

Костюм – это образно решенный ансамбль, в центре внимания которого – человек. Ансамбль объединяет одежду, обувь, прическу, аксессуары (дополнения к костюму: головной убор, шарф, платок, бижутерия, перчатки, сумка, кошелек, пояс, зонт и т. п.).

Большое значение имеет выбор цвета. В костюме важен цвет не только одежды, но и головного убора, обуви, аксессуаров. При работе над имиджем нельзя рассматривать цвет в отрыве от облика человека, функций костюма, его пропорций, масштаба, линий, формы, фактуры, материала.

Являясь средством создания индивидуального образа, визаж включает сочетание макияжа, прически и всего облика человека.

Макияж предназначен для придания лицу большей выразительности, подчеркивания одних деталей облика и скрадывания других.

Основные требования к макияжу: соответствие своему назначению, возрасту, погодным условиям, одежде, особенностям лица.

Удачный макияж – тот, который менее заметен.



Используя электронное приложение, изучите типы лица. Рассмотрите прически, которые подходят для них.



Выполните макияж модели.

1. Поэкспериментируйте с цветом и линиями.
2. Определите, удалось ли вам создать стилевое единство образа.



Формируя имидж, следует развивать способность к преобразению, сознательному выбору образа. Прическа, макияж должны подойти к новым вещам, важно привыкнуть, почувствовать себя в этом образе комфортно.



1. Создайте свой индивидуальный образ средствами визажа, прически и аксессуаров, учитывая формы овала лица, бровей, глаз, носа, губ, подбородка; цвет глаз, волос, одежды; тип кожи; возраст и общий стиль.

2. Оцените свою работу и работы одноклассниц.



Создание образа средствами визажа, прически и аксессуаров



1. Какие новые знания вы получили при изучении данной темы?

2. Удалось ли вам справиться с творческой работой?

§ 10. ЭКСПЕРИМЕНТ ПО СОЗДАНИЮ КОЛЛЕКЦИИ ОДЕЖДЫ / АКСЕССУАРОВ ДЛЯ СОБСТВЕННОГО ИМИДЖА

Коллекция Топтама Collection



Показ коллекции
Аиды Кауменовой



Коллекция одежды Marc Cain



Важно ли найти свой собственный стиль, который отражал бы вашу индивидуальность? Почему?

Коллекция – это несколько моделей одежды различного назначения, которые объединены определенной идеей, отвечают тематике, имеют похожее цветовое решение и созданы для определенного сезона (весна-лето или осень-зима).



1. Посмотрите модные показы известных казахстанских и зарубежных модельеров (на выбор).
2. Проанализируйте, как модельеры создают коллекции одежды.
3. Что, на ваш взгляд, явилось источником вдохновения модельеров для создания коллекции одежды?
4. Определите идею, тематику коллекции.
5. Какие средства для создания образов моделей использовали визажисты-стилисты?

Главный признак правильно созданной коллекции – целостность. Она достигается единством стиля, образов, творческого метода, цветовой гаммы, структуры материалов, формы.

Поэтому самым важным условием грамотно разработанной коллекции является *концепция*.

Концепция дизайна – это основная мысль, главная идея, которой должны подчиняться все решения и задумки дизайнера. Без концепции невозможно создать целостный гармоничный образ, ансамбль, коллекцию.

При создании коллекции дизайнеры и модельеры обязательно учитывают важные факторы:

- назначение – вечерние наряды, повседневная одежда, спортивная, деловые костюмы и т. д.;
- сезонность – лето, зима, осень-зима, весна-лето и другое;
- возрастная категория – одежда для младенцев, молодежи, людей пожилого возраста и прочее.

Готовясь к созданию собственной коллекции моделей одежды, необходимо продумать каждый этап:

- замысел (образ),
- серия эскизов,
- отбор эскизов и коррекция,
- выбор материалов.



1. Выполните работу по проектированию новой линии одежды или аксессуаров для подростков в стилевом единстве коллекции.

2. Сделайте несколько набросков и зарисовок (фор-эскизы) будущей коллекции одежды или аксессуаров.

3. Определите, соблюдено ли стилевое единство между образом и коллекцией.

4. Выберите материалы, из которых будут выполнены коллекции одежды или аксессуаров. Обоснуйте свой выбор.



Эскизы коллекции одежды

Концепция – это система взглядов на что-нибудь, основная мысль.

Понятие концепция употребляется во многих сферах деятельности: в дизайне, архитектуре, политике, экономике, менеджменте, инженерии, философии. Но в каждой сфере это понятие имеет свое особенное значение.



Адресная коллекция «Дневник Нельсона» Степана Козьявина



Пример комплекта аксессуаров в едином стиле

5. Выясните, будет ли привлекателен этот продукт для покупателей.

6. При выполнении работы используйте материалы ЭП, Приложения 1, 2 учебника.

7. Обсудите свою работу с одноклассниками и учителем.

В создании общего стиля коллекции в целом и каждого костюма в отдельности важную роль играют аксессуары.

Сумки, перчатки, пояса, зонты, бижутерия и многое другое выполняют роль дополнительных деталей в композиции костюма и участвуют в создании целостного образа, имиджа. Поэтому к модному показу кутюрье иногда сами делают эскизы аксессуаров, продумывают стиль причесок и макияж для манекенщиц.



1. Рассмотрите пример комплекта аксессуаров из ожерелья, браслета, броши и сумочки.

Проанализируйте: как и с помощью чего достигается единство стиля в этом комплекте.

2. В учебнике представлена визуальная схема изготовления ожерелья (браслета) и сумочки.

Технологическая карта более сложной по выполнению броши представлена в электронном приложении.

Выберите изделие, подходящее вам по уровню сложности, изготовьте его самостоятельно.



Ожерелье из бисера и бусин

ТБ

Последовательность выполнения

| | | | |
|---|--|---|--|
| 1 | | 2 | |
| 3 | | 4 | |
| 5 | | 6 | |
| 7 | | 8 | |

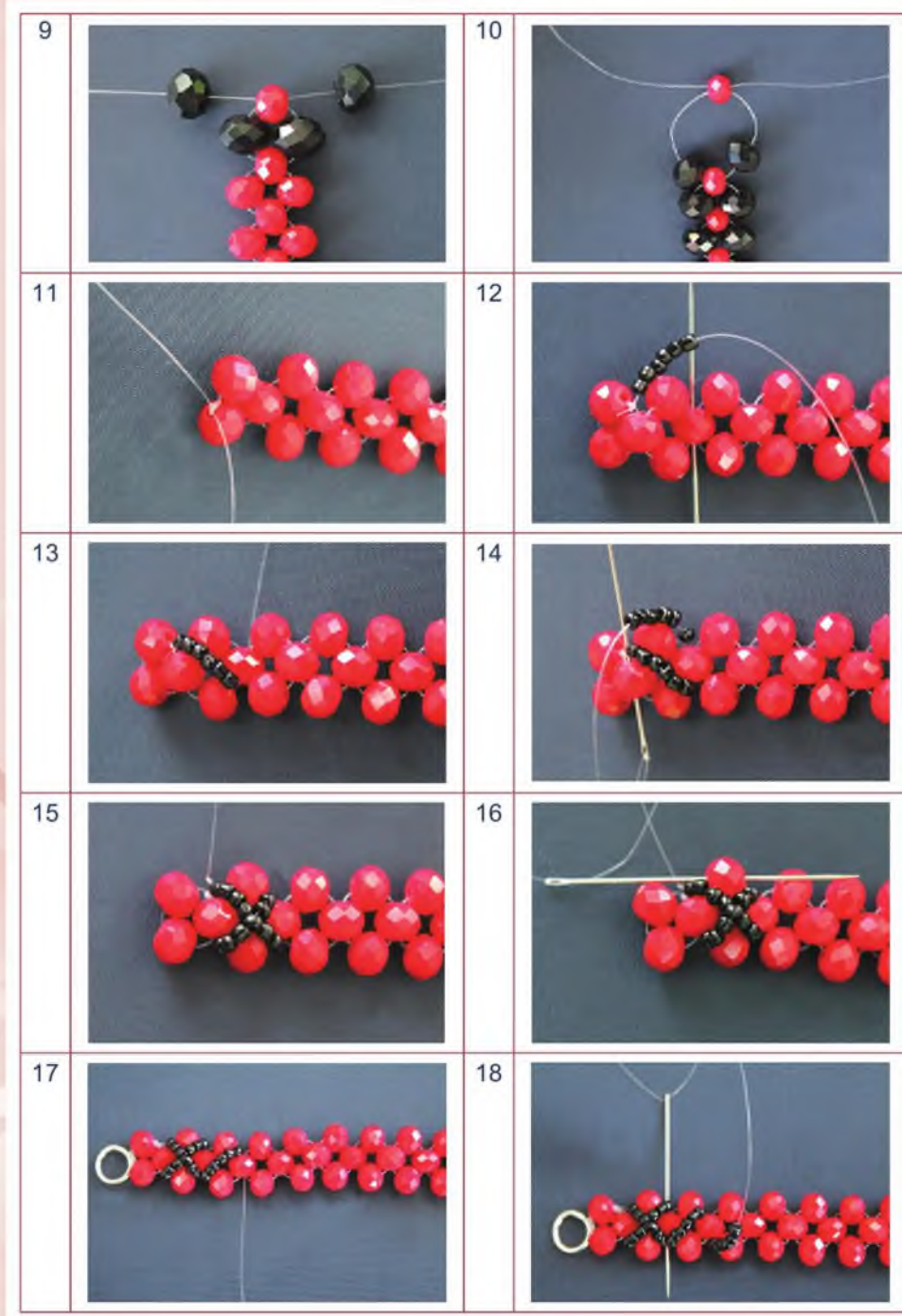

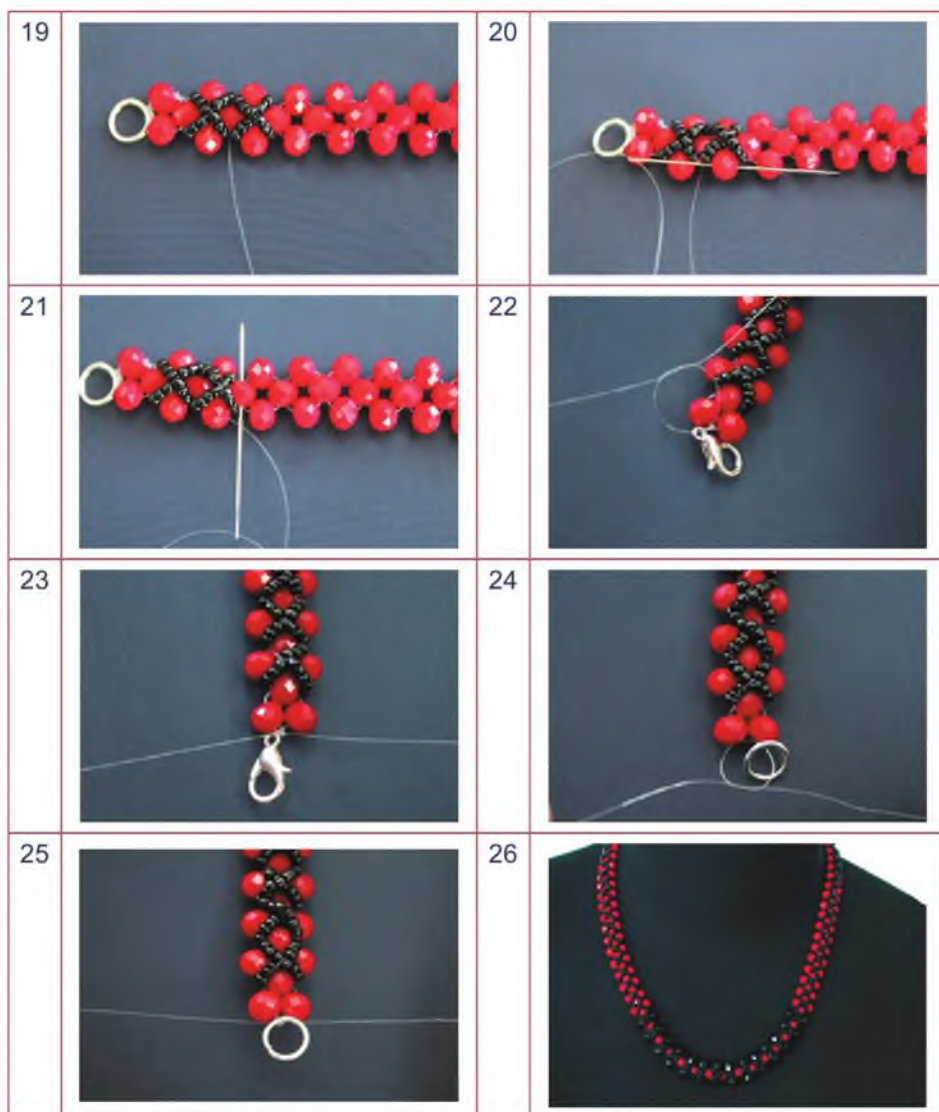

Браслет изготавливается по такой же схеме, что и ожерелье. Рассчитайте, какое количество бусин, бисера и лески понадобится для изготовления браслета. Выполните изделие.





Образцы сумок XV–XVI вв.

История появления сумок насчитывает более пяти тысячелетий. Сначала появились «узелки» – мешочки, привязанные к палкам. Потом «омоньеры» – мешочки, которые женщины носили под одеждой, а мужчины – на поясе. Затем появились ридикюли, которые украшались бисером, стеклярусом, разноцветной вышивкой, кружевами и кисточками. Они могли быть плетеными или вязаными.

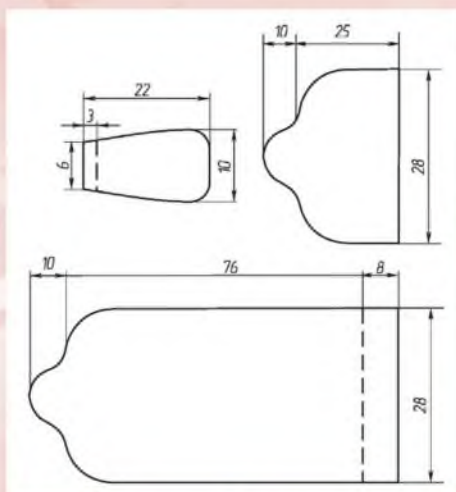

Чертеж изделия

Сумка из фетра









Процесс выполнения

- На основании чертежа выкроить детали сумки.
- На передней части сумки закрепить орнамент булавками, обвести по контуру карандашом.
- По контуру орнамента пришить пайетки и бисер.
- Основную часть сумки сложить пополам по намеченной прерывистой линии, закрепить булавками и приметать.
- Проложить машинную строчку.
- На лицевой стороне второй половины полочки сумки закрепить магнитную кнопку.
- Соединить переднюю часть с основной частью сумочки.
- На боковой части сумки по намеченной линии сделать отверстие, через которое будет проходить шнур.
- Протянуть и закрепить шнур.
- На боковой стороне верхней части, где закрепили шнур, загнуть верхнюю часть и прострочить.
- Закрепить на второй части сумки магнитную кнопку.
- К основной части сумки пришить боковую часть, конец шва закрепить.

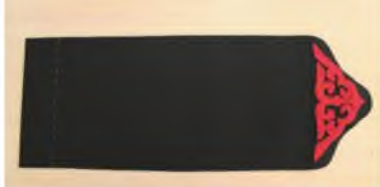

Изучите визуальную схему и пояснительную записку к изготовлению сумочки. Опираясь на данный материал, самостоятельно разработайте технологическую карту изготовления. Выполните изделие.

Последовательность выполнения

| | | | |
|---|---|----|--|
| 1 |  | 2 |  |
| 3 |  | 4 |  |
| 5 |  | 6 |  |
| 7 |  | 8 |  |
| 9 |  | 10 |  |

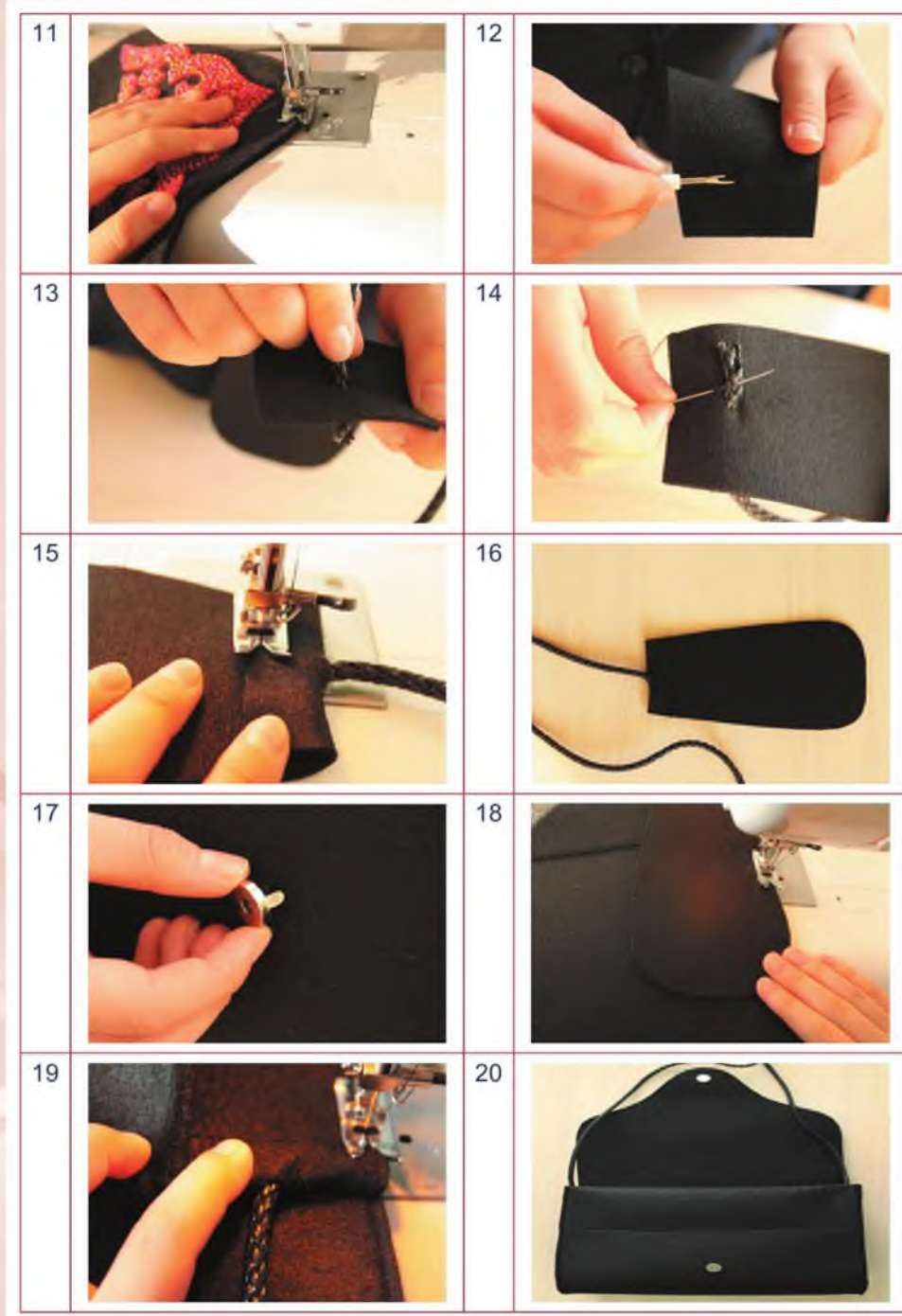

Презентация аксессуаров



1. Что вам удалось при создании коллекции? Какие возникли трудности?
2. Какие модные показы и модельеры вдохновили вас при создании коллекции?

§ 11. ПРЕЗЕНТАЦИЯ РАБОТЫ

Каталог Каталог Catalogue



Каталог одежды
на онлайн-платформе
интернет-магазина



Каталог женской одежды



Какие способы презентации новых коллекций одежды вам известны?

Основными способами презентации новых коллекций одежды и аксессуаров являются показы для определенной аудитории: выставки, презентации каталогов, фотоальбомов, альбомов, видеороликов и т. д.

Для распространения информации и привлечения внимания публики современные технологии предоставляют широкие возможности. Это могут быть классические выставки и репортажи о них в печатных и аудиовизуальных средствах массовой информации (СМИ). Создаются презентационные, информационные, рекламные видеорепортажи, видеоролики, кейс-истории.

Способы размещения информации также весьма разнообразны: на онлайн-платформах, видеосервисах, в соцсетях и т. д. («YouTube», «Kaznet», «Яндекс. Видео», «Instagram», «ВКонтакте», «Facebook» и др.).



1. Изучите примеры презентаций, выставок, показов, представленные в учебнике и электронном приложении.
2. Выполните творческую работу по составлению альбома или каталога эскизов коллекции одежды или аксессуаров для собственного имиджа.





1. Выполните творческую работу по презентации созданных вами альбома или каталога эскизов коллекции.
2. Изучите примеры форм презентаций, представленные в учебнике и электронном приложении. Выберите форму представления своей презентации.
3. Презентуя коллекцию, прокомментируйте ее, выражая свою идею.
4. Расскажите о презентации, применяя медиасредства и онлайн-платформы (социальные сети, онлайн-форумы и т. д.).
5. Проведите самоанализ проделанной работы. Сделайте выводы с учетом мнений зрителей.



Идеи для презентации



Выставка одежды и аксессуаров



Электронная презентация коллекции женской одежды

Презентации работ учащихся



Презентация коллекции одежды «Шаттық»



Презентация коллекции одежды
и аксессуаров



Презентация
коллекции аксессуаров



Презентация ювелирных украшений от бренда Cartier



Презентация ювелирных украшений казахстанских мастеров



Презентация коллекции одежды и аксессуаров от бренда Etro



Презентация коллекции сумок и других аксессуаров от бренда Chanel



1. Что вам удалось во время презентации? Какие были трудности?
2. Смогли ли вы реализовать свой замысел?
3. Удалось ли вам выразить свою идею?



Презентация коллекции сумок и других аксессуаров от бренда Furla

§ 12. ДИЗАЙН МОДНОЙ ОДЕЖДЫ «FAST CLOTH» ПРОСТЫХ ГЕОМЕТРИЧЕСКИХ ФОРМ (ПОНЧО, КЕЙП, ТУНИКА)

Дизайнер Дизайнер Designer

Дизайнер находится в непрерывном творческом поиске, разрабатывает новые композиционные приемы.

Для поиска новых идей, вдохновения исследует традиции национальных костюмов, посещает музеи, показы, выставки, рассматривает иллюстрированные каталоги, живопись старых мастеров и др.



Пончо



Какова, по вашему мнению, цель дизайна модной одежды?

Современный модный дизайн идет в ногу со временем и соответствует изменяющемуся образу жизни людей, их потребностям.

Меняются модные тенденции, стили, материалы, но неизменными остаются желание комфорта, функциональность, практичность одежды.

Дизайнеры модной одежды не перестают удивлять новыми идеями и решениями, им удается находить оригинальные способы их воплощения посредством хорошо знакомых моделей.

Так, одежда «Fast cloth» простых геометрических форм на протяжении многих лет остается актуальной и востребованной.

Пончо, кейп, накидка, туника – плечевая одежда простого кроя.

Пончо – традиционная одежда жителей Латинской Америки из одного или двух сшитых полотнищ домотканой шерсти с вырезом для головы. Данный предмет гардероба не имеет сезонности. Все зависит от материала и определенного кроя.

Кейп – английский вариант модной накидки на плечи без рукавов. Он создан по принципу свободного кроя, как пончо. Кейп – это разновидность пальто. Изделие имеет трапециевидную форму, а крой повторяет изгибы фигуры, начиная с линии плеч.

Туника – многофункциональный предмет женского гардероба, который может служить и блузкой, и платьем, и пляжной накидкой. Обычно без воротника, с рукавами или без них. Длина туники может быть разной, но всегда ниже линии бедер.



Рассмотрите фотографии моделей. Назовите общие и отличительные черты одежды простых геометрических форм.

Дизайнеры не перестают экспериментировать с одеждой простых геометрических форм. Видоизменения коснулись всего: фасона, длины, размеров, материалов, расцветки, стиля. На современных изделиях можно увидеть оригинальную окантовку, пуговицы, застежки, молнии, карманы и т. д.



Используя материал электронного приложения или другие источники, проанализируйте одежду простых геометрических форм (на выбор). Проследите, какие изменения произошли в этой одежде. Результаты исследования оформите в виде каталога или альбома «Одежда простых геометрических форм как объект дизайна и моды».



1. Что вы узнали о плечевой одежде простого кроя?
2. В чем преимущество одежды простых геометрических форм?



Кейп



Туника

§ 13. СОВРЕМЕННОЕ ПРОИЗВОДСТВО ОДЕЖДЫ И АКСЕССУАРОВ

Производство Өндіріс Production

В производстве современной одежды заняты люди самых разных профессий. Модельеры-конструкторы разрабатывают конструкцию новых моделей и создают комплекты лекал для их раскроя на несколько стандартных типовых размеров, а инженеры-технологи описывают полный технологический процесс изготовления этих моделей.



Массовое производство одежды

На швейных фабриках по лекалам, изготовленным конструкторами, производится раскрой всех деталей, которые отшиваются на специальном оборудовании согласно технологическому описанию. Произведенная таким образом одежда, удовлетворяющая требованиям качества, поступает в продажу.



Какие способы изготовления одежды и аксессуаров вы знаете? Расскажите о них.

В настоящее время производство одежды и аксессуаров – перспективная индустрия.

Применение качественных материалов и способы их обработки позволяют создавать износостойкие и эстетически привлекательные изделия с учетом требований современной моды, рациональности, экономичности их производства.

Благодаря использованию эффективного оборудования, применению новейших технологий и автоматизации производства значительно сократились сроки изготовления одежды и аксессуаров, улучшилось качество.

Одежда и аксессуары могут быть изготовлены двумя способами: путем *массового* производства и *индивидуального*, для конкретного заказчика с учетом его требований.

Современное производство одежды состоит из следующих этапов:

1. Создание модели, разработка конструкции и технологической документации.
2. Подготовка материалов к раскрою и раскрой.
3. Пошив изделий, отделка, контроль качества.

Разработкой моделей и конструированием занимаются дома

моды, экспериментальные цеха швейных фабрик, которые учитывают маркетинговую ценность проектируемых ими моделей.

Моделирование начинают с разработки эскизного рисунка модели. При этом решаются задачи общей композиции основных и декоративных элементов, цветовых сочетаний, использования свойств тканей и др.

Эскизы проверяет художественный руководитель, после чего производится раскрой и изготовление моделей, которые рассматриваются и утверждаются художественным советом, в состав которого входят художники-модельеры, конструкторы одежды, представители промышленности и т. д.



Индивидуальное производство одежды

Индивидуальным способом одежда изготавливается на конкретного заказчика в единичном варианте. Изготовление швейных изделий по индивидуальным заказам производится в швейных ателье.



Используя электронное приложение или другие источники информации, изучите производственный и технологический процессы изготовления одежды и аксессуаров на различных предприятиях. Полученной информацией поделитесь в классе.



1. Какие профессии швейного производства вам известны?
2. Что включает в себя производственный и технологический процессы изготовления одежды и аксессуаров на различных предприятиях?
3. Какой должна быть одежда, чтобы ее приобрели как можно больше покупателей?



Изготовление аксессуаров. Ремень



Изготовление аксессуаров. Сумка

§ 14. РАЗРАБОТКА ИДЕЙ. ЭСКИЗ. ПОДГОТОВКА МАТЕРИАЛОВ И ОБОРУДОВАНИЯ

**Модельер
Сәнгер
Fashion designer**

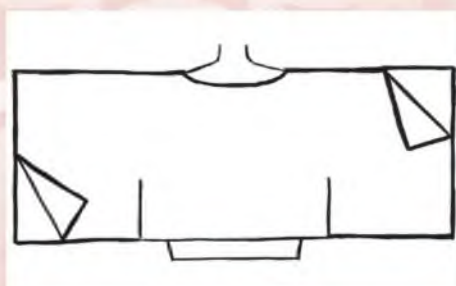
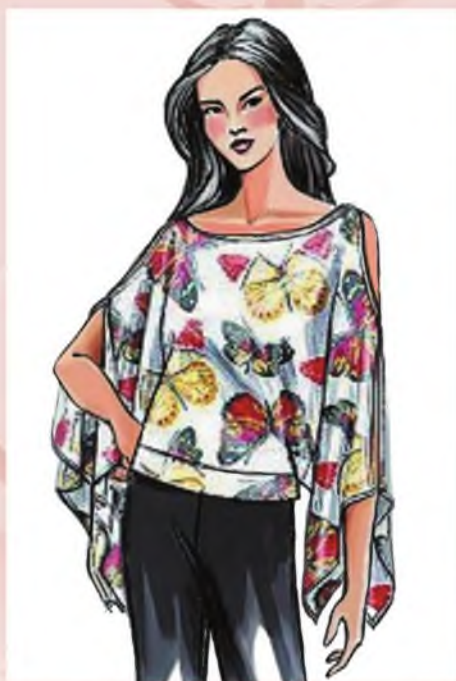

Эскиз изделия



Подумайте, какое изделие простых геометрических форм вы хотели бы создать. Что вам для этого необходимо?

Придумать и нарисовать образ, набросок будущего изделия – один из главных этапов его создания.

Можно взять за основу готовые выкройки из журнала мод, а потом выбрать модель из фотоидей и смоделировать изделие по своему вкусу.



1. Выполните фор-эскизы. Сравните их.
2. Выберите те, которые вам понравились.
3. Подумайте, какие изменения вы хотели бы внести. Обсудите наиболее интересные решения.



1. Разработайте свой эскиз модели одежды простых геометрических форм.
2. Проведите коллективное обсуждение разработанных моделей.

После разработки эскиза следует приступить к выбору материалов, необходимых для изготовления модели одежды.

Можно использовать совершенно разные материалы – от легкого шелка, трикотажа до плащевых тканей, флиса, драпа. Рисунок и декор тоже имеют значение.

Если это демисезонная накидка, для нее нет ограничений по типу исполнения и выбору материала. Важно, чтобы ткань или трикотаж хорошо драпировались и не вытягивались. Подойдут плотный трикотаж, костюмная саржа, поливискоза или драп.

Внесезонное пончо и кейп носят вне помещения как легкая накидка для начала осени или конца весны, поэтому можно отдать предпочтение мягким шерстяным тканям с ворсом.

Летние пончо, тунику лучше шить из легких, воздушных тканей.



Подготовьте материал, оборудование и инструменты, необходимые для создания изделия.

Для создания изделия необходим отрез ткани примерно 115×115 см.

Простая конструкция строится на основе самого длинного параметра – длины от точки основания шеи до желаемой линии окончания рукава.



1. Удалось ли вам воплотить свой замысел в эскизе?
2. Что вы хотели бы улучшить в эскизе?



Эскиз изделия

§ 15. СОЗДАНИЕ ИЗДЕЛИЯ. РАСКРОЙ ДЕТАЛЕЙ

Конструирование Құрылымдау Garment designing

Сшить пальто-кейп, пончо или тунику может даже начинающий. Главное – выбрать подходящий фасон. Один из самых простых вариантов – отсутствие плечевого шва, создание изделия минимумом средств из отреза необходимой длины и ширины.

Важно! При использовании любого способа рекомендуется сделать сначала построение в масштабе, чтобы оценить внешний вид модели и быть увереннее в дальнейших действиях.



Как вы думаете, какова последовательность создания швейного изделия?

Для создания изделия необходимо построить чертеж и сделать выкройку. Выкройки пончо, туники представляют собой единую деталь прямоугольной формы с прямыми, закругленными углами или в виде полного круга.

Это простая схема, когда за основу при построении и моделировании берется круг, а точнее – полукруг.

От точки в центре влево и вправо откладываются по очереди:

1. $1/2 Сш$ – полуобхват шеи плюс прибавка 0,5–1 см;
2. Дп – длина плеча;
3. Друк – длина рукава.

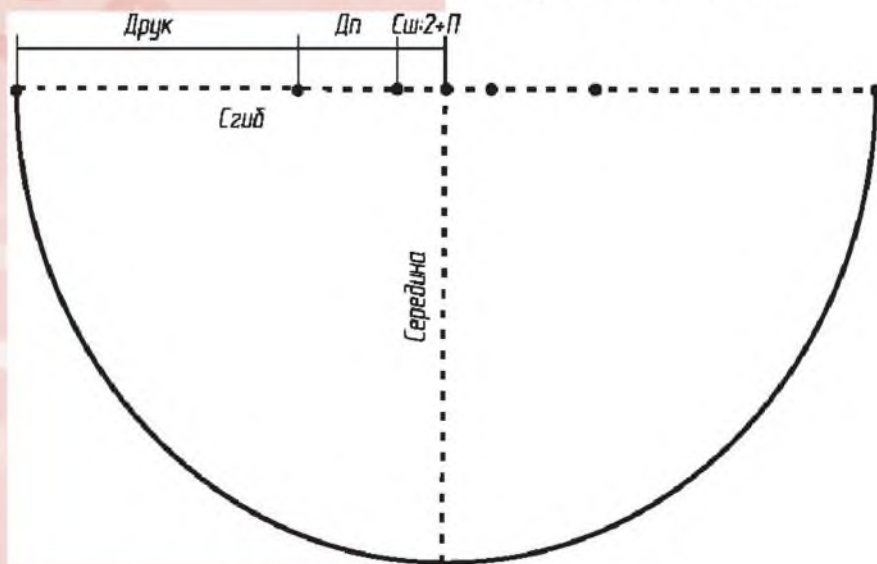

Моделирование пончо, туники

Дальше значения складываются и получившимся диаметром проводится окружность.

Например, если брать пончо с манжетами и воротником, тогда:

- следует наметить глубину горловины спинки и переда;
- дополнительно построить чертеж воротника, взяв за основу величины глубины горловины;
- от точки в центре отложить вниз место расположения линии талии и желаемую длину изделия;
- отметить точку притачивания манжеты;
- построить чертеж манжеты;
- наметить модельные особенности по нижним и боковым срезам накидки;
- достроить линии борта и подборта;
- нанести разметку карманов и пояса, по желанию.

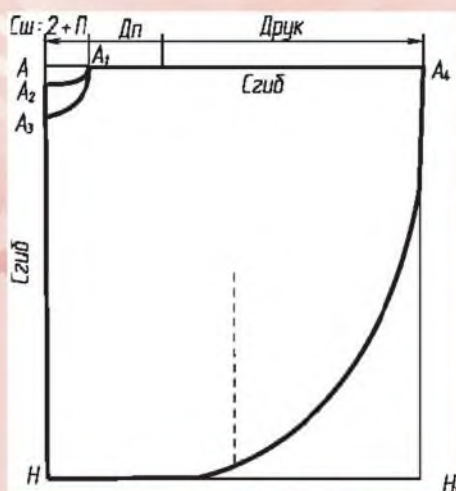

Чертеж пончо, туники

$$AA_1 = Cш : 2 + П = 16 : 2 + 0,5 = 8,5$$

$$AA_2 = AA_1 : 3 = 8,5 : 3 = 2,8$$

$$AA_3 = Cш : 2 + П = 16 : 2 + 1 = 9$$

$$A_1A_4 = Дп + Друк$$

$$АН = Ди = 70 \text{ см}$$

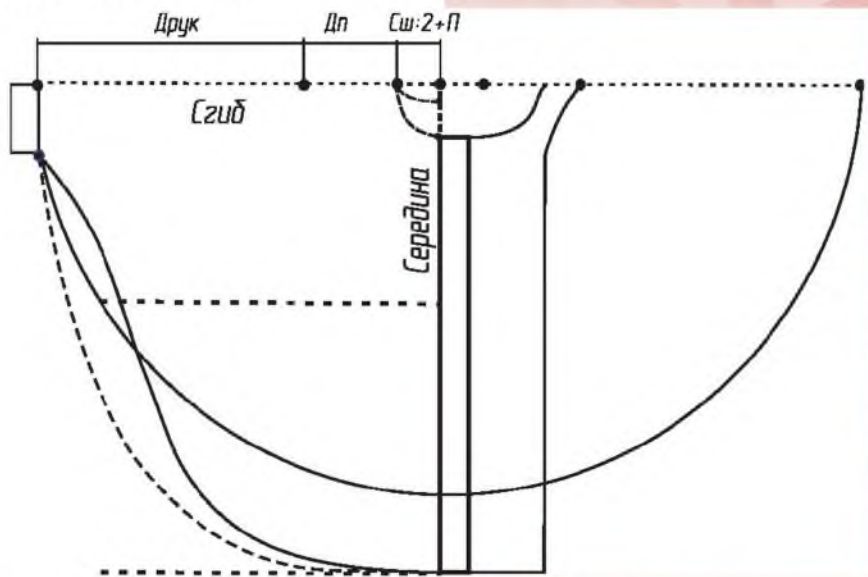

Моделирование пончо, туники

Расчет и количество ткани для изготовления пончо, кейпа, туники.

Количество ткани, необходимое для изготовления пончо, кейпа, туники, зависит от ширины ткани и модели. Обычно ткани имеют ширину 90, 110, 140, а иногда 160 см. Необходимо брать две длины, то есть $2Ди + 15...20$ см, если ширина ткани 140 см, нужна одна длина – $Ди + 15...20$ см. Отделкой могут служить канты, бейки, вышивка, кружева, аппликация и т. д.

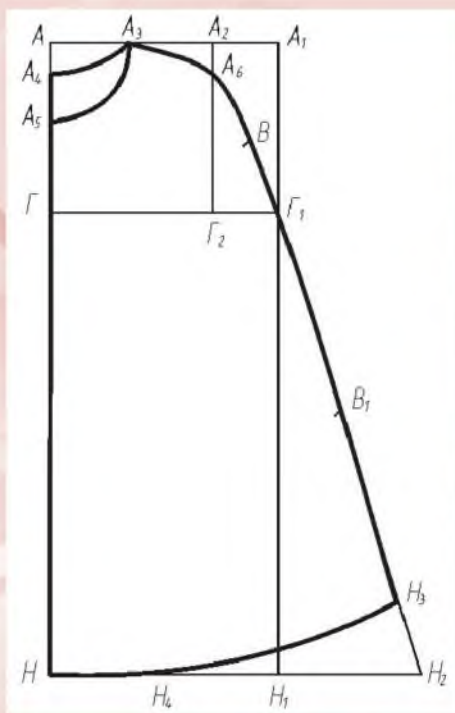

Чертеж кейпа

ТБ

Перед выполнением практической работы повторите правила техники безопасности.



1. Снимите мерки, приведенные в таблице.
2. Согласно эскизу постройте чертеж изделия.
3. Повторите материал электронного приложения по раскрою изделия («Последовательность раскроя изделия»).
4. Сделайте выкройку.



Пончо, кейпы и другие виды накидок прекрасно вписываются в большинство гардеробов и подходят для разных типов фигур. В условиях непредсказуемой погоды они становятся стильной заменой пиджакам и кардиганам.

Технологические приемы и готовый вид изделия зависят только от фантазии автора и свойств выбранных материалов.

Кейп можно носить весной и осенью, поэтому ткань может быть как плотной, так и легкой. Выбор ткани напрямую зависит от того, для какого времени года предназначается выбранная модель.

Для холодной погоды лучше подойдут теплые, плотные ткани: драп, шерсть, бархат. Для легких вариантов – лен, шелк, атлас. Новичкам в шитье для первой модели лучше выбрать ткань, которая не требует большого мастерства в отделке края.

Построение чертежа кейпа

| № | Буквенное обозначение | Названия отрезков и точек | Расчетная формула, см | Расчет, см |
|---|----------------------------------|---|-----------------------|-----------------------|
| 1 | АН | В верхней части листа поставить точку А и провести вправо от нее горизонтальную линию, вниз вертикальную линию и отложить на ней отрезок АН, равный длине изделия. | $АН = Ди = 80$ | |
| 2 | АА ₁ | От точки А вправо по линии плеча отложить ширину изделия. | $Сг II : 2 + Пг$ | $44 : 2 + 3 = 25$ |
| 3 | АА ₁ Н ₁ Н | Достроить чертеж до прямоугольника по двум сторонам АН и АА ₁ . Поставить точку Н ₁ . | | |
| 4 | АГ | От точки А вниз по линии середины отмерить и поставить точку Г. Точку Г соединить горизонтальной линией с линией бокового среза. ГГ ₁ – линия груди. | $Сг II : 3 + 3$ | $44 : 3 + 3 = 18$ |
| 5 | ГГ ₂ | Вправо по линии груди от линии середины отмерить и поставить точку Г ₂ . От точки Г ₂ провести вертикальную линию вверх до линии плеча. Это будет линия ширины спины. | $Сг II : 3 + П$ | $44 : 3 + 2,5 = 17,5$ |
| 6 | АА ₃ | Отложить вправо от точки А по линии плеча ширину горловины. | $АА_3 = Сш : 3 + П$ | $18 : 3 + 1,5 = 7,5$ |
| 7 | АА ₄ | Отложить вниз от точки А глубину горловины спинки. Соединить плавной кривой точки А ₃ , А ₄ . | $АА_4 = АА_3 : 3$ | $7,5 : 3 = 2,5$ |

Окончание таблицы

Построение чертежа кейпа

| № | Буквенное обозначение | Названия отрезков и точек | Расчетная формула, см | Расчет, см |
|----|-----------------------|--|-----------------------|------------------|
| 8 | AA_5 | Отложить вниз от точки А глубину горловины переда. Соединить плавной кривой точки A_3, A_5 . | $AA_5 = Cш : 3 + П$ | $18 : 3 + 2 = 8$ |
| 9 | A_2A_6 | Вниз от линии плеча по линии ширины спины отложить 3 см. Это точка наклона плеча. | $A_2A_6 = 3$ | 3 |
| 10 | A_3A_6 | От верхней точки высоты плеча через точку наклона плеча провести прямую наклонную линию и удлинить ее на 1,5 см от линии ширины спины. | $A_3A_6 + 1,5$ | 12 |
| 11 | $A_6Г_1$ | Оформить боковой срез. Соединить точки A_6 и $Г_1$ плавной линией. | | |
| 12 | В | Точка для выреза рук. | $В = A_6Г_1 : 2$ | |
| 13 | H_1H_2 | Для расширения низа изделия продлить вправо линию низа и отложить на ней отрезок H_1H_2 . Соединить прямой линией точки H_2 и $Г_1$. | $H_1H_2 = 10 - 15$ | |
| 14 | BB_1 | От точки В вниз по линии A_6H_2 отложить 30 см и поставить точку B_1 . Это место для выреза. | $BB_1 = 30$ | 30 |
| 15 | H_2H_3 | Положение бокового шва внизу. От точки H_2 вверх по линии $Г_1H_2$ отложить 8 см и поставить точку H_3 , а на середине отрезка HH_1 – точку H_4 . Соединить точки H_4 и H_3 плавной кривой линией. | $H_2H_3 = 8 - 10$ | |
| 16 | | Обвести контур чертежа основной сплошной линией. | | |



5. Подготовьте ткань и выкройку к раскрою:

- определите лицевую сторону;
- осмотрите на наличие дефектов;
- выполните декатирование;
- определите направление ворса в ворсовых тканях;
- определите направление рисунка.

6. Разложите детали выкройки на ткани.

7. Произведите раскрой изделия.

Проверьте:

- расположение выкройки с учетом рисунка;
- совпадение направления долевой нити на ткани со стрелкой на выкройке;
- совпадает ли середина деталей выкройки со сгибом ткани;
- правильно ли даны припуски на обработку по всем срезам;
- все ли детали выкроены;
- выполнены ли контрольные насечки;
- не срезаны ли припуски на швы.

8. Подготовьте изделие к примерке.



1. Как вы рассчитали необходимое количество ткани на ваше изделие?

2. Какие требования нужно выполнять при раскрое?

3. Чем отличаются детали кроя от деталей выкройки?

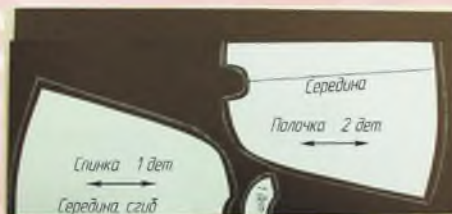

Раскладка выкроек с цельнокроеным подбортом

Трехмерное мышление

С самого начала процесса творчества следует продумать, как ткань будет вести себя на фигуре. Экспериментируйте с тканью на манекене.

Ткань и силуэт

Выбор ткани повлияет на крой ваших моделей. Например, мягкие ткани легко собрать красивыми ниспадающими складками.

Один способ работы с моделями – драпировка ткани на манекене. Так вы можете понаблюдать за поведением ткани на фигуре (на этапе набросков вы можете лишь приблизительно себе это представлять).



Кейп. Готовое изделие

§ 16. ОБРАБОТКА ОТДЕЛЬНЫХ ДЕТАЛЕЙ. СБОРКА ДЕТАЛЕЙ И ОТДЕЛКА ИЗДЕЛИЯ

Подборт Өңірасты Facing



Эскиз изделия

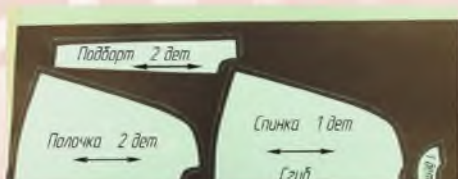

Раскладка выкроек
с подкройным подбортом

Кейп

Подготовка изделия к примерке

1. Перенести все контурные линии.
2. Сметать плечевые и боковые срезы со стороны спинки, совмещая контрольные точки, оставляя открытыми участки для прорезей. Высшие точки горловины спинки и полочки должны совпасть.
3. Подогнуть низ изделия в сторону изнанки и заметать.
4. Провести первую примерку изделия.

Обработка боковых и плечевых срезов











1. Обметать боковой и плечевой срезы зигзагообразным швом или на краеобметочной машине.
2. Стачать боковые и плечевые срезы, оставив открытыми участки для прорезей.
3. Разутюжить швы стачивания.
4. Застрочить края прорезей. Закрепить строчкой прорези.

Проверьте:

- ровно ли выполнены швы стачивания по боку и плечу, строчка прорези;
- аккуратность обметывания боковых и плечевых срезов;
- аккуратность проведения влажно-тепловой обработки боковых и плечевых срезов.

Обработка подборта

1. Продублировать подборт.
2. Обработать внутренние срезы подборта.
3. Соединить подборт с обтачкой. Разутюжить припуски на швы.

| Последовательность выполнения | | ТБ | |
|-------------------------------|---|----|--|
| 1 |  | 2 |  |
| 3 |  | 4 |  |
| 5 |  | 6 |  |
| 7 |  | 8 |  |
| 9 |  | 10 |  |

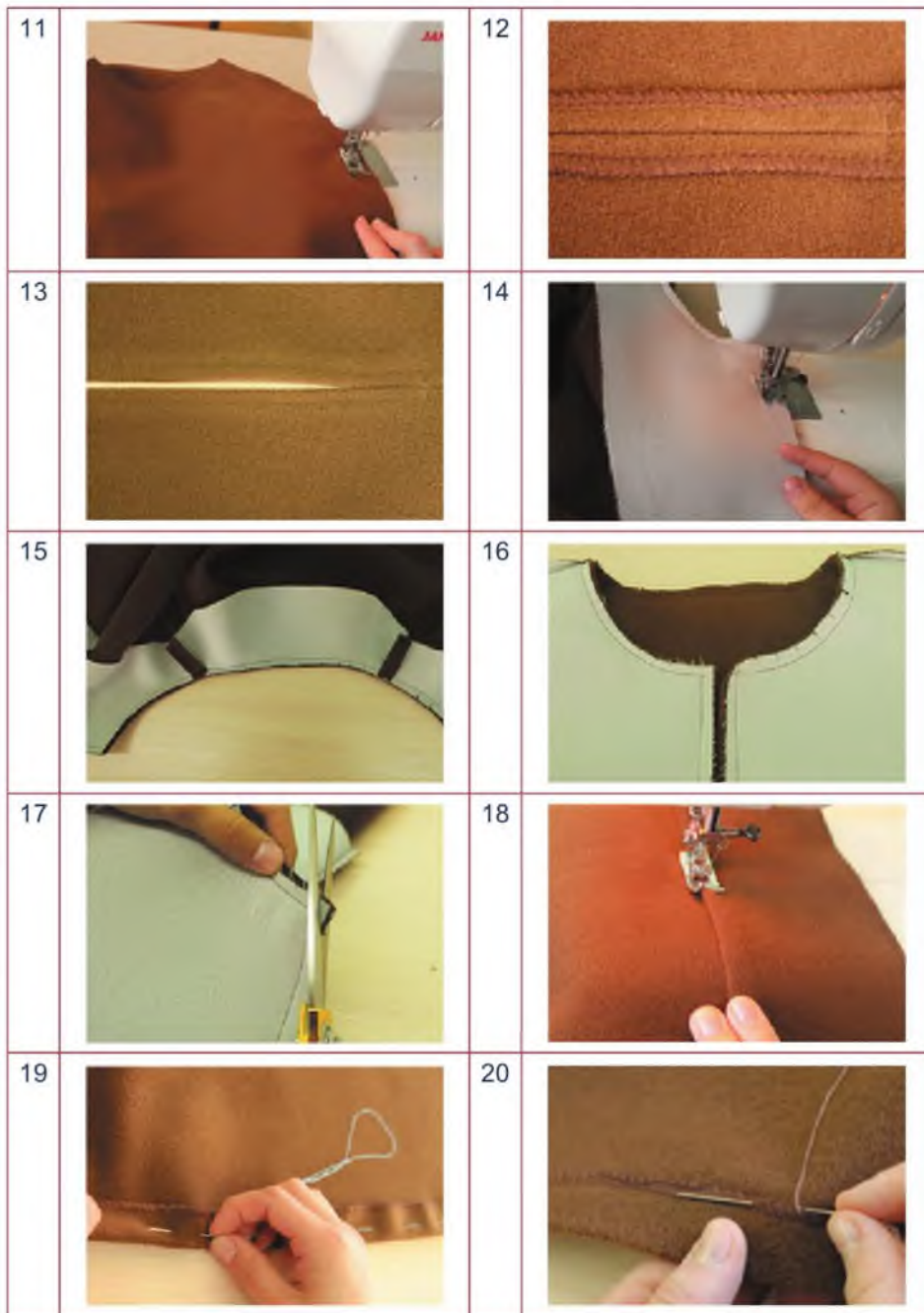

4. Сложить подборт с полочкой лицевыми сторонами внутрь, совмещая срезы, сметать по линиям уступа, борта, низа борта.

5. Обтачать по линиям уступа, борта, низа борта. Строчку проложить на 0,1–0,2 см ниже намеченной линии. В начале и конце строчки выполнить закрепки 0,7–1,0 см.

6. Закругленные припуски на шов рассечь и высечь в углах, не доходя до строчки 0,1–0,15 см. Заутюжить припуски на обтачку.

7. Подборт вывернуть на лицевую сторону, швы выправить. Выметать, образуя кант шириной 0,2 см из деталей полочки.

8. Приутюжить шов со стороны подборта.

Обработка нижнего среза изделия

1. Нижний срез изделия обработать обметочной строчкой. Подогнуть низ изделия в сторону изнанки, заметать ровно по намеченным линиям и пришить потайными стежками.

2. Припуск подборта пришить к припуску кейпа гибким стежком. Приутюжить.

Кейп сам по себе привлекает внимание, поэтому не следует дополнительно создавать акцент еще на каком-то предмете гардероба или аксессуаре.

Цветовая гамма остальной одежды и аксессуаров не должна выбиваться из расцветки кейпа.



Готовое изделие

Кейпы могут иметь различное назначение, поэтому для их изготовления используются как нарядные, дорогостоящие ткани, так и пальтовые и плащевые материалы.

Дополняющий вечерний образ кейп может быть изготовлен из кружева, атласа, шелка, меха и др.

Для изготовления пальто в виде кейпа используют кашемир, твид, различные виды драпа и сукна.

Кейп в виде плаща-дождевика, выполненный из пленочного материала, – удобный и надежный способ защиты от дождя.

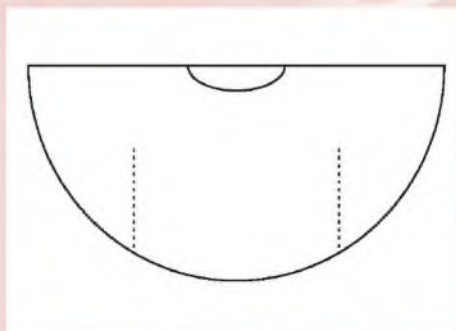

Эскиз изделия



Раскрой изделия

Туника

Для изготовления туники нужно:

1. Подготовить ткань (можно взять квадратный отрез размером 115×115 см).

2. Свернуть ткань два раза пополам, чтобы получилось полотно квадратной формы. Определить длину изделия.

3. Начертить на изнаночной стороне ткани полукруг радиусом, равным полученной длине.

4. Раскроить.

5. Нанести линию выреза горловины. Вырезать горловину. Проложить контрольные линии талии и рукава.

6. Срезы обработать швом вподгибку с закрытым срезом или косой бейкой.

Последовательность обработки срезов горловины косой бейкой, сложенной вдвое

1. Вырезать косую бейку шириной 4,5–5 см под углом 45°.

2. Сложить бейку вдоль пополам изнаночной стороной внутрь, приутюжить.

3. Наложить бейку на изделие (лицевыми сторонами друг к другу), совмещая срезы, приколоть и приметать.

4. Притачать бейку шириной шва 0,5–0,6 см.

5. Отвернуть на изнаночную сторону изделия всю бейку, выметать с образованием канта шириной 0,5–0,6 см от бейки.

6. Настрочить с лицевой стороны изделия, захватывая бейку. Линии двух швов должны полностью совпадать, а край бейки с изнаночной стороны должен быть прихвачен на 0,1–0,2 см.

7. Приутюжить. Удалить сметочные стежки и снова приутюжить.

Проверьте:

- ширину бейки по всей горловине;
- ровно ли проложена строчка;
- аккуратность влажно-тепловой обработки.

Для отделки готовой туники можно воспользоваться декоративным текстилем, тесьмой, лентой, кружевами, стразами, бисером, бусинами и т. д.

ТБ

Перед выполнением практической работы повторите правила техники безопасности.



1. Выполните сборку деталей изделия.

2. Отутюжьте готовое изделие с изнаночной, а затем с лицевой стороны.

3. Прodeкорируйте изделие. Подберите необходимые для этого материалы и инструменты.

4. Проверьте качество готового изделия.

?

1. Какие трудности возникли у вас при изготовлении изделия?

2. Что получилось особенно хорошо?



Обработка среза изделия



Притачивание бейки



Настрачивание бейки на 0,1–0,2 см от края с лицевой стороны изделия



Декорирование изделия

§ 17. ОБСУЖДЕНИЕ И ОЦЕНКА РАБОТ. ПРЕЗЕНТАЦИЯ РАБОТЫ

Модный показ Сән көрсетілімі Fashion show



Презентация изделия



Как, на ваш взгляд, обсуждение и оценка выполненной работы могут ее улучшить?

При подготовке к презентации важно обсудить и оценить проделанную работу.



Проанализируйте и оцените идеи, отраженные в вашей работе.

1. Привлекательна ли внешне одежда для покупателей?
2. Какой материал вы использовали для пошива? Обоснуйте свой выбор.
3. Дайте оценку значимости своей работы.
4. Какой опыт вы приобрели в ходе изготовления изделия?

Презентацию одежды простых геометрических форм можно провести в виде показа моделей. Мероприятие должно быть спланировано, хорошо организовано и предназначено для определенной аудитории.

Желательно заранее подготовить презентационные материалы (буклеты, открытки, альбомы и прочее), разложить на видных местах, чтобы гости могли их взять.

Развитие ИКТ позволяет проводить дефиле для широкой аудитории на онлайн-платформах (онлайн-форумы, социальные сети и т. п.).



Организируйте с одноклассниками совместный показ моделей.

1. Проведите подготовку помещения для показа.

2. Спроектируйте подиум. Разработайте эмблему (лейбл) и разместите ее в зоне подиума. Подумайте, как можно украсить сцену.

3. Продумайте организационно-техническое сопровождение (интерактивное, звуковое, световое оборудование и т. д.).

4. Обдумайте образы для демонстрации моделей, очередность выхода.

5. Разработайте номинации (за оригинальность модели или интересное использование материалов), проведите церемонию награждения.



1. Как идеи, мнения одноклассниц и учителя повлияли на вашу работу?

2. Что удалось во время презентации? Какие были трудности?

3. Смогли ли вы реализовать свой замысел?

4. Удалось ли вам наладить обратную связь с аудиторией? Были ли комментарии и советы полезными для вас?

5. Сделайте выводы с учетом мнений зрителей.

6. Пригодятся ли вам полученные знания и умения в будущем?

Идеи для презентации работ



Фотосессия



Фотоколлаж



Дефиле

КУЛЬТУРА ДОМА

Изучив этот раздел, вы сможете:

- использовать самостоятельно выбранные различные источники информации для исследования и развития творческих идей;
- обобщать знания из различных областей для выполнения практических работ по организации, планировке и оформлению интерьера;
- самостоятельно составлять графическую и технологическую документацию, используя различные средства графики;
- делать критические предложения по адаптации, усовершенствованию своей работы и работ других, основываясь на анализе, оценке использованных идей и подходов;
- оценивать качество изделия и основные факторы, определяющие внешний облик продукта;
- представлять обоснованную оценку и собственное видение цели и значимости своей работы и работ других.



Ландшафтный дизайн (г. Нур-Султан)

§ 18. ЭЛЕМЕНТЫ ЛАНДШАФТА В ИНТЕРЬЕРЕ / ЭКСТЕРЬЕРЕ

Экстерьер Экстерьер Exterior

Экстерьер – внешние формы, внешний вид здания, фасад.

Архитектурный объект создается в уже существующем пространстве. Поэтому форму и масштаб здания диктует окружающая среда: улицы, постройки, природа.

Новое здание занимает свое место в этой среде и внутри себя создает еще одно пространство – интерьерное. В свою очередь интерьер наполняется мебелью, декором.

Так из внешнего пространства выстраивается внутреннее и создается их неразрывная система – взаимосвязь экстерьера и интерьера.

Интерьер и экстерьер связаны настолько тесно, что в правильно спроектированном доме можно не замечать этой связи.

Основные понятия дизайна интерьера и экстерьера – это стиль и направление.



Вспомните и расскажите, что вы знаете об интерьере и способах его декорирования.

В архитектуре при проектировании будущего здания интерьер рассматривается в единстве с *экстерьером* – внешним видом здания. Это очень важно: как внутри, так и снаружи здание должно выглядеть гармонично.

В основе дизайна экстерьера лежит единство функциональных и художественных идей, решений. Оно направлено на улучшение условий жизни человека в целостной, эстетически совершенной форме.

В понятие экстерьер включена не только архитектура, но и ландшафт.

Использование таких элементов, как перголы, навесы, террасы, низкие ландшафтные стены, каменное мощение, световые фонари, зеленые насаждения и других, также помогает провести связь между интерьером и экстерьером.



1. Рассмотрите иллюстрации. Сопоставьте дизайн внешнего вида зданий и внутренних помещений.

2. Подберите пары: экстерьер – интерьер. Заполните таблицу.

3. Подумайте и скажите: с помощью каких средств архитекторам и дизайнерам удалось достичь полного единства и связи внешнего и внутреннего?



| Экстерьер | Интерьер |
|-----------|----------|
| | |
| | |
| | |
| | |

Ландшафт Ландшафт Landscape



Классический стиль
в ландшафтном дизайне



Восточный стиль
в ландшафтном дизайне



Стиль хай-тек
в ландшафтном дизайне



Как вы думаете, каковы функции растений как элементов интерьера?

Ландшафтный дизайн – деятельность по созданию красивой и удобной среды на различных территориях: в интерьере (жилом доме, школе, учебном кабинете и других помещениях) и экстерьере (саду, парке, пришкольном участке и других зонах). В каждом направлении дизайна сформировались различные стили, которые отличаются применяемыми формами и элементами, материалами и растениями.

В современном ландшафтном дизайне выделяют стили: *кантри, классический, хай-тек, экологический, этнический* и другие.

К элементам ландшафта относятся *беседки и навесы, статуи и фигуры, вазоны, скамьи* из различных материалов, *рокарии, искусственные водоемы, живые изгороди, газоны, решетки, шпалеры* и другие. Выбор элементов зависит от размера участка, эстетических предпочтений дизайнера и стилового направления.



1. Рассмотрите изображения.
2. Назовите элементы ландшафта в интерьере и экстерьере.



Один из самых ярких элементов ландшафтного дизайна – цветы.

Особая роль в организации интерьера отводится подставкам для цветов.

Правильно подобранная подставка решает несколько задач:

- обеспечивает цветам комфортные условия;
- экономит место в помещении;
- является частью интерьера, подчеркивая определенный стиль.

В зависимости от места использования подставки делятся на подвесные, напольные и настенные.

Существуют различные способы организации цветов в цветниках и клумбах.

Ландшафт в экстерьере можно оформить с помощью *рабаток, клумб, альпийских горок, бордюров* из однолетних цветов.

При подборе растений необходимо учитывать их высоту, строение побегов, окраску, размеры цветов, время цветения, необходимость в поливе и стойкость к заморозкам. По периметру можно запланировать создание живой изгороди, посадку крупных деревьев и кустарников, способных смягчать воздействие солнечных лучей и создавать естественную тень.



1. Продумайте несколько идей по оформлению ландшафта в интерьере и экстерьере.

2. Обсудите их в группе, поделитесь своими идеями с остальными учащимися.

3. Какие подручные материалы можно применить для реализации ваших идей?

4. Приведите примеры оформления ландшафта в интерьере и экстерьере в вашем городе.



Элементы ландшафта в интерьере



Элементы ландшафта в экстерьере

Ландшафтный дизайн



1. Рассмотрите изображения.
2. Какие приемы использовались в создании ландшафтного дизайна?



Бульвар Нуржол.
г. Нур-Султан



Парк Первого Президента.
г. Алматы



Топиар. г. Павлодар



Цветочные часы.
г. Атырау



1. Что вы узнали о ландшафтном дизайне? Полезна ли для вас эта информация?
2. Как вы думаете, какую роль играет ландшафтный дизайн в современной архитектуре?

§ 19. ВИЗУАЛИЗАЦИЯ ТВОРЧЕСКИХ ИДЕЙ

Визуализация Визуализация Visualization

Визуализация воображаемого в реальность – базовый принцип действия архитектуры, ее главная функция.



Храм Лотоса, г. Нью-Дели, Индия

На основе идеи архитектор воплощает в строительных формах свое видение прекрасного и моделирует среду обитания человека.



Комплекс Хан Шатыр.
г. Нур-Султан, Казахстан



Объясните, как вы понимаете выражение: «Архитектура – композиционная организация пространства».

Архитектура призвана делать воображаемое реальным. Любое архитектурное сооружение является продуктом мысленных идей. Даже самый простой фрагмент застроенной среды сначала возникает как идея, а лишь затем визуализируется – предстает в виде конкретного оптического изображения.

Архитектурная идея отображает авторский замысел сооружения: стиль, функциональность, пространственную организацию, декорирование.

Архитектурный замысел определяется вкусом автора, модой, технологиями, материалами, климатом.

Внутреннее пространство – это реальность, ради которой задумывается и создается здание. Поэтому формирование здания начинается изнутри, с разработки проекта. Сначала он преобразуется в план здания, а из плана – в общую композицию объемов и фасадов.



Просмотрите презентацию «Шедевры архитектуры». Какие идеи выразили авторы посредством архитектурных образов? Поделитесь своими мыслями с одноклассниками.



Фасад здания может демонстрировать его назначение – вид деятельности, для которой предназначается строение.

Внутреннее пространство интерьера рассматривается в двух направлениях:

1. С точки зрения замкнутого пространства: декора, мебели.

2. Со стороны внутреннего пространства интерьера и внешнего пространства: природы, ландшафта и окружающей среды.

Взаимосвязь внутренних пространств и внешних объемов напрямую зависит от функционального назначения постройки и художественного образа, который должно иметь готовое здание.



Пирамида Лувра в Париже, Франция. Экстерьер здания

Каждая архитектурная идея выражается в конкретной форме и находит воплощение в определенном стиле, несет информационный и эстетический посыл.



1. вспомните, какие стили и направления в искусстве вы знаете.

2. Просмотрите презентацию «Архитектура. Стили и направления».

– Какие стили и направления нашли отражение в этих архитектурных сооружениях?

– По каким признакам вы это определили?

3. В различных источниках найдите сведения о стилях, с которыми вы встретились.

4. Продолжите таблицу по образцу.



Пирамида Лувра в Париже. Интерьер помещения

| № | Стили архитектуры | Характерные признаки |
|---|-------------------|--|
| 1 | Классический | Симметрия, строгий ритм, нарядность, торжественность. |
| 2 | Модерн | Мягкие обтекаемые формы, гибкие линии орнамента, декоративность. |

Обычно проектирование дизайна интерьера включает:

1. Зонирование пространства.
2. Создание эскиза (концепция дизайна).
3. Рабочий проект (разработка технической документации: чертежей, схем, смет).
4. Создание макета (визуализация).
5. Подбор материала.
6. Воплощение.



Эскизы дизайна интерьера

Зонирование – прием декорирования, который позволяет разграничить пространство на функциональные зоны с сохранением общей стилистики помещения.

Дизайн-проект можно выполнить ручным графическим способом, а также на компьютере при помощи специальных программ.

Проект дизайна надо начинать с работы над планом, начертив рабочий эскиз плана участка. Его лучше выполнять мягким карандашом на кальке.

Важно, чтобы все элементы дизайна сочетались между собой. Они должны быть выдержаны в единой стилистике и сделаны из подходящих друг другу материалов.



1. Продумайте дизайн-проект интерьера (на выбор):

- а) своей комнаты;
- б) школьного кабинета;
- в) школьной рекреации.

Подумайте, какие элементы ландшафтного дизайна можно при этом использовать.

2. Выполните эскиз.

Гармоничное сочетание современных строений и природного окружения – актуальная тема архитектуры и одна из фундаментальных функций ландшафтного дизайна.

Ландшафтный дизайн сочетает в себе элементы искусства и науки. Поэтому архитектор-дизайнер, ландшафтный дизайнер должны обладать знаниями в различных областях, творческим подходом, иметь высокий уровень художественного и пространственного мышления.

Элементы ландшафтного дизайна служат для оформления как открытых, так и закрытых ландшафтных пространств.

Для декорирования интерьера применяется *фитодизайн* – дизайн с использованием живых растений. Одна из его форм – вертикальное озеленение. Емкости крепят на кронштейнах у стен и колонн, помещают на декоративные решетки, застекленные перегородки. Они служат опорой для вьющихся растений и выполняют функцию разделения пространства на отдельные зоны.



1. Разбейте на зоны пришкольный участок или школьную рекреацию.
2. Выберите растения для посадки.
3. Спроектируйте варианты их размещения.
4. Выполните эскиз плана проекта.

Ландшафтный дизайн – область ландшафтной, или органической, архитектуры. Современные здания вписываются в природный пейзаж и становятся его естественным продолжением. Органическая архитектура представляет собой философию, в основе которой лежит идея о гармонии между человеком и окружающим миром.



1. Как вы думаете, какие задачи должен решать ландшафтный дизайн?
2. Почему архитектурные объекты должны быть не только функциональными, но и эстетичными?



Флорариум



Миниатюрный сад



Органическая архитектура.
Дом над водопадом.
Пенсильвания, США

§ 20. ОФОРМЛЕНИЕ ИНТЕРЬЕРА К ПРАЗДНИКАМ

Праздник Мереке Holiday

Декор как способ украшения возник задолго до того, как зародились архитектура и дизайн.

Человечество на всем протяжении своего существования стремилось и стремится к прекрасному в своем окружении.

Первобытные мастера оформляли резьбой и узорами посуду, изготавливали украшения из раковин, камней, клыков зверей. Уже тогда использовались различные приемы украшения жилища с помощью росписи, резьбы по камню и дереву.

Позже, с развитием и эволюцией человечества и техники, появились более сложные способы декорирования.

Декор (франц. décor, от лат. decoreo – украшаю) определяется как система украшений сооружения (фасада, интерьера) или изделия.



Оформление интерьера
к празднику



Как вы думаете, как можно создать праздничную атмосферу в интерьере?

Важным этапом в подготовке к торжеству является оформление помещения. Ему принадлежит одна из главных ролей в создании праздничной атмосферы и настроения.

Определяясь с оформлением к празднику, важно помнить: оно должно сочетаться с общим дизайном интерьера по цветовой гамме и стилю.

Характер и способы оформления интерьера будут зависеть от тематики праздника и особенностей помещения.

Поэтому, продумывая план-проект оформления, необходимо учитывать следующее:

1. Тематику мероприятия – к какому празднику ведется подготовка.

2. Целевую аудиторию – для кого проводится праздник.

3. Особенности помещения – где будет проводиться мероприятие.

4. Варианты декора – как, с помощью каких элементов декора и аксессуаров можно украсить интерьер.

5. Объекты декорирования – то, что необходимо украсить: потолок, стены, окна, шторы, двери, мебель и т. д.

6. Специфику освещения. Возможно, понадобится дополнительное освещение или световые спецэффекты.



1. Рассмотрите иллюстрации.
2. Какие декоративные украшения использованы в оформлении интерьера к праздникам?
3. Определите, к каким праздникам оформлены помещения.



Виды декора в оформлении интерьера к празднику

Основные тенденции в декорировании интерьера к празднику – это оформление шарами, цветами, текстилем, бумагой и светом.

Варианты могут быть самыми разнообразными. Разноцветные гирлянды и композиции из воздушных шаров, свежих цветов; бумажные помпоны и фанты, различные панно и объемная аппликация; инсталляция, драпировка из ткани, фигурки из цветов, фотозона, декоративные вазы, 3D-надписи и т. д.

Многие из этих элементов декора можно сделать своими руками из подручных материалов. Главное при этом – соблюдать принцип гармонии и композиции.



Вспомните, что такое композиция. Дайте определение своими словами.



Просмотрите презентацию «Готовимся к празднику». Какие идеи использованы в оформлении интерьеров? Как решены вопросы гармонии и композиции? Обсудите с одноклассниками.



Специфика оформления напрямую зависит от помещения, в котором будет проводиться мероприятие. Размеры помещения, цветовая гамма его интерьера, освещение, расположение на открытом воздухе или в здании – все это будет определять характер декорирования.

При этом необходимо учитывать, что все оформление должно быть безопасным: никаких острых углов или хрупких стеклянных конструкций.

Следует выбирать легкие по весу декоративные детали, которые без усилий устанавливаются и демонтируются.

Прежде чем приступить непосредственно к работе по декорированию интерьера, необходимо определиться с замыслом.

Замысел – это базовая идея, план всей будущей композиции.

Для реализации своего замысла в конкретные образы и формы нужно следовать определенным правилам и приемам дизайна, позволяющим создать гармоничную композицию.



Оформите интерьер к празднику.

1. Продумайте художественное и композиционное решение оформления интерьера к празднику (на выбор).
2. Создайте эскизный проект.
3. Выберите необходимые материалы и инструменты для изготовления декоративных украшений.
4. Оцените свою работу и работы одноклассниц.



1. Какие правила следует соблюдать, оформляя интерьер к празднику?

2. Удалось ли вам реализовать свой замысел?

Гармония (греч. *harmonia* – связь, стройность, соразмерность) – соразмерность частей, слияние различных компонентов в единое целое.

Это понятие используется как характеристика прекрасного.

Гармония в дизайне – совместимость элементов, составляющих композицию.



Виды декора в оформлении интерьера к празднику

ПРАВИЛА ТЕХНИКИ БЕЗОПАСНОСТИ

• *Общие*

при работе необходимо:

1. Надеть специальную одежду, волосы убрать под косынку.
2. Применять инструменты только по назначению. Не пользоваться инструментами, правила обращения с которыми не изучены.
3. Не работать с неисправными и тупыми инструментами.
4. Держать инструмент так, как предписывают правила.
5. Инструменты и оборудование хранить в предназначенном для этого месте.
6. Раскладывать инструменты и оборудование в указанном учителем порядке.

• *При ковроткачестве*

во время работы:

1. Рабочее место должно быть удобным, хорошо освещенным искусственным или естественным светом. Свет должен падать на рабочую поверхность с левой стороны или спереди.
2. Использовать инструменты, оборудование и приспособления по их назначению.
3. Содержать рабочее место в чистоте.
4. Работать по 30–40 минут с обязательным перерывом.
5. Сидеть прямо, касаясь корпусом спинки стула.
6. Расстояние от глаз до работы должно составлять примерно 30 см.
7. В процессе работы необходимо периодически менять положение корпуса.

по окончании работы:

1. Привести в порядок рабочее место.
2. Снять спецодежду и тщательно вымыть руки.

• *При работе с тканью*

во время работы:

1. Хранить иглы и булавки в определенном месте (подушечке, специальной коробке и пр.), не оставлять их на рабочем месте.
2. Не пользоваться ржавыми иглами и булавками.
3. При работе с ручной иглой использовать наперсток.

4. Выкройки к ткани прикреплять острыми концами булавок в направлении от себя.

5. Ножницы хранить в определенном месте, класть их сомкнутыми острыми концами от себя, передавать друг другу ручками вперед.

6. Не наклоняться близко к движущимся частям швейной машины.

7. Не держать пальцы рук около лапки швейной машины во избежание прокола их иглой.

8. Нитки отрезать ножницами.

по окончании работы:

1. Отключить электрическую швейную машину от источника питания.

2. Проверить наличие рабочего инструмента и привести в порядок рабочее место.

3. Снять спецодежду и тщательно вымыть руки.

• При пользовании электрическим утюгом

перед началом работы:

1. Проверить исправность вилки и изоляции электрического шнура.

2. Убедиться в наличии термостойкой подставки для утюга, диэлектрического коврика на полу.

во время работы:

1. Включать и выключать электрический утюг сухими руками.

2. При кратковременных перерывах в работе электрический утюг необходимо ставить на термоизоляционную подставку.

3. Следить за тем, чтобы горячая подошва утюга не касалась электрического шнура.

4. Во избежание ожогов рук не касаться горячих металлических частей утюга и не смачивать обильно материал водой.

5. Не оставлять включенный в сеть утюг без присмотра.

6. Следить за работой утюга, отключать его от сети, держась только за вилку.

по окончании работы:

1. Отключить электрический утюг от электросети.

2. Привести в порядок рабочее место.

3. Снять спецодежду и вымыть руки с мылом.

• При работе с ножницами

1. Хранить ножницы в определенном месте (в подставке или рабочей коробке).
2. Класть сомкнутыми лезвиями от работающего.
3. Передавать, держа их за сомкнутые лезвия.
4. По окончании работы поместить в специальный футляр.

• При выполнении ручных работ

до начала работы:

1. Сосчитать количество игл и булавок в игольнице.
2. Класть инструменты и приспособления в отведенное для них место.

во время работы:

1. Проявлять внимательность.
2. Надевать наперсток на средний палец правой руки.
3. Вкалывать иглы и булавки только в игольницу.
4. Класть ножницы справа с сомкнутыми лезвиями, направленными от себя.
5. Передавать ножницы только с сомкнутыми лезвиями, ручками вперед.

по окончании работы:

1. Сосчитать количество игл и булавок в игольнице (их должно быть столько, сколько было в начале работы).
2. Привести в порядок рабочее место.

СЛОВАРЬ

Декоративно-прикладное искусство

Алаша – безворсовое ковровое изделие, сшитое из нескольких узорных полотен, изготовленных на узконовойном станке в технике терме и кежім теру (бұқар теру).

Басқұр – тканая полоса для украшения юрты. Выполняется в технике гладкого ткачества.

Бау – тканая узорная лента с кистями.

Интервью – предназначенная для печати или передачи по радио, телевидению беседа с кем-либо.

Ковер – художественное текстильное изделие, служащее главным образом для украшения и утепления помещения.

Қоржын – переметная дорожная сума, сшитая из ткани или кожи.

Өрмек – узконовойный ткацкий станок.

Репортаж – сообщение с места событий в печати, по радио, телевидению.

Сырмақ – постилочный ковер, изготавливаемый путем нашивания на основу двух разноцветных одинаковых рисунков, вырезанных из цельного полотна войлока.

Текемет – войлочный казахский ковер с вваленным цветным узором, в сравнении с сырмаком является более простым в изготовлении и имеет менее четкие формы орнаментов.

Ткачество – одно из самых древних ремесел, которое возникло в период первобытно-общинного строя, представляет собой процесс изготовления тканого полотна.

Түскиіз – настенный войлочный ковер, при изготовлении которого используется аппликация по войлоку бархатом.

Фоторепортаж – репортаж средствами фотографии.

Челнок – овальная, продолговатая колодка с накрученной или укрепленной внутри нитью.

Дизайн и технология

Аксессуары – дополнения к костюму, не являющиеся одеждой: головные уборы, обувь, чулочно-носочные изделия, шарфы, кофты, галстуки, перчатки и т. п.

Ансамбль – сочетание одежды и предметов, дополняющих ее, подобранных как единое художественное целое и гармонирующих с внешним обликом человека.

Визаж – гармоническое сочетание макияжа, прически и всего облика человека.

Визажист – специалист в области макияжа, создания образа с помощью средств искусства макияжа.

Гардероб – набор необходимых комплектов одежды и аксессуаров, хорошо сочетающихся друг с другом, используемых для целого ряда случаев (для работы, отдыха, торжественных и праздничных событий и т. д.), принадлежащих одному человеку и учитывающих его образ жизни и особенности внешности.

Демакияж – снятие средств декоративной косметики, очищение кожи.

Дефиле – демонстрация моделей одежды перед зрителями во время показа коллекций.

Кейп – пальто-накидка свободного фасона с боковыми прорезями для рук.

Комплект – подбор нескольких изделий в законченное единое целое. Комплект может состоять из подходящих друг другу по стилю, форме, цвету платья и пальто, костюма и пальто, блузы и юбки, свитера, брюк и жилета и т. д.

Коллекция одежды – несколько предметов гардероба, объединенных общей стилистической идеей.

Концепция – это система взглядов на что-нибудь, основная мысль.

Кутюрье – художник-модельер, работающий в индустрии высокой моды.

Макияж – искусство оформления лица с помощью средств декоративной косметики.

Мода – совокупность вкусов и взглядов, господствующих в определенной общественной среде в определенное, обычно недолгое время.

Накидка – верхняя одежда без рукавов.

Пончо – вид верхней одежды в форме прямоугольника или полукруга.

Стилист – специалист в области создания стиля (имиджа) человека с помощью прически (парикмахер-стилист, топ-стилист), макияжа (стилист-визажист), одежды (стилист-имиджмейкер), фотообраза (фотограф-стилист).

Тонирование – придание волосам определенного цветового оттенка с помощью различных оттеночных средств (шампуней, кремов, гелей, бальзамов).

Эклектика – смешение различных стилей, соединение разнородных стилей, концепций, идей.

Культура дома

Акцент – главный мотив, наиболее эффектная часть композиции. Может быть представлен необычным решением линии, красивым растением, оригинальным цветовым сочетанием.

Альпийская горка – ландшафтное сооружение, сочетающее каменные участки с растительностью.

Ансамбль – в ландшафтном дизайне совокупность сооружений, водоемов, растений и других элементов, которые образуют единую художественную композицию.

Арка – перекрытие, опирающееся на две вертикальные опоры.

Архитектурные элементы – сооружения и здания, гармонично вписывающиеся в общую ландшафтную композицию участка.

Беседка – садовое сооружение различной формы, конструкции и материала.

Бонсай – искусство выращивания карликовых деревьев.

Бордюр – оформление садовых, парковых дорожек и других площадок невысокими декоративными растениями, посаженными в виде полос.

Вазон – емкость с землей для живых цветов, имеющая вид вазы или декоративной корзины.

Декоратор – квалифицированный специалист, занимающийся художественным оформлением интерьеров.

Живая изгородь – вид ограждения сада по периметру в виде подстриженной растительности в ровных геометрических формах кустарников или деревьев.

Зонирование – прием декорирования, который позволяет разграничить пространство на функциональные зоны с сохранением общей стилистики помещения.

Каменистая стенка – ландшафтная композиция из камней и цветов.

Каменное мощение – облагораживание тропинок, дорожек и других участков путем покрытия их камнем.

Клумба – один из основных элементов цветочно-декоративного оформления сада или парка. По форме клумба – замкнутый компактный элемент, засаженный декоративно-цветущими растениями. Конфигурации клумб разнообразны, основные – квадрат и круг.

Ландшафт – природный комплекс с естественными границами, компоненты которого находятся во взаимодействии.

Ландшафтная архитектура – архитектура открытых пространств, в организации которых ведущая роль принадлежит природным элементам и элементам внешнего благоустройства. Специфические материалы ландшафтной архитектуры – рельеф, зеленые насаждения, цветы, вода, малые архитектурные формы.

Ландшафтный дизайн – творческая деятельность, направленная на формирование предметно-пространственной среды приемами и средствами ландшафтной архитектуры, художественное конструирование деталей культурного ландшафта.

Ландшафтный дизайнер – специалист по проектированию ландшафта (садов, парков, приусадебных участков и т. д.).

Оазис – искусственный пористый материал с капиллярными свойствами, хорошо впитывающий и долго удерживающий влагу. Известен также как флористическая губка, пена, пиафлор.

Органическая архитектура – направление в архитектуре XX в., в которой идеалом является целостность в философском смысле, где целое так относится к части, как часть к целому. Впервые было

сформулировано в 90-х гг. XIX в. американским архитектором Луи-сом Генри Салливенем (1856–1924).

Пергола – навес из вьющихся растений, состоит из повторяющихся секций (колонны, арки, столбы), которые соединены между собой брусьями.

Рабатка – прямоугольный цветник в виде узкой полосы вдоль садовой дорожки, забора или ограды.

Рокарий – современный элемент ландшафтного дизайна, небольшой по размеру каменистый сад, который соединяет в себе красоту обычного цветника и камней.

Терраса – пристройка к жилому дому в виде площадки с крышей на столбах.

Топиар (реже топиари) – кустарниковая скульптура, фигурная стрижка деревьев и кустарников.

Топиарий – искусственное дерево небольшого размера, чаще всего выполненное своими руками (handmade). Используется как элемент декора для украшения интерьера.

Топиарное искусство – искусство фигурной стрижки деревьев и кустарников.

Флорариум – композиция из растений, высаженная в емкость из стекла или прозрачного пластика.

Флорист – специалист в области флористики (декорирования интерьеров с помощью цветочных композиций), создания букетов и других изделий.

Флористический каркас – конструкция, созданная из природного или технического материала.

Шпалера – специальный щит или решетка, по которым вьется растение или привязываются ветви деревьев для придания им определенной формы.

Экстерьер – внешние формы, внешний вид здания, фасад.

ПРИЛОЖЕНИЕ 1

Казахстанские дизайнеры



Балнур Асанова





Куралай Нуркадилова





Аида Кауменова

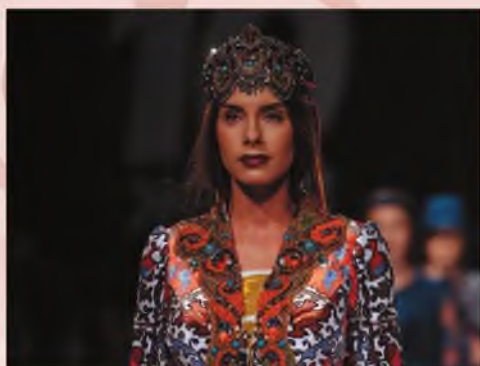



Ая Бапани





Айгуль Касымова





Лария Джакамбаева



ПРИЛОЖЕНИЕ 2

Аксессуары своими руками









СПИСОК ИСПОЛЬЗОВАННОЙ ЛИТЕРАТУРЫ

1. Қасенова К., Шкляева С. Кілем мен тұскілем тоқып үйренеміз. Учимся ткать ковры и гобелены. – Алматы, 2009.
2. Казахские ковры. Альбом из серии «Памятники культуры Казахстана». Сост.: Г. Бакирова, Н. Ажарова. – Алматы: DIDAR, 1998.
3. Капекова Г. А. Өрнек жолы. – Путь орнамента. – Ornament's way. – Алматы: Асыл Сөз, 2014.
4. Крижановская Н. Я. Основы ландшафтного дизайна. – Ростов н/Д.: Феникс, 2005.
5. Маргулан А. Х. Казахское народное прикладное искусство. – Алма-Ата: Өнер. – т. 2, 1987.
6. Муқанов М. С. Казахские домашние художественные ремесла. – Алма-Ата: Казахстан, 1979.
7. Павленко Л. Г. Ландшафтное проектирование. Дизайн сада. – Ростов н/Д.: Феникс, 2005.
8. Разумовский Ю. В., Фурсова Л. М., Теодоронский В. С. Ландшафтное проектирование: учебное пособие. – М.: ФОРУМ: ИНФРА-М, 2014.
9. Рачицкая Е. И., Сидоренко В. И. Моделирование и художественное оформление одежды. – Ростов н/Д.: Феникс, 2014.
10. Справочник дизайнера декоративно-прикладного искусства / под общ. ред. Л. Р. Маиляна. – Ростов н/Д.: Феникс, 2014.
11. Такишева Г. А., Асанова Б. Е. Моделирование и художественное оформление одежды. Учебник. – Астана: Фолиант, 2008.
12. Типовая учебная программа по учебному предмету «Художественный труд» для 5–9 классов уровня основного среднего образования по обновленному содержанию. – Астана: Национальная академия образования им. И. Алтынсарина, 2016.
13. Тохтабаева Ш. Ж. Ұлы Дала жауһарлары. – Masterpieces of the Great Steppe. – Шедевры Великой степи. – Алматы: Дайк-Пресс, 2008.
14. Тыныбеков Құрасбек: альбом / құрастырушы автор Е. Ералы. – Алматы: Өнер, 2007.
15. Труханова А. Т. Технология мужской и женской верхней одежды: учебник. – М.: Высш. шк., 2003.

СПИСОК ДОПОЛНИТЕЛЬНОЙ ЛИТЕРАТУРЫ

1. Васильченко А. А. Панно и гобелены в нетрадиционной технике. – М.: ОЛМА-ПРЕСС, 2004.
2. Горяинова О. В. Стильная бижутерия своими руками. – Ростов н/Д.: Феникс, 2005.
3. Гусева А. Г. Нетканый гобелен, или Вышивка петлей. – М.: Культура и традиции, 2007.
4. Захарченко И. Моделирование и художественное оформление прически. – Астана: Фолиант, 2010.
5. Капекова Г. А. Орнамент жолы. – Путь орнамента. – Ornament's way. – Алматы: Асыл Сөз, 2014.
6. Ландшафтный дизайн: планы, идеи, советы. – СПб.: Питер, 2010.
7. Настольная книга домашнего визажиста. Серия «Хит сезона». Автор-составитель И. Залевская. – Ростов н/Д.: Феникс, 2003.
8. Моне А. Каталог вечерних причесок и визажа + 20 модных аксессуаров. – Ростов н/Д.: Феникс, 2005.
9. Прически для праздников и особых случаев XXI века. – М.: ЭКСМО, 2006.
10. Силаева М. А. Пошив изделий по индивидуальным заказам. – М.: Академия, 2004.
11. Тохтабаева Ш. Ж. Ұлы Дала жауһарлары. – Masterpieces of the Great Steppe. – Шедевры Великой степи. – Алматы: Дайк-Пресс, 2008.
12. Тыныбеков Құрасбек: альбом / құрастырушы автор Е. Ералы. – Алматы: Өнер, 2007.
13. Уталишвили Н. А. Эксклюзивный гобелен: Техника. Приемы. Изделия: Энциклопедия. – М.: АСТ-ПРЕСС КНИГА, 2009.
14. Харди С. Коврики своими руками / Пер. с англ. А. Е. Гончаровой. – М.: Мир книги, 2005.