

А. Н. Рыспаев, Е. Б. Адельбаев, Н. Т. Асилов, А. И. Рихтер,
А. М. Ерекешев, А. С. Усербаев, Ж. А. Саткулов, С. К. Куптилеуова

АЛҒАШҚЫ ӘСКЕРИ ЖӘНЕ ТЕХНОЛОГИЯЛЫҚ ДАЙЫНДЫҚ

Жалпы білім беретін мектептің
10-сынып оқушыларына арналған

ОҚУЛЫҚ

ЕКІ БӨЛІМДІ

2-БӨЛІМ

ОҚУ-ДАЛАЛЫҚ (ЛАГЕРЬЛІК) ЖИЫНДАР

*Жалпы редакциясын басқарған Қазақстан Республикасының Тұңғыш
Президенті – Елбасы атындағы Ұлттық қорғаныс университетінің
бастығы генерал-полковник Жасұзақов С. Ә.*

Қазақстан Республикасының Білім және ғылым министрлігі ұсынған



KELESHEK
2030
КӨКШЕТАУ

ӘОЖ 373.167.1

КБЖ 68.4я72

А39

Жалпы редакциясын басқарған

Қазақстан Республикасының Тұңғыш Президенті – Елбасы атындағы Ұлттық қорғаныс университетінің бастығы генерал-полковник Жасұзақов С. Ә.

Пікір білдіруші:

Даиров М. К., генерал-майор, ҚР ҚК Бас штабының Ұйымдастыру-жұмылдыру жұмыстары департаментінің бастығы.

А39 Алғашқы әскери және технологиялық дайындық. Жалпы білім беретін мектептің 10-сынып оқушыларына арналған оқулық. Екі бөлімді. 2-бөлім. Оқу-далалық (лагерьлік) жиындар. / А. Н. Рыспаев, Е. Б. Адельбаев, Н. Т. Асиров, А. И. Рихтер, А. М. Ерекешев, А. С. Усербаев, Ж. А. Саткулов, С. К. Куптилеуова. – Көкшетау: Келешек-2030 баспасы, 2020. – 176 б.

ISBN 978-601-317-451-8

ISBN 978-601-317-453-2

Оқулықтың электрондық нұсқасы: http://keleshek-2030.kz/books/nvtp2_10kz.php

Шартты белгілер



– көптілділік



– сұрақтар мен тапсырмалар



– жеке жұмыс



– топтық жұмыс

ӘОЖ 373.167.1

КБЖ 68.4я72

ISBN 978-601-317-451-8

ISBN 978-601-317-453-2

© ИП Келешек-2030 баспасы, 2020



Біздің даңқты Отан қорғаушылар! Ортақ үйіміздің тыныштығын күзету – қасиетті борышымыз! Сіздердің әрбіріңізге айтарым! Осы жоғары мәртебеге лайық болыңдар! Әскери рухты нығайтып, жауынгерлік шеберліктеріңді арттырыңдар! Қазақстан шекараларының қауіпсіздігі мен мызғымастығы сіздердің қолыңызда.

*Қазақстан Республикасының Тұңғыш Президенті – Елбасы
Н. Ә. Назарбаев*

МАЗМҰНЫ	
Кіріспе	7
1-тарау. Тактикалық дайындық	8
§ 1. Әскери бөлімнің (бөлімшенің) қару-жарағы және әскери техникасы	9
§ 2. Бөлімшенің ұрыстық және жорықтық тәртібі.....	26
§ 3. Жеке қорғану құралдарын қолдануға жаттығу.....	31
§ 4. Сарбаздың ұрыстағы әрекеті	39
§ 5. Қорғаныстағы сарбаз.....	44
§ 6. Шабуылдағы сарбаз	51
§ 7. Бақылаушы сарбаз	60
§ 8. Шолушы сарбаз.....	68
2-тарау. Атыс дайындығы	72
§ 1. Калашников автоматын жартылай бөлшектеу және қайта құрастыру жаттығулары.....	73
§ 2. Атуға ыңғайлану жаттығулары (АК-74).....	81
§ 3. Қол гранаталарын лақтыру	91
§ 4. Пневматикалық мылтықтан ату	96
3-тарау. Қазақстан Республикасы Қарулы Күштерінің, басқа да әскерлері мен әскери құралымдарының жалпыәскери жарғылары	100
§ 1. Әскери бөлімнің (бөлімшенің) әскери қызметшілерін орналастыру, олардың өмірі мен тұрмысы.....	101
§ 2. Рота бойынша тәуліктік кезекшінің міндеттері.....	109
§ 3. Сақшының міндеттері	114
§ 4. Бекеттегі сақшының міндеттері мен әрекеттері	124
4-тарау. Саптық дайындық	130
§ 1. Әскери сәлемдесу.....	131
§ 2. Саптан шығу және сапқа қайта тұру.....	134
§ 3. Қарумен орындалатын саптық тәсілдер	137
§ 4. Бөлімшені сапқа тұрғызу	143

МАЗМҰНЫ

5-тарау. Әскери топография	147
§ 1. Азимут бойынша қозғалыс	148
Глоссарий	160
Қосымша	162
Қазақ даласының ұлы батырлары	162
Қазақ хандығы батырларының қару-жарағы	165
Пневматикалық мылтық	168
Көздеу ережесі	169
Сапты басқаруға арналған белгілер кестесі	170
Қосымша әдебиеттер тізімі	175



КІРІСПЕ

Азаматтарға қорғаныс саласы бойынша алғашқы білім беру және оларды әскери қызмет негіздері бойынша дайындауда жылдық оқу-далалық жиындарын өткізу қарастырылған. «Алғашқы әскери және технологиялық дайындық» оқу пәні бойынша үлгілік оқу бағдарламасына сай 10-сыныпта оқушылардың дағдысын және практикалық шеберлігін дамыту мақсатында, сонымен қатар әскери істі үйренуге қызығушылығын арттыру үшін оқу жылының соңында ер жігіттер арасында бес күндік оқу-далалық жиын өткізіледі.

Оқу-далалық жиын алғашқы әскери және технологиялық дайындық оқыту курсының міндетті кезеңі болып табылады. Жиынды әскери бөлім аумағында немесе оқу-материалдық базасы бар оқу мекемелерінде өткізуге болады.

Оқу-далалық жиынға қатысуға оқу мекемелеріндегі денсаулығына байланысты босатылғандардан басқа барлық ер жігіттер шақыртылады.

Оқу-далалық жиынын өткізу барысында оқушыларды әскери қызметке дайындау саласындағы білімдері, мылтықтан (қарудан) түрлі қалыптарда атыс тәсілдері, қол гранаталарын лақтыру, өзі әрекеттеніп жертаса қазу, радиациялық, химиялық және биологиялық қарудан қорғану, қолма-қол ұрыс және жараланғандарға алғашқы дәрігерлік көмек көрсету бойынша дағдылары пысықталады.

Оқу-далалық жиын кезінде алғашқы әскери дайындықтың бірқатар элементтері: әскери қызметшілердің жайғастырылуы және тұрмысы, қарауылдық және ішкі қызметтің ұйымдастырылуы; саптық, атыс, тактикалық, дене дайындығы және әскери-медициналық дайындықтың элементтері; әскерлерді радиациялық, химиялық және биологиялық қарудан қорғау; әскери-кәсіптік істерге баулу шараларын ұйымдастыру мәселелері үйретіледі және жаттықтырылады.

1-ТАРАУ ТАКТИКАЛЫҚ ДАЙЫНДЫҚ



Тарауды игеру нәтижесінде:

- қару және қорғану құралдарын ептілікпен пайдалануды;
- ұрыстың барлық түрлерінде жатық әрекет етуге;
- жергілікті жерде жасырын қозғалуға;
- тасалану мен бүркемеленуге;
- ұрыс алаңына бақылау жүргізу және анықталған нысандар туралы баяндама жасауды;
- жергілікті жерде ептілікпен инженерлік жабдықтау жұмыстарын орындауды, қорғаныстан шабуылға шапшаң көшуге;
- жергілікті жерде жасырын орналасу және күзетшілік әрекет орындауға, сонымен қатар ұрысты ұйымдастырудың барлық түрлерінде ептілікпен қимылдауға үйренесіңдер.

§ 1. Әскери бөлімнің (бөлімшенің) қару-жарағы және әскери техникасы

Заманауи армияның қару-жарағы және әскери техникасы елдің қорғануға қабілеттілігінің материалдық негізі болып табылады. Сеніп тапсырылған қаруды шебер меңгеру, сонымен қатар Қазақстан Республикасы Қарулы Күштерінің әскери техникасы және қаруларының негізгі сипаттамаларын білу – әрбір әскери қызметшінің міндеті.

Қазақстан армиясында қару мен техниканың жоғары технологиялық үздік үлгілері, сонымен қатар отандық өндіріс өнімдері де бар. Олардың көпшілігі қасиеттері жағынан шетелдік нұсқаларынан кем түспейді. Заманауи қарулар және әскери техника әскердің барлау, ату, шабуылдық және көліктік-тасымалдау мүмкіндіктерін арттырады.

Құрлық әскерлері танк, жаяу әскердің ұрыс машинасы, бронетранспортерлер, түрлі мақсаттағы және қуаттылығы әртүрлі артиллерия, танкіге қарсы және тактикалық ракета кешендері, дүркін оқ жаудырудың реактивті жүйелері, автоматтық ату құралдарымен қаруланған.

Әскери әуе күштерінде жойғыш-ұстағыш, майдандық-жойғыш, жойғыш-бомбалаушы, көпмақсатты жойғыш ұшақтар, әскери-көлік тікұшақтары, әскери-көлік авиациясының ұшақтары және барлаушы-атушы ұшқышсыз ұшу аппараты (ҰҰА) бар.

Әуе қорғанысы күштері биіктігі 25 м-ден 40 км-ге дейін, ал қашықтығы 7-ден 250 км-ге дейін аралықтағы әуе нысанасын жою қабілетіне ие түрлі құрылымдық зениттік-ракеталық кешендерімен қаруланған.

Әскери-теңіз күштерінің қару қорында жиырмаға жуық отандық, сонымен қатар шетелде өндірілген кемелер бар.

Қазақстанның меншікті қорғаныстық-өнеркәсіптік кешені бар.

Құрлық әскерлерінің негізгі қаруы және әскери техникасы

9 мм-лік Макаров тапаншасы (ПМ) Қарулы Күштердегі офицерлер құрамының және мемлекеттік қарулы құрылымдар қызметкерлерінің жеке қаруы болып табылады. Тапанша қарсыласты жақын қашықтықтан зақымдауға арналған. Калибрі – 9 мм, ұзындығы – 161 мм, патронсыз сал-



ТАКТИКАЛЫҚ ДАЙЫНДЫҚ

мағы – 730 г, ұңғы ұзындығы – 94 мм, оқжатар сыйымдылығы – 8 патрон.



5,45 мм-лік Калашников автоматы (АК-74) қарсыластың тірі күшін және атыс құралдарын жоюға арналған. Көздеу қашықтығы – 1000 м. Ату қарқындылығы –

минутына 600 оқ. Автоматтың сүңгі-пышақсыз, толық оқталған пластмасса оқжатарымен салмағы – 3,6 кг. Сүңгі-пышағының қынымен бірге салмағы – 490 г. Оқжатарының сыйымдылығы – 30 патрон.



5,45 мм-лік Калашников қол оқшашары (РПК-74) қарсыластың тірі күшін және ату құралдарын жоюға арналған. Оқшашардың көздеу қашықтығы – 1000 м. Ату қарқындылығы – минутына 600 оқ. Ұрыстық ату жылдамдығы:

кезекпен атқанда – минутына 150 оқ; дара атқанда – минутына 50 оқ.



7,62 мм-лік Драгунов мерген винтовкасы (СВД) түрлі жағдайда пайда болатын ашық, жылжымалы және бүркемеленген

жалғыз нысананы жоюға арналған. Бұл мерген мылтығымен атқандағы аса тиімді қашықтық – 800 м. Оптикалық көздеуішпен атқанда көздеу қашықтығы – 1300 м, ашық көздеуішпен – 1200 м. Ұрыстық ату жылдамдығы – минутына 30 оқ. Оқжатарының сыйымдылығы – 10 патрон.



7,62 мм-лік Калашников оқшашары (ПКТ) қарсыластың тірі күшін және ату құралдарын жоюға арналған. Ол танкіге (ЖҰМ, БТР) орналастырылады. ПКТ оқшашарының көздеу қашықтығы – 1300–2000 м. Ату қарқындылығы – минутына 700–800 оқ.

Ұрыстық ату жылдамдығы – минутына 250 оққа дейін. ПКТ оқшашарының ату жиынтығынсыз салмағы – 10,5 кг.

Әскери бөлімнің (бөлімшенің) қару-жарағы және әскери техникасы

РПГ-7 танкіге қарсы қол гранатаатқышы танкілер, қозғалмалы артиллериялық қондырғылар, қарсыластың басқа да сауытпен қапталған қаруларын жоюға арналған. Көздеу қашықтығы – 500 м. Ұрыстық ату жылдамдығы – минутына 4–6 оқ. Оптикалық көздеуішімен салмағы – 6,3 кг.



АГС-17 «Пламя» автоматтық гранатаатқышы жаудың тірі күшін, ашық және таса орындарда орналасқан, сауытпен қапталмаған ату құралдарын жоюға арналған. Калибрі – 30 мм. Ату қарқындылығы – минутына 420 оққа дейін. Ең алыс ату қашықтығы – 1730 м. Таспасының сыйымдылығы – 29 оқ. Салмағы (тұғырсыз) – 18 кг.



2С12 «Сани» сүйретпелі минаатқыш кешені қарсыластың ашық және таса орындардағы сауытсыз техникасы мен тірі күштерін жоюға, сонымен қатар жабық инженерлік құрылыстардың барлық түрлерін қиратуға арналған. Калибрі – 120 мм. Ату қашықтығы – 7100 м. Көздегіш ату жылдамдығы – минутына 10 рет. Есептік адам саны – 5. Салмағы – 210 кг.



122 мм-лік Д-30 гаубицасы қарсыластың тірі күштерін, қаруы мен әскери техникасын жоюға арналған.



Ең алыс ату қашықтығы – 15,3 км. Ату жылдамдығы – минутына 6–8 снаряд. Есептік адам саны – 6. Ату жиынтығы – 80 снаряд.

ТАКТИКАЛЫҚ ДАЙЫНДЫҚ

2А65 «Мста-Б» 152 мм-лік гаубицасы тактикалық шабуыл құралдарын, артиллериялық және минаатқыш батареяларды, танкілер және басқа сауытты құралдарды, әуеден және ракетаға қарсы қорғану құралдарын жоюға, ұрыс даласындағы жасанды қамал және басқа қорғаныс құрылыстарын қиратуға, тірі күштердің, басқару бекеттерінің және ату құралдарының әрекетін басуға арналған.



Ату қашықтығы – 24,7 км, ату жылдамдығы – минутына 8 атыс, ату жиынтығы – 60 снаряд, есептік адам саны – 8.

МАЗ-543 шассиінде құрастырылған «Смерч» қарқынды ату реактивті жүйесі (РСЗО) қарсыластың ұрысқа іріктелген және шоғырлану аймақтарындағы танк, мотожаяу әскер бөлімшелерінің құралдарын, артиллериялық дивизиондарын, тікұшақ бөлімшелерін қону алаңдарымен қоса жоюға арналған.



Әскери бөлімнің (бөлімшенің) қару-жарағы және әскери техникасы

Ұңғы калибрі – 300 мм, ату жылдамдығы – 38 секундта 12 рет, есептік адам саны – 3, ату қашықтығы – 90 км-ге дейін.

«Арлан» доңғалақты сауытты машинасы – минаға қарсы қорғанысы күшейтілген, кез келген ату құралының оғына төтеп бере алатын, көпмақсатты сауытты машина.



Салмағы 16 тонна бұл сауытты машина жылдамдығын 100 км/сағ-қа дейін асыра алады және сұрапыл-суық климаттық жағдайларға толық бейімделген. Атыс (ұрыстық) модулінің электрондық-оптикалық жүйесі жылусезгіш камера, күндіз көру камерасы және лазерлік қашықтық өлшегішпен жабдықталған. Бұл сауытты машинаны қазақстандық мамандар жасап шығарған, 2016 жылдан бастап ҚК қарулану қатарына енді.

«Барыс» бронетранспортері жерүсті миналарынан, қолдан жасалған жарылғыш заттардан, жанындағы жарылыстардан және танкіге қарсы қол гранатаатқышы шабуылынан сенімді қорғанысты қамтамасыз ете алады.



ТАКТИКАЛЫҚ ДАЙЫНДЫҚ

Экипажи – 3 адам, десанттық бөлімше – 8 адам. Салмағы – 22,5 т. Доңғалағына байланысты жылдамдығын 110 км/сағ-қа дейін арттыра алады.

Жаяу әскердің ұрыс машинасы (ЖҰМ-2) мотоатқыштар бөлімшелерін тасымалдау, ішінен тұрып ату және ұрыс даласында жаяу әскерлерді қолдау мақсатында қолданылады.



Экипажи – 3 адам, десанттық бөлімше – 7 адам. Салмағы – 13,8 т. Қаруы – 30 мм-лік зеңбірек, 7,62 мм-лік ПКТ оқшашары, ПТРК 9П135М «Конкурс» тасымалданатын танкіге қарсы ракета кешені. Ату жиынтығы – 30 мм-лік зеңбірек үшін 500 снаряд, 7,62 мм-лік оқшашар үшін 2000 патрон. Жылдамдығы – 65 км/сағ.

БТР-80 бронетранспортері бөлімшелерді тасымалдау, ұрыста оқ атып оларға қолдау көрсету, жаудың тірі күшін, танкіге қарсы құралдарын және жеңіл сауытталған техникасын жоюға арналған.



Толық салмағы – 13,6 т. Экипажи – 3 адам, десанттық бөлімше – 7 адам. КПВТ оқшашарының ату қашықтығы – 1,2 км, ПКТ оқшашарыныңкі – 1,5 км.

Әскери бөлімнің (бөлімшенің) қару-жарағы және әскери техникасы

T-72Б танкісі танк бөлімшелерін қаруландыруға арналған, танк және басқа сауытты машиналарды, танкіге қарсы құралдарды, артиллерияны жоюға қабілетті.



Толық салмағы – 44,5 тонна. Экипажы – 3 адам. Қаруы – 125 мм-лік тегіс ұңғылы Д-81 зеңбірегі, зеңбірекпен қосарланған 7,62 мм-лік ПКТ оқшашары, сауытты қаптама түрі – аралас.

152 мм-лік қозғалмалы 2С3М «Акация» гаубицасымен артиллериялық бөлімшелер жарақталады, қарсыластың артиллериялық және минаатқылаушы батареяларын, ракеталық қондырғыларын, танкілерін, ату құралдарын, басқару бекеттері мен тірі күштерін басуға және жоюға арналған. Ең алыс ату қашықтығы – 20,5 км. Ату жылдамдығы – минутына 3 рет. Есептік адам саны – 4. Салмағы – 27,5 тонна. Ату жиынтығы – 46 снаряд.



122 мм-лік қозғалмалы 2С1 «Гвоздика» гаубицасы тірі күштерді, артиллериялық және минаатқылаушы батареяларды басуға және

ТАКТИКАЛЫҚ ДАЙЫНДЫҚ

жоюға, сондай-ақ дзоттарды қиратуға, миналанған алаңдар мен даладағы кедергі қоршаулардан өтуді қамтамасыз етуге арналған.



Экипажи – 4 адам. Жүру қашықтығы – 500 км. Ең жоғары жылдамдығы – 60 км/сағ, жүзу жылдамдығы – 4,5 км/сағ. Салмағы – 15,7 т. Қаруы – 1×122 мм-лік Д-32 (2А31) гаубицасы, ату жиынтығы – 40 снаряд. Ату қашықтығы – 15 200 м.

130 мм-лік 9П149 «Штурм-С» танкіге қарсы ракеталық кешені жердегі жылжымалы және жылжымайтын, сауытталған және шағын өлшемді нысаналарды, сондай-ақ жылдамдығы баяу, аласа ұшатын әуе нысаналарын жоюға, жылдың (тәуліктің) кез келген уақытында, кез келген оптикалық көру жағдайында, бір орында, қысқа кідіріп, жүріп, жүзіп бара жатып атыс жүргізуге арналған.



Ату жылдамдығы – минутына 3–4 рет. Есептік адам саны – 2. Ату қашықтығы – 400-ден 5000 м-ге дейін.

Сауытты қабатты тесу қабілеті – 560–600 мм.

Әскери бөлімнің (бөлімшенің) қару-жарағы және әскери техникасы

Танкілерге қолдау көрсететін әскери машина (БМПТ) – сенімді қорғалған, шынжыр табанды, үш тәуелсіз ату секторы бар көпарналы қару орнатылған және атуды басқару аспаптары жетілдірілген ұрыс машинасы.



Экипажи – 5 адам. Салмағы – 48 т. Қаруы – екі 30 мм автомат зеңбірек, 4 ПТУР қондырғысы, ПКТ оқшашары, 2 АГС-17Д гранатаатқышы. Атыс жиынтығы – 890 рет, оқшашар үшін – 2100 патрон, гранатаатқыштар үшін 600 ату. Тас жолдағы жылдамдығы – 65 км/сағ.

«Стрела-10» зениттік зымыран кешені Құрлық әскерлері бөлімшелері мен бөлімдерін қозғалысты ұрыста және маршта, сондай-ақ әскери және азаматтық маңыздағы шағын өлшемді нысандарды аласа ұшатын әуе шабуылы құралдарынан қорғауға арналған.



Зақымдау аймағы – ату қашықтығы бойынша 5000 м, биіктігі бойынша 25-тен 3500 м-ге дейін. Жою нысанасының ең жоғары (қарсы/ізін қуалай) жылдамдығы 417/306 м/сек. Есептік адам саны – 3.

БАЗ-5921 шассиінде құрастырылған «Точка-У» жедел-тактикалық ракета кешені қарсылас қорғанысының ішкі аймағындағы шағын

ТАКТИКАЛЫҚ ДАЙЫНДЫҚ

өлшемді нысаналарды (барлаушы-атушы кешендердің жерүсті құралдары, басқару бекеттері, әскери ұшақтар мен тікұшақтардың қону алаңдарын, оқ-дәрі, жанармай сақтау орындарын және т. б.) жоюға арналған.



Ең алыс ату қашықтығы – 120 км, ату қондырғысының ракетамен бірге салмағы – 18 200 кг, ракетамен бірге ең жоғары жылдамдығы – 60 км/сағ. Жүріс қашықтығы 650 км.

Әуе қорғанысы күштерінің негізгі қаруы және әскери техникасы

СУ-27 жойғышы сауытталған, жерүсті және шағын өлшемді, қозғалмалы және қозғалмайтын, оның ішінде әуе нысандарын тиімді жоюға арналған.



Ең жоғары ұшу биіктігі – 18 500 м. Ең жоғары жылдамдығы – 2500 км/сағ. Радиолокациялық стансасы (РЛС) 80–100 шақырымға

Әскери бөлімнің (бөлімшенің) қару-жарағы және әскери техникасы

дейінгі нысаналарды анықтайды, 10 нысанға дейін нысанаға алу қабілеті бар және бір уақытта 2 нысанаға ракета жібере алады.

СУ-30 СМ жойғышы әуе нысаналарын және ҰҰА-ны, сонымен қатар қозғалатын және қозғалмайтын сауытты жерүсті нысаналарын жоюға арналған. Ең жоғары көтерілу биіктігі – 19 500 м, ең жоғары ұшу жылдамдығы – 2700 км/сағ.



Ұшу қашықтығы – 1850 км. РЛС бір мезетте 14 нысанды нысанаға алады, бір уақытта 4 нысанаға ракета жібере алады.

МиГ-31 жойғыш-ұстағышы ұшақтарды, қанатты ракеталарды, ҰҰА және аэростаттарды ұстап алуға арналған. Ең жоғары көтерілу биіктігі – 20 600 м, ең жоғары ұшу жылдамдығы – 2447 км/сағ. Қаруы – ГШ-23-6 авиация зеңбірегі, Р-33 автоматты басқарылатын ракеталар (АБР), Р-40Т инфрақызыл басы бар өзі бағыттталатын орта қашықтықтық АБР, Р-60, Р-60М немесе Р-73 қысқа қашықтықтық АБР.



Ұшу қашықтығы – 3300 км. Радиолокациялық стансасы 200 шақырымға дейінгі нысаналарды анықтайды.

ТАКТИКАЛЫҚ ДАЙЫНДЫҚ

МиГ-29 майдандық жойғыш-ұстағышы ұшақ, тікұшақ, ҰҰА және аэро-статтар сияқты әуе нысаналарын тиімді ұстауға арналған. Ең жоғары көтерілу биіктігі – 17 000 м, крейсерлік жылдамдығы – 1800 км/сағ.



ГШ-301 зеңбірегі және басқарылатын «әуе-әуе» ракеталарымен қаруланған. Радиолокациялық стансасы 13 шақырымға дейінгі биіктікте 10 нысанаға дейін қуалай алады.

С-295М әскери-көлік ұшағы адамдарды, салмағы 9 тоннаға дейінгі жүктерді, дәрігер қызметшілерді тасымалдауға, жараланғандарды эвакуациялауға, 70-ке жуық десантшыларды жеткізуге және парашютпен түсіруге, ұшу құрамының әскери дайындығын қамтамасыз етуге арналған. Ең алыс ұшу қашықтығы 5200 км-ге дейін.



Ең жоғары көтерілу биіктігі – 7620 м, ең жоғары ұшу жылдамдығы – 480 км/сағ. Жоғары сыйымдылығы, ұшу қашықтығының ұзақтығы және үнемділігі оның басты ерекшелігі саналады.

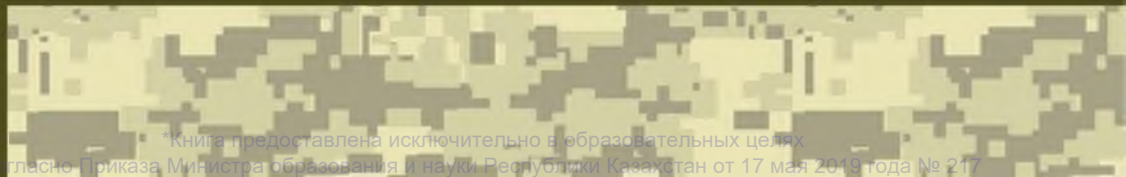

Әскери бөлімнің (бөлімшенің) қару-жарағы және әскери техникасы

С-300 зениттік-ракета кешені (ЗРК) – аэродинамикалық және баллистикалық нысаналармен күреске арналған орта қашықтықтағы көп арналы ұтқыр (зениттік ракета) кешен. ЗРК-нің негізгі міндеті – төмен және өте төмен биіктіктегі әуе нысаналарын, сондай-ақ шағын өлшемді және жылдамдығы жоғары нысаналарды жою.



Зақымдау аймағы: қашықтығы бойынша 5-тен 75 шақырымға, биіктігі бойынша 27 шақырымға дейін, бір уақытта 12 нысанаға дейін ракета бағыттай алады.

С-200 зениттік-ракета кешені (ЗРК) барлау және басқару ұшақтарын, радиоэлектрондық кедергі қойғыштарды, «әуе-жер беті» сыныбындағы авиациялық ракета тасымалдағыштарды, сонымен қатар биіктіктегі жылдамдығы жоғары және кіші өлшемді нысаналарды жоюға арналған.



ТАКТИКАЛЫҚ ДАЙЫНДЫҚ

Зақымдау аймағы: ұзақтығы бойынша 17-ден 255 км-ге, биіктігі бойынша 0,3-тен 40,1 км-ге дейін. Көздей алатын нысанасының жылдамдығы 1200 м/сек-қа дейін, бір уақытта 3 ракетаға дейін бағыттай алады, нысананы бір ракетамен жою ықтималдылығы 90 %-ға тең.

Көпмақсатты соққылық Ми-35М тікұшағы танкіге қарсы қару және техниканы жоюға, құрлық әскерлері бөлімшелеріне оқ атып қолдау көрсетуге, десант тастауға, жараланғандарды эвакуациялауға, сонымен қатар жүкті кабинада және сыртына іліп тасуға арналған.



«Штурм-В» тікұшағына танкіге қарсы калибрі 80 мм С-8 және калибрі 240 мм С-24 басқарылмайтын ракеталар, бір 12,7 мм-лік және 7,62 мм-лік екі оқшашар, 30 мм-лік гранатаатқыш орнатылған және салмағы 50–500 кг-дық бомбалармен қарулана алады.

ЕС-145 әскери тікұшағы кең өрісті әскери және арнайы тапсырмаларды орындау кезінде жерүстіндегі қозғалатын және қозғалмайтын нысаналарды тиімді жоюға, жараланғандарды эвакуациялауға, дәрігер қызметшілерді, жеке құрамды тасымалдауға, 20 адамдық десант тастауға арналған.



Әскери бөлімнің (бөлімшенің) қару-жарағы және әскери техникасы

Ең жоғары көтерілу биіктігі – 2925 м, ең жоғары ұшу жылдамдығы – 246 км/сағ. Ұшу қашықтығы – 680 км.

«WING LOONG-2» барлаушы-атқылаушы ұшқышсыз ұшу аппараты (ҰҰА) ақпарат жинауға, бақылауға және барлауға арналған. Ол радиоэлектрондық күрес, іздеу-құтқару операцияларын, шекараны бақылау жұмыстарын жүргізу үшін қолданылады.



ҰҰА лазерлік дәлденетін және жерүсті нысаналарын жоятын 16 ракета және бомбаны көтеріп ұша алады. Ең жоғары ұшу салмағы – 4200 кг, ұрыстық салмағы – 480 кг, ұшу ұзақтығы – 200 км, ең жоғары ұшу биіктігі – 9000 м. ҰҰА-ның ұзындығы – 11 м, қанатының құлашы – 20,5 м, биіктігі – 4,1 м, ұшу ұзақтығы – 32 сағат. Жылдамдығы – 340 км/сағ.

Әскери-теңіз күштерінің негізгі қаруы мен әскери техникасы

«Қазақстан» ракеталық-артиллериялық кемесі – Қазақстан Республикасы Әскери-теңіз күштерінің (ӘТК) бас әскери кемесі. Ол Каспий теңізінің Қазақстан Республикасы ӘТК-нің жауапкершілігіндегі аймақта теңіз тұсынан мемлекет қауіпсіздігін қамтамасыз ету бойынша жауынгерлік тапсырмаларды орындауға арналған.



Толық су ығыстырымы – 240 т. Ұзындығы – 46 м, ені – 7,8 м, ең төмен шөгү тереңдігі 2,5 м шамасында. Ең жоғары жылдамдығы 25–28

ТАКТИКАЛЫҚ ДАЙЫНДЫҚ

узелден кем емес. Үнемді жүріспен жүзу қашықтығы – 1200 миля. Азық-түлік және тұщы су қоры 10 тәулікке жетеді. Экипажы – 23 адам. Жүзу қабілеті – 6 балл.

«ОРАЛ» ракеталық-артиллериялық кемесі Каспий теңізінің Қазақстан Республикасы Әскери-теңіз күштері жауапкершілігіндегі аймақта теңіз тұсынан мемлекет қауіпсіздігін қамтамасыз ету бойынша жауынгерлік тапсырмаларды орындауға арналған.



Кеменің толық су ығыстырымы – 250 т. Ұзындығы – 42,3 м, ені – 8,07 м, ең төмен шөгү тереңдігі 2,5 м шамасында. Ең жоғары жылдамдығы – 25–28 узелден кем емес. Үнемді жүріспен жүзу қашықтығы – 1200 миля. Азық-түлік және тұщы су қоры 10 тәулікке жетеді. Экипажы – 23 адам. Жүзу қабілеті – 7 баллға дейін.

«Сарыарқа» ракеталық-артиллериялық кемесі Каспий теңізінің ӘТК жауапкершілігіндегі аймағында теңіз тұсынан мемлекет қауіпсіздігін қамтамасыз ету бойынша жауынгерлік тапсырмаларды орындауға арналған.



Әскери бөлімнің (бөлімшенің) қару-жарағы және әскери техникасы

Кеменің толық су ығыстырымы – 250 т. Ұзындығы – 42 м, ені – 7,8 м, ең төмен шөгу тереңдігі 2,5 м шамасында. Ең жоғары жылдамдығы – 25-тен 30 узелге дейін. Үнемді жүріспен жүзу қашықтығы – 1200 миля. Азық-түлік және тұщы су қоры – 10 тәулікке жетеді. Экипажы – 23 адам. Жүзу қабілеті – 6 балл.

Барлық кемелер осы заманғы ракеталық-артиллериялық қару-жарақпен, байланыс құралдарымен, навигациялық және штурмандық қарулармен жабдықталған, қаруларды басқару жүйесі толық автоматтандырылған.

Әскери техника	Боевая техника	Military equipment
Ракета кешені	Ракетный комплекс	Missile complex
Заманауи қару-жарақ	Современное вооружение	Modern armament
Сауытты танктік техника	Бронетанковая техника	Armoured vehicles
Авиация	Авиация	Aviation
Әскери-теңіз күштері	Военно-морские Силы	Naval Forces



1. ҚР ҚК Құрлық әскерлерінің негізгі қару-жарақ түрлерін атаңдар.
2. ҚР ҚК Әуе қорғаныс күштерінің негізгі қарулану түрлерін атаңдар.
3. ҚР ҚК Әскери-теңіз күштерінің негізгі қару-жарақ түрлерін атаңдар.
4. Қандай қару түрлері ату құралдарына кіреді?
5. Сауытты танктік техника түрлерін атаңдар.



ТАКТИКАЛЫҚ ДАЙЫНДЫҚ

§ 2. Бөлімшенің ұрыстық және жорықтық тәртібі**Бөлімшенің ұрыстық және жорықтық тәртібі**

Мотоатқыштар бөлімшесі орындайтын жауынгерлік тапсырмаға, қарсыластың әрекетіне байланысты жорықтық және ұрыстық тәртіпте әрекет етуі мүмкін.

Жорықтық тәртіп – бұл бөлімшені жаяу әрекеттер кезінде орын ауыстыру үшін лекке сапқа тұрғызу.

Жорықтық тәртіп марш кезінде, қарсыластың ізіне түскенде, сонымен қатар басқа да жағдайларда бөлімнің орын ауыстыруы үшін қолданылады. Ол жылдам қозғалысты, ұрыстық және ұрыс алды жүру тәртібіне тез көшуді (өрістелуін), жеке құрамның тірі күші, машиналары мен әскери техникасының қауіпсіздігін қамтамасыз етуі тиіс. Бөлімшенің жорықтық тәртібі бір кісілік немесе екі кісілік лек болуы мүмкін. Егер бөлімше машиналарда (бронетранспортерлерде) қозғалса, жорықтық тәртіп командир белгілеген арақашықтықта бір-бірінің ізінде жүріп келе жатқан машиналар легі түрінде болады.

Марш кезінде жеке құрам жаяу бір, екі, үш және төрт кісілік (қатар) лекпен қозғалады. Әрбір сарбаз лектегі өз орнын білуі және командирдің рұқсатынсыз оны тастап кетпеуі тиіс. Ұрыс даласына бағытталғанда, сонымен қатар соғыс кезінде қарсыластың қорғаныс шебі аймағында қозғалып бара жатқанда взвод және одан жоғары бөлімдер ұрыс алды қозғалу тәртібіне өтеді. Мұнда бөлімшелердің артиллериялық және минаатқыштар оғынан, қарсыластың авиациялық соққыларынан осалдығы кемиді және оларды ұрыстық тәртібіне жедел өрістетілуі, қозғалыстың жоғары қарқындылығы, зақымдалу және қирау аймақтарынан тез өтіп кетуі қамтамасыз етіледі.

Ұрыстық тәртіп – бөлімшені ұрыс жүргізу үшін сапқа тұрғызу. Ұрыс кезінде кенет шабуылдауға шыққандағы бөлімшенің ұрыстық тәртібі тізбек және жаяу әскердің ұрыс машинасынан тұрады (1.1-сурет).

Тізбектегі сарбаздар арасындағы арақашықтық 6–8 м (8–12 адым). Егер тізбекте жеті адам қозғалса, демек шабуыл маңдайшебі 50 м-ге дейін жетеді. Бұл аралық бөлімшеге қойылған міндетті сәтті орындауға, қарсылас оғынан шығынды азайту үшін қажетті бытыраңқы орналасуды қамтамасыз етеді, сарбаздар арасында қарым-қатынас орнату және оларды дауыстап басқаруға жағдай жасайды. Жаяу әскердің ұрыс машинасы ойлы-қырлы жерлерді пайдаланып, тізбектің ізімен,

қапталында, кейде тізбек арасында қозғалып оқ атып бөлімшені қолдайды.

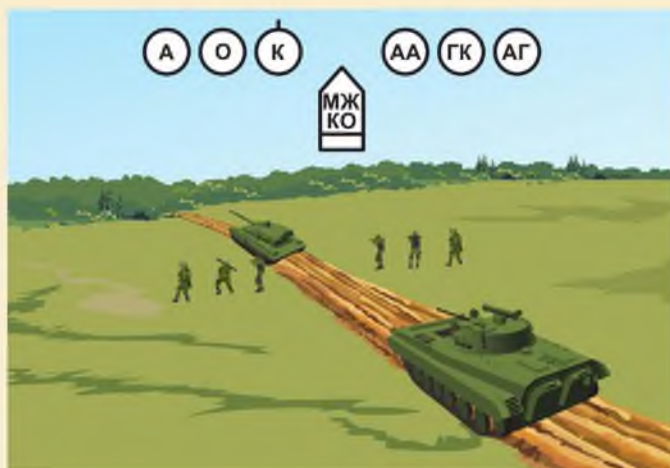

1.1-сурет. Шабуыл кезінде мотоатқыштар бөлімшесінің тізбек сап құруы

Бөлімше ұрыс машинасынан түсірілгеннен кейін лектен тізбекке өрістеледі. Әдетте тізбек танкілердің артынан, өз артиллериясының снарядтары жарылысынан қауіпсіздікті, ату құралынан атып танкілерге сенімді қолдауды қамтамасыз ететін қашықтықта қозғалады.

Ұрыс машиналарында қозғалған мотоатқыштар бөлімшесі взводтың ұрыс шебінде машиналардың арасына 100 м интервал жасап шабуылдайды. Бұл аралық машиналарға жау оғының тию ықтималдығын төмендетіп, кең маневр жасауға және жауынгерлер машинадан түскенде тізбекке тез көшуге жағдай жасайды.

Қорғаныс кезінде мотоатқыштар бөлімшесі көрші бөлімшелермен бірге алдыңғы маңында, алдыңғы жиекте, қапталдарда қарсыласты жою мүмкіндігін беретін негізгі және қосалқы атыс позициялары бар ені шамамен 100 м алатын шепте орналасады. Бөлімшенің позициясында взводқа тиесілі оқшашарлар, танкіге қарсы құралдар, жалынатқыштар болады. Бөлімше командирі бөлімшені басқаруға, жергілікті жерді және взвод командирінің дабылды белгілерін бақылауға қолайлы орында жайғасады. Атқыш-гранатаатқыш жау танкілері шабуылдауы мүмкін бағыттағы атыс позициясында орналасады. Жаяу әскердің ұрыс машинасының ату позициясы бөлімше позициясының ортасында, қапталында немесе оның артында 50 м-ге дейінгі қашықтықта орналасуы мүмкін.

ТАКТИКАЛЫҚ ДАЙЫНДЫҚ

Сарбаздың ұрыстағы міндеттері

Заманауи жалпыәскери ұрыста сарбаздың қызметі өте маңызды. Ол өз Отанын қорғау үшін жеке жауапкершілік танытады, әскери борышын орындауда өзінің өмірі мен күшін аянып қалмауы тиіс.

Әрбір сарбаз:

- взводтың, өз бөлімшесінің және өз жауынгерлік тапсырмасын білуге;
- қарсыластың танкілері, басқа сауытты машиналар және танкіге қарсы құралдарының ұрыстық мүмкіндіктерін, олардың күшті және әлсіз тұстарын, осал жерлерін білуге;
- қорғану немесе қамалдық құрылыстарды жабдықтау тәртібі және көлемін білуге;
- әрдайым бақылау жүргізуге, қарсыласты анықтауға және ол туралы командирге тез мәлімдеуге;
- шабуыл кезінде батыл әрі шешімді, қорғану кезінде табанды әрі төзімді әрекет етуге, қарсыласты барлық құралдар және әдістермен жоюға, ұрыста батылдық, бастамашылдық, тапқырлық танытуға, жауынгер жолдастарына көмектесуге;
- жергілікті төңірек ерекшелігін, жеке қорғану құралдарын және машиналардың қорғау қабілеттерін шебер қолдануға;
- жертаза (окоп) және таса орындарды тез жасап алуға, бүркеме жасауға, қорғандар мен кедергілерді, зақымдау аймақтарын басып (асып) өтуге, танкіге және жаяу әскерге қарсы миналарды орната және залалсыздандыра білуге;
- әуедегі қарсыласты анықтай алуға, оның әскери ұшақтары, тік-ұшақтары және басқа әуе нысаналарын, олардың осал тұстарын білуге, оларды ату құралдарынан атқылай алуға;
- бөлімнің Жауынгерлік Туын қорғауға;
- ұрыста командирді қорғауға, ол жаралы немесе қаза болса, бөлімшені басқаруды өз мойнына алуға міндетті.

Бөлімшені басқару

Басқару дегенде бөлімшелерге ұрысқа дайындалу және ұрыс кезіндегі үздіксіз басшылық жасау, қойылған міндеттерді сәтті орындауға бағыттау түсініледі. Басқару ісін атқару – бөлімшені жауынгерлік тапсырманы орындау үшін әрдайым дайын ұстау, қарсыласты барлау, дер кезінде шешім қабылдап, жеке құрамға міндеттер жүктеу, өза-

ра қарым-қатынасты ұйымдастыру және қолдау, әскери әрекеттерді жан-жақты қамтамасыз ету, қойылған міндеттердің орындалуын қадағалау.

Бөлімше командирінің ұрысты ұйымдастыру бойынша барлық жұмыстары ұрыс аймағында жүргізіледі, егер оған мүмкіндік болмаса, ол бастапқы орналасқан ауданда карта (схема, жергілікті жер макеті) бойынша шешім қабылдайды, бұйрық береді, іс-әрекеттерді ұйымдастырады. Тапсырма алғаннан кейін, ол оны мұқият түсініп алады, тапсырманы орындауға дайындалу уақытын, орындау тәртібі мен мерзімін есептейді, жаудың орналасуын, олардың ату құралдарын, әрекетінің сипатын бағалайды, жергілікті жерге терең шолу жасап, оның қорғаушы және бүркемелегіш қасиеттерін, тиімді маңдарды, қоршауларды, кедергілерді, бақылауға және ұрыс жүргізуге қолайлы орындарды анықтайды. Содан кейін ол жеке құрамның міндеттерін нақтылап, жауынгерлік бұйрық береді. Содан соң бөлімше командирі жеке құрамды, қару-жарақты, ұрыс машинасын ұрысқа дайындауды ұйымдастырады, сонымен қатар бөлімнің әскери әрекетін қамтамасыз ету бойынша шаралар қабылдайды.

Командирдің ұрыстағы маңызды міндетінің бірі – атысты басқару. Ол төмендегілерді қамтиды:

- жерүсті және әуе нысаналарын барлау;
- олардың маңыздылығын бағалау және жою тәртібін анықтау;
- нысананы сенімді жоюға болатын қару, оқ-дәрі (снаряд) мен ату түрін, атуды жүргізу әдісін таңдау;
- нысананы көрсету (дұрыс бағыт беру), атуға команда немесе ату бойынша тапсырмаларды беру;
- ату нәтижелерін қарау және түзетулер енгізу;
- атыспен маневр жасау;
- оқ-дәрі шығынын бақылау және қадағалау.

Бөлімшені және атысты, сонымен қатар қарым-қатынасты қалыпты ұстау үшін ортақ бағдарлар тағайындалады, басқару, қарым-қатынас, хабарлау, шақыру, атыс уақытын жылжыту және тоқтату дабылдары бекітіледі. Аға командир бекіткен бағдарлар мен дабылдарды өзгертуге тыйым салынады.

Ұрыста бөлімше командирі жергілікті жерді, қарсыласты, бөлімнің әрекетін, көрші бөлімдерді және взвод командирінің дабылдарын бақылауға қолайлы, осылар жақсы көрінетін орында орналасу тиіс.

ТАКТИКАЛЫҚ ДАЙЫНДЫҚ

Жаяу қозғалу тәртібіндегі шабуылдауда бөлімше командирі бөлімшенің ұрыстық қозғалу сабында, ал машиналармен қозғалғанда, машинада (ЖҰМ) болады. Қорғану кезінде ол бөлімше позициясында басқаруға қолайлы жерде болады. Командир бөлімшені дауыстап берілетін командалармен және дабылдық құралдармен, ал кейде «мен сияқты жаса» қағидаты бойынша басқарады.

Жаяу әскердің ұрыс машинасының ішінде командир жеке құрамның әрекетін сөйлесу қондырғыларының көмегімен немесе дауыстап берілетін және бекітілген дабылдармен басқарады.

Ұрыстық әрекеттер	Боевые действия	Battle actions
Жорықтық тәртіп	Походный порядок	Marching order
Ұрыстық тәртіп	Боевой порядок	Battle order/array
Атыс позициясы	Огневая позиция	Firing position
Жауынгерлік борыш	Воинский долг	Military duty
Жеке жауапкершілік	Личная ответственность	Personal/individual responsibility



1. Мотоатқыштар бөлімшесінің жорықтық тәртібі туралы айтыңдар.
2. Мотоатқыштар бөлімшесінің ұрыстық тәртібі туралы не білесіңдер?
3. Бөлімше командирі ұрысты ұйымдастыруда қандай шараларды өткізуі тиіс?
4. Атысты басқаруға не кіреді?
5. Сарбаздың ұрыстағы міндеттерін атаңдар.



§ 3. Жеке қорғану құралдарын қолдануға жаттығу

Газтұмылдырық кию, респиратор кию, зақымданғанға газтұмылдырық кигізу, жалпыәскери қорғаныс киімі жиынтығын кию бойынша нормативтерді орындау

Жеке қорғану құралдары ағза ішіне, тері қабаттарына, киімге радиобелсенді, улағыш заттар мен биологиялық (бактериологиялық) құралдардың түсуінен қорғайды. Оларға тыныс алу ағзаларын (газтұмылдырықтар, респираторлар, мата бетперделер, мақта-дәкелі таңғыштар) және теріні (арнайы қорғаныс киімі, қолда бар теріні қорғау құралдары, медициналық қорғаныс құралдары) қорғау құралдары жатады.

Газтұмылдырық **«ГАЗДАР»** командасы бойынша киіледі. Химиялық, бактериологиялық (биологиялық) зақымдалудың алғашқы белгілері байқалғанда команда бойынша немесе өз шешімімен киеді. Газтұмылдырықты кию тәртібі:

– демді ұстап, көзді жұмып, қаруды «қарубауға» алу (немесе жерге қою, аяқтың арасына қысып ұстау, тіреп қою);

– бас киімді шешу;

– дулыға-бетпердені суырып алып, басбармақ сыртта, ал қалған саусақтар іште қалатындай етіп дулыға-бетперденің төменгі бөлігіндегі тығыздалған шеттерінен екі қолмен ұстау;

– дулыға-бетперденің төменгі бөлігін иекке іліндіріп, қатпарланып қалмайтындай және көзәйнегі көзге тура келетіндей етіп, шапшаң әрекетпен қолды жоғары кейін артқа қарай тарту;

– толық дем шығарып, көзді ашып, тыныс алуды қалыпты жағдайда жалғастыру;

– дулыға-бетпердені кию кезінде пайда болған қатпар, қисықтарды дұрыстау.

Газтұмылдырықты шешу **«Газтұмылдырықты ШЕШ»** командасымен орындалады. Осы команда бойынша:

– қаруды «қарубауға» алу (немесе жерге қою, аяқ арасына қысып ұстау, тіреп қою);

– бір қолмен бас киімді көтеріп, екінші қолмен тығынды құтыдан ұстап, дулыға-бетпердені аздап алға тартып және қолдың алға-жоғары әрекетімен оны шешу;

– бас киімді кию;

– дулыға-бетпердені жинап, сөмкедегі өз орнына салу.

ТАКТИКАЛЫҚ ДАЙЫНДЫҚ

P-2 респираторы екі тыныс алу тығыны және бір сақтандырғыш экраны бар дем шығару тығынымен жарақталған, иілгіш және созылмайтын таспалары бар жүгендігі және мұрындық қысқысы бар сүзгілеуші жарты бетперде болып табылады. Респиратор сақиналы полиэтилен қалташада сақталады.



1.2-сурет.
P-2 респираторын кию

P-2 респираторын кию үшін (1.2-сурет):

- бас киімді шешу немесе оны иек асты бауы байланған болса, артқа шалқайту;
- респираторды газтұмылдырық сөмкесінен алу, қапшығынан шығару және ретімен кию;
- оның қысқысын мұрынға қысып, 2–3 рет терең тыныс алу, қапшығын сөмкеге қайта салу;
- бас киімді киіп, сөмкенің ауызын жауып, тоғасын өткізу қажет.

Респираторды кигенде оның жарты бетпердесінің бетке толық жанасуын тексеріп тұру қажет. Перде асты қуысындағы ылғалды дем шығару тығыны арқылы шығару үшін басты төмен ию қажет. Ылғал тым көп жиналса, респираторды 1–2 минутқа шешіп, жарты бетперденің ішкі қуысындағы ылғалды сілкіп тастауға болады, сосын ішкі беттерін сүртіп, респираторды қайта кию қажет.

Респираторды шешкеннен кейін, сыртындағы шаңды шыбықтың (сыпырғы) көмегімен қағып немесе қандай да бір нәрсеге респираторды әлсіз соққылау арқылы оны дезактивациялауды (қатерсіздендіру) орындау керек. Жарты бетперденің ішкі беті ылғал шүберекпен (сулық) сүртіледі, мұнда бетперде өңі теріс айналдырылмайды. Сосын респираторды қапшығына салады, қапшықты арнайы сақинамен түйіндеп, газтұмылдырық сөмкесіне қайта салады.

Респираторды механикалық зақымнан, ылғалдан, органикалық еріткіштер мен майлардың әсерінен қорғау қажет.

Газтұмылдырықты зақымданған адамға кигізу үшін (1.3-сурет) тізе бүгіп отырып, оған зақымданған адамның басын қою немесе отырғызу, дулыға-бетперде немесе бетпердені суырып алып, оны астыңғы жағынан қос қолдап ұстайды да, зақымданғанның иегіне іліндіреді,

дулыға-бетперденің шетінен немесе таспаларынан жеңіл тартып, оны басқа кигізу қажет.

«Газтұмылдырық және респираторды кию» нормативін орындау шарттары. Оқушылар бөлімше құрамында позицияда, әскери немесе арнайы техникада орналасуы, аялдау және т. с. с. орындарда тынығып отыруы мүмкін. Газтұмылдырық пен респираторды жорықтық жағдайда ұстайды. Кенеттен «**ГАЗДАР**» немесе «**Респиратор КИ**» командасы беріледі. Оқушылар газтұмылдырық немесе респираторларын киеді.

Газтұмылдырық кию бойынша нормативтерді орындау уақытына қарап оқушыларға (бөлімшеге) қойылатын бағалар: 7 секундта (8 сек.) орындалса – «үздік», 8 секундта (9 сек.) – «жақсы», 10 секундта (11 сек.) – «қанағаттанарлық»; респиратор кию бойынша 11 секундта (12 сек.) орындалса – «үздік», 12 секундта (13 сек.) – «жақсы», 14 секундта (15 сек.) – «қанағаттанарлық».

Қорғаныс киімі жиынтығын комбинезон түрінде қарсылас тарапынан кенеттен бактериологиялық (биологиялық) құралдар, радиобелсенді немесе улағыш заттар қолданылғанда немесе радиобелсенді заттармен зақымдалған жергілікті жерлер белгілі болса киеді. Оны «**Қорғаныс жиынтығын КИ, ГАЗДАР**» командасы бойынша алдын ала киеді. Осы команда бойынша:

- қаруды жерге қояды немесе қандай да бір нәрсеге сүйейді;
- газтұмылдырық сөмкесін, бас киімді, басқа жарақтарды шешіп, жерге қояды;
- күртешені шалбар ішіне салады;
- қорғаныс шұлықтарын киеді;
- плащтың қапшығын ашуға арналған таспаны тартып, босатады;
- плащты (жадағай) жеңімен киеді;
- ескі үлгідегі плащта оның артқы және бүйір қыспаларының ұшын шешіп, оларды ұстағыштарынан босатып алады, плащтың артқы қыспасын аяқ арасынан алға өткізіп алады да, оны оң және сол жамбас жағынан белбеуге (шалбар белдігіне) бекітеді (1.4, а-сурет);



1.3-сурет.
Газтұмылдырықты
зақымданған адамға кигізу

ТАКТИКАЛЫҚ ДАЙЫНДЫҚ

– жаңа үлгідегі плащта оның таспа ұштарын қапшықтағы жарты сақинадан шығарып алу қажет, оларды плащ арқасының төменгі жағынан жарты сақиналардан өткізіп бекітеді (1.4, ә-сурет);

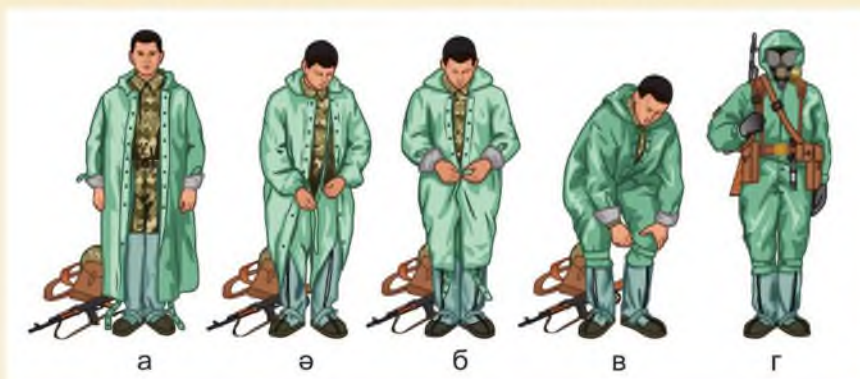

1.4-сурет. Қорғаныс киімі жиынтығын комбинезон түрінде пайдаланғанда кию тәсілі: а, ә, б, в, г – әрекеттердің реті

– алдымен плащтың оң жақ, кейін сол жақ етегі қыстырғыларының (шпенек) ортадағы ұстағыштарын орталық қыстырғыға (негізгі) түймелейді және оларды ұстатқыға (закрепка) бекітеді (1.4, б-сурет);

– плащ етектерін сол жақ етегі сол аяқты, ал оң жақ етегі оң аяқты қаптайтындай етіп, өзінің қыстырғыларына түймелейді; орталық қыстырғыдан төмен орналасқан екі қыстырғының ұстағыштарын ұстатқымен бекітеді;

– плащтың жамбас қыспаларын, оларды тізенің астыңғы тұсынан аяқты орап алып, қыстырғыларға түймелейді (1.4, в-сурет);

– екі жоғары ұстағыштарды түймелеместен қалдырып, плащтың өңірлерін түймелейді;

– плащтың үстінен қару-жарақ асылып, газтұмылдырықты киеді;

– газтұмылдырықты әскери жағдайға келтіреді;

– дулыға телпегі (ішпегі) және бас киім, сосын күләпараны басқа киеді; плащта қалдырылған ұстағыштарды күләпара қыспаларына түймелейді;

– қолғапты киеді;

– қаруды қолға алады (1.4, г-сурет).

Егер зарарланған ауа жағдайында газтұмылдырық киюлі болғанда қорғаныс киімі жиынтығын комбинезон түрінде кию қажет болса, плащты киюдің алдында газтұмылдырық қорабын газтұмылдырық сөмке-

сінен шығарып алады да, оны біріктіру түтікшесіне салбыратып қояды. Сөмкені шешеді. Қорғаныс киімі жиынтығын киіп болған соң, сөмкені қайта асып, оған газтұмылдырық қорабын салады.

Орындау шарттары	«Үздік»	«Жақсы»	«Қанағаттанарлық»
Ашық жерде	4 мин. 35 сек. (4 мин. 50 сек.)	5 мин. 00 сек. (5 мин. 20 сек.)	6 мин. 00 сек. (6 мин. 20 сек.)
Таса орында немесе жабық машинада	7 мин. 00 сек. (8 мин. 50 сек.)	7 мин. 40 сек. (9 мин. 40 сек.)	9 мин. 10 сек. (12 мин. 00 сек.)

Қорғаныс киімі жиынтығын «Қорғаныс жиынтығын ШЕШ» командасы бойынша шешеді. Осы команда бойынша:

- жамбас қыспаларын шешеді;
- ұстатқыларды ағытады, плащтың етегін және қыспаларды немесе қорғаныс шұлығының таспаларын босатады;
- газтұмылдырық сөмкесін шешіп, ішінен газтұмылдық қорабын шығарады және оны біріктіру түтікшесіне салбыратып қояды;
- жарақтарды шешеді;
- плащ өңірін ағытады;
- күләпара қыспаларын ағытып, артқа сырып тастайды (1.5, а-сурет);
- жеңнің қыспаларын ағытады және жең ілмектерін басбармақтан шешеді;
- қолды жеңнен суырып алып, бір уақытта қолғапты шешеді;

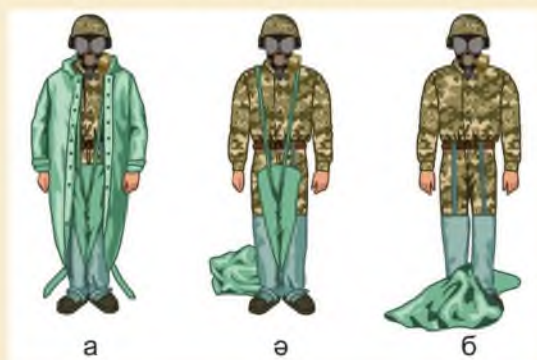

1.5-сурет. Комбинезон түрінде киілген қорғаныс киімі жиынтығын шешу тәсілі: а, ө, б – әрекеттердің реті

ТАКТИКАЛЫҚ ДАЙЫНДЫҚ

- плащты шешіп, сыртын төмен қаратып жерге тастайды (1.5, ә-сурет);
- ескі үлгідегі плащта (1.5, б-сурет) оның артқы қыспаларын белбеу немесе шалбар белдігінен ағытады, жаңа үлгідегі плащта таспаларын шешеді;
- қорғаныс шұлығының таспаларын немесе шалбар белдігін шешеді, қорғаныс шұлықтарын шешеді;
- дулыға телпегін шешеді;
- жел өтіне өтіп газтұмылдырықты шешеді.

Дербес дәрі қобдишасы және жеке химиялық қорғаныс қалташасы, олардың қолданылуы, пайдалану тәртібі

Дербес дәрі қобдишасы алдын алу және радиациялық, химиялық және бактериологиялық зақымдалу болғанда, сонымен қатар аралас жарақаттар кезінде алғашқы медициналық көмек көрсетуге арналған. Қобдишаны күртенің сыртқы көкірек қалтасында алып жүреді. Кез келген қобдиша ішінде арнаулы тізім бойынша дәрі-дәрмектер салынған пластмасса құты түрінде болады (1.6-сурет). Барлық дәрілер түсті пенаалдар және шприц-тюбиктер түрінде болады.



1.6-сурет. Дербес дәрі қобдишасы

Дербес дәрі қобдишасындағы медициналық дәрі-дәрмектер науқастарға алғашқы көмек көрсетуге арналған. Олар күйік шалғанда, жаралы болғанда ауырғанды бәсеңдетеді, жараның таралуының, іріңдеуінің алдын алады. Сонымен қатар суды залалсыздандыру, көзді жуу, бас ауруы, кез келген жердегі қан кетуді тоқтату құралдары да бар.

Суық кезде сұйық дәрілер қатып қалмауы үшін қобдишаны әскери киімнің ішкі көкірек қалтасында алып жүрген дұрыс.

Жеке қорғану құралдарын қолдануға жаттығу

Қобдишадағы дәрілік құралдарды көрсетпелер, командирдің (бастықтың) кеңесі және жеке құрамға ұрысқа шығар алдында түсіндірілетін нұсқаулықтар негізінде өздігінше қолдануға болады.

Жеке химиялық қорғаныс қалташасы (ЖХҚҚ) жеке құрамды қарсыластың улағыш заттарынан зақымданудан қорғауға және адам терісінің ашық бөліктерін залалсыздандыруға арналған (1.7-сурет).



1.7-сурет. Жеке химиялық қорғаныс қалташасы:
IПП-11 (жоғарыда), IПП-10 (төменде)

IПП-10 жеке химиялық қорғаныс құралын қолданып, ішінара өңдеу жүргізу тәртібі: тескішін жұмыс жағдайына келтіру; оған соққы беріп қалташасын ашу және тескішті шығарып алу; дәріні рецептік мөлшерде алақанға құйып алып мойынды, қолды, газтұмылдырықтың бет бөлігін толық, біртегіс сүрту; осыған ұқсас матаның ішкі және сыртқы беттерін қалдырмастан, күртенің (шинельдің) жағасын, жең ұштарын да өңдеу; қалташаны қымтап жауып, оны келесі қолданғанша сақтап қою.

IПП-11 жеке химиялық қорғаныс құралын қолданып, ішінара өңдеу жүргізу тәртібі: қалташаны жыртып ішінен дәрі сіңдірілген дөкені алу; онымен бет терісінің, қолдың ашық аймақтарын және осы жерлерге жанасатын киім жиектерін сүрту (бір қалташа бір өңдеуге жұмсалады).

ТАКТИКАЛЫҚ ДАЙЫНДЫҚ

Химиялық қорғаныс құралдары	Средства противохимической защиты	Means of anti-chemical protection
Дербес дәрі қобдишасы	Аптечка индивидуальная	Individual First Aid Kit
Залалсыздандыру	Обеззараживание	Decontamination



1. Дербес дәрі қобдишасының құрамына қандай дәрі-дәрмектер кіреді?
2. Жеке химиялық қорғаныс қалташасының қолданылуы туралы айтыңдар.



1. Жалпыәскери қорғаныс жиынтығын және газтұмылдырықты кию және шешу тәсілдерін орындап жаттығыңдар.
2. Жұп болып газтұмылдырықты зақымданған адамға кигізу тәсілін орындап жаттығыңдар.



§ 4. Сарбаздың ұрыстағы әрекеті

Қазіргі уақыттағы соғыста сарбаз қарсыластың оғы астында тез әрі жасырын қозғала алуы және осы уақытта қарсыласты бақылап, оны атыс құралынан атып, жоюы тиіс. Сарбаз соғыста жаяу әскердің ұрыс машинасында, бронетранспортерде, танкінің үстінде немесе жаяу қозғалуы мүмкін.

Сарбаздың ұрыста жаяу әрекет ету кезіндегі қозғалу тәсілдері

Ұрыста жаяу әрекет ету кезінде сарбаз жергілікті жер сипатына, жағдайға және қарсыластың оқ жаудыруына байланысты жылдам адымдап немесе жүгіріп (толық бойымен немесе еңкейіп), жербауырлап, еңбектеп қозғалуы мүмкін.

Жау көзінен таса аймақтарда жылдам адымдап немесе жүгіріп қозғалады. Жылдам адымдаудың қарқындылығы – минутына 130–140 қадам, қадам ұзындығы – 80–90 см.

Жылдам адыммен ұзақ уақыт қозғалу шаршатады, сондықтан жылдам қозғалғанда жүру және жүгіруді кезектеп отырған абзал. Шабуылдау кезінде сарбаздар осы тәсілмен қозғалады. Қаруды жедел атысқа дайын жағдайда ұстау қажет (1.8 және 1.9-суреттер).



1.8-сурет. Қарубауды қолданбастан жүріп бара жатып ату

Аласа тасалары (аласа бұта, биік шөп, арық және т. б.) бар жергілікті жерлерде жасырын қозғалу үшін еңкейіп жүру немесе жүгіру қолданылады.

ТАКТИКАЛЫҚ ДАЙЫНДЫҚ

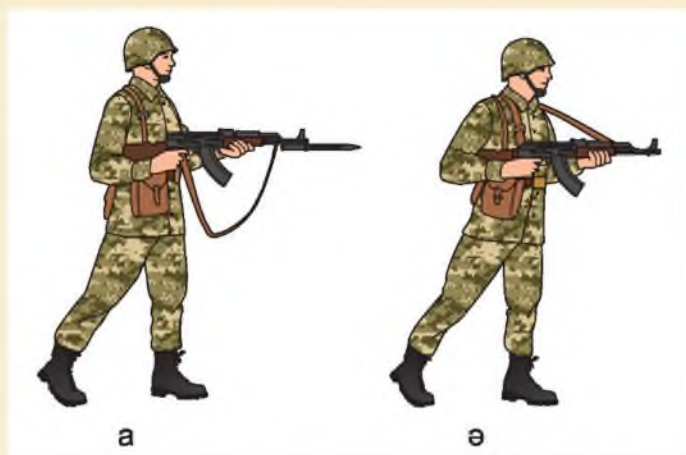

1.9-сурет. Қару дүмін бүйірге тақап ұстап, жүріп бара жатып ату:
а – қарубауды қолданбастан; ә – қарубауды қолданып

Жергілікті жердің кейбір аймақтарын тез басып өту үшін жүгіру керек. Ол баяу, жылдам және орташа қарқында болуы мүмкін.

Баяу жүгіру ұзақ қашықтықтарға қолданылады. Баяу жүгірудің қарқындылығы – минутына 150–165 қадам, қадам ұзындығы – 70–90 см.

Орташа қарқынды жүгіру еркін сілтемелі адыммен орындалады. Мұнда жүгірудің қарқындылығы – минутына 165–180 қадам, қадам ұзындығы – 85–90 см.

Жылдам жүгіру белгіленген аймақты жүгіріп өту, тасадан әскери және көлік машиналарына жүгіріп мінгенде, кедергілерден асып өту кезінде қолданылады. Жылдам жүгіру қарқындылығы – минутына 180–200 қадам, қадам ұзындығы – 120–150 см.

Жүгіріп өту жергілікті жерде қарсыласқа тез жақындау қажет болғанда қолданылады.

Жатқан қалыптан жүгіріп кету үшін қаруды сақтандырғышқа қойып, алдын ала берілетін команда бойынша қозғалыс жолын және тоқтап тасаланатын орынды белгілеп алу керек, сосын орындалатын бұйрық бойынша бірден ұшып тұрып, белгіленген орынға үдете жүгіріп бару қажет. Тоқтау орнында екпінмен жерге жату, біраз шетке еңбектеп (жербауырлап) жылжу, командада көрсетілген жерге жеткен соң атуға дайындалу керек.

Жүгіріп өтудің қашықтығы жергілікті жер және қарсыластың оқ жаудыруына байланысты, орташа 20–40 адым қашықтықты құрауы тиіс.

Жергілікті жер ашық және қарсылас оғы борап тұрған жағдайда, жүгіріп өту қашықтығы барынша тез әрі қысқа болуы тиіс.

Жүгіру кезінде, жылдам адыммен қозғалғанда және жүгіріп өткенде қаруды бір немесе қос қолдап ұстайды.

Жербауырлап жылжу қарсыласқа білдіртпей оған жақындау үшін немесе қарсылас оқ жаудырып бақылайтын бірен-саран тасасы, кедір-бұдыры бар аумақты жасырын өту мақсатында қолданылады.

Жергілікті жер бедері және қарсыластың оқ жаудыруына байланысты жербауырлап жылжу етпетінен, жартылай еңбектеп, бір бүйірлеп жылжу арқылы орындалады. Жүгіріп өтудегі сияқты мұнда да қозғалыс жолын және тоқтап тасаланатын орынды алдын ала белгілеп алу керек.

Етпетінен жылжу үшін жерге жанаса бауырлап жатып, оң қолмен қаруды бауының жоғарғы тоғынынан (антабка) ұстап, білекке салып алады. Сол (оң) аяқты барынша жоғары (жылжыта) жинайды және онымен бірге оң (сол) қолды барынша алға (көтерместен) тастайды. Кейін осы қолға тартылып (бүгіп), бүгілген аяққа тіреле итеріліп, алға жылжып отырады. Жербауырлап жылжығанда, басты көтермеу қажет (1.10, а-сурет).

Жартылай еңбектеп жылжу үшін тізеге және білекке (немесе қол басына) таянған қалыпқа көшу қажет. Бүгілген оң (сол) аяқты көкірегіңе дейін жинап алып, бір мезетте сол (оң) қолды алға тастау қажет. Осы арада ізінше оң аяқ толық жазылғанша денені алға жылжытып, кейін оны көкірек астына жинап бастайды. Онымен бірге екінші қол алға тасталады. Осылайша кезек-кезек жалғастырылады. Қаруды етпетінен жылжығандағы сияқты, бірақ оң қолмен бауынан ұстап, жерге тірелген күйімен сүйреу қажет (1.10, ә-сурет).

Бір бүйірлеп (жамбастап) жылжу үшін сол жақ жамбасқа жатып, сол аяқты алға тартып, тіздеде бүгеді, сол қол білегіне таянып, оң аяқ өкшесін барынша өзіне жақын тар-



1.10-сурет. Жербауырлап жылжу:
а – етпетінен; ә – еңбектеп;
б – бір бүйірімен

ТАКТИКАЛЫҚ ДАЙЫНДЫҚ

тып, жерге тірейді және оған тірелген жағдайда итеріліп денені алға жылжытады. Осы қалыпты өзгертпестен, қозғалысты осы тәртіпте жалғастырады. Қаруды сол аяқ санына жатқызып, оң қолмен ұстау керек (1.10, б-сурет).

Ядролық жарылыс жарқылы кезіндегі әрекет

Қарсылас ядролық қару қолданған кезде жеке құрамның соққы толқынынан зақымдануы жарылыс орнынан қашықтыққа ғана емес, сонымен қатар осы уақытта сарбаз қайда және қандай қалыпта болуына әрі ядролық жарылыс жарқылынан қорғану шараларын дұрыс қолдануына байланысты.



1.11-сурет. Ядролық жарылыс жарқылы кезінде жергілікті ашық жердегі сарбаз әрекеті

Жаяу әскердің ұрыс машинасында болғанда ядролық жарылыс жарқылы байқалса, атыс ойығының люгін, пердесін жабу және жаппай қырып-жою қаруынан қорғану жүйесін іске қосу қажет. Ашық бронетранспортерде болса, еңкейген жөн. Жергілікті жерде болған жағдайда жедел таса орын тауып орналасу немесе аяғын жарылыс жаққа қаратып, етпетінен, қолын астына жасырып, көзді жұмып, жерге жату қажет (1.11-сурет).

Таса орын таңдау кезінде соққы толқынының жылдамдығы мен тығыздығы ойпаттар, жыралар, орлар, орман жиегін бойлап айтарлықтай артатынын ескеру қажет.

Соққы толқыны өткеннен кейін тұрып, жауынгерлік тапсырманы орындауды жалғастыру қажет.

«Ядролық жарылыс жарқылы кезіндегі әрекет» бойынша нормативті орындау шарттары. Бөлімше құрамындағы оқушылар шартты түрде шоғырлану аймағында, штаттық ашық техникада, бронетранспортерден (автокөлік) немесе машинадан тыс, жаяу жауынгерлік тапсырманы орындау барысында болады. Жасанды ядролық жарылыс жарқылы ұйымдастырылады және **«Сол (оң) жақтан ЖАРҚЫЛ»** командасы беріледі.



Сарбаздың ұрыстағы әрекеті

Жарқыл немесе команда бойынша жерге (машина шанағына) жатады, 2–3 қадам жерде таса орын немесе пана бар болса, соған жүгіреді.

Нормативтерді орындау уақытына қарай оқушылардың (бөлімшенің) бағалары: 2 сек. (3 сек.) орындалса – «үздік», 3 сек. (4 сек.) орындалса – «жақсы», 4 сек. (5 сек.) орындалса – «қанағаттанарлық».

Жасырынып қозғалу	Скрытное передвижение	Covert movement
Ашық жер	Открытая местность	Open terrain
Ядролық жарылыс	Ядерный взрыв	Nuclear explosion
Етпетінен жылжу	Переползание по-пластунски	Army crawl
Таса орын таңдау	Выбор укрытия	Taking shelter



1. Сарбаздың ұрыс даласында қозғалу әдістері туралы айтыңдар.
2. Сарбаздың ядролық жарылыс жарқылы кезіндегі әрекеті туралы айтыңдар.

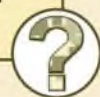

1. Жергілікті жерде 80–100 м қашықтықты жүгіріп өтіңдер (бастапқы қалып – автоматпен жату қалпы).
2. Жергілікті жерде 10 м қашықтықты етпетінен жылжып өтіңдер (бастапқы қалып – тұру қалпы, автомат «қарубауға» жағдайында).
3. Бір бүйірлеп жылжу техникасын көрсетіңдер (бастапқы қалып – автоматпен жату қалпы).
4. «**Маңдайшептен ЖАРҚЫЛ**», «**Оң жақтан ЖАРҚЫЛ**» командалары бойынша әрекеттерді орындаңдар (бастапқы қалып – автоматтан тез оқ атуға дайын жағдайда жылдам адымдап қозғалу).



ТАКТИКАЛЫҚ ДАЙЫНДЫҚ

§ 5. Қорғаныстағы сарбаз

Қорғаныс – мақсаты қарсыластың күші басым шабуылын тойтару немесе тоқтату және оған айтарлықтай шығын келтіру, маңызды аудандарды, шекара аймақтарын және нысандарды ұстап қалу, шешуші шабуылға көшуге жағдай жасау болып табылатын ұрыс жүргізу түрі.

Қорғанысқа көшу түрлі жағдайларға байланысты жүзеге асырылады. Бірқатар жағдайларда бөлімшелер қарсылас оғының астында қорғанысқа көшеді. Басқа оқиғаларда жаумен тікелей қақтығыс болмағанда, қорғанысқа алдын ала дайындалады. Осыған байланысты қорғаныс қарсыласпен қақтығысқандағы және қарсылас қақтығысынан тыс болып ажыратылуы мүмкін.

Атыс позициясына (атыс жүргізуге арналған орынға) орналасу. Өзіне жертаса қазу және оны бүркемелеу



1.12-сурет. Автоматтан жатып ату үшін жалғыз адамдық жертаса қазып алу тәртібі

Қарсыласпен қақтығысқанда қорғанысқа көшу кезінде сарбаздар тапсырма алғаннан кейін, жергілікті жерде табиғи таса орын немесе бомба әлде снаряд шұңқырын табуы, жау оғынан жасырынып, ұрысқа дайындалуы тиіс. Мұнда маңыздысы – қарсыласты көре алатын, оны жоюға қолайлы әрі өзі көзге түспейтін таса орынды тез тауып орналасу. Егер жақын маңда ешқандай таса орын болмаса, жедел ықшам жертаса қазу қажет. Ол үшін бірінші жергілікті жерді шолу қажет, мұнда позицияға қарсыластың жасырын жақындауына қолайлы ой-қыр жерлер, сайлар, арықтар, атыздар және басқа таса орындарға назар салу қажет.

Қарсылас оғы астында жатып, жалғыз адамдық жертаса ұңғылап алу келесі тәртіппен орындалады (1.12-сурет):

- таңдалған орында қаруды ұңғысын жауға қаратып, оң жаққа қол-созым жерге қою;
- сол жамбасқа жатып (аударылып), әскер күрегін құндағынан шығарып алады;
- күректің сабынан қос қолдап ұстап, жер қыртысын соққылап ояды және одан әрі қазады;
- қазылған топырақты жертаса қазып болған соң жертаса қорғанын бүркемелеуге қолдану үшін шетке, алға төсей бастайды.

Бруствер – атуға қолайлы болуы, оқтан тасалану, сонымен қатар қарсылас бақылауынан жасырыну үшін дайындалған үйінді.

Жаға (берма) – қазылған ор мен қорған арасында қазбастан және топырақ төсеместен қалдырылған жолақ.

Оқтан, снаряд және мина жарықшақтарынан қорғану мақсатында топырақ бірінші алдыңғы жаққа, кейін екі жаққа тасталады. Қазу кезінде басты барынша жерден көтермеу, бірақ қарсыласты үздіксіз бақылауға болатындай жағдайда ұстау қажет.

Жертасаның алдыңғы бөлігін шамамен 20 см тереңдікте қазады, кейін сарбаз артқа жылжи отырып, артқы бөлігін қазады. Жертасаның ені 60 см, ұзындығы 170 см болуы тиіс. Жұмыс аяқталғаннан кейін жертаса қорғаны жергілікті жер ерекшелігіне қарай бүркемеленеді.

Егер қарсылас әрекеті белсенді болмаса, жертасаны тереңдетуге, 60 см-ге дейін қазып, тізерлеп атуға (1.13-сурет), 110 см-ге дейін қазып, тұрып атуға бейімдеуге (1.14-сурет) болады.

Қарсылас селқос әрекет етсе, қолайлы жағдай болса, бөлімше командирінің нұсқауымен немесе өздігінше жалғыз адамдық жертасалар бір-бірімен біріктіріледі және қапталдан қапталға дейінгі тұтас жертаса қалыптастырылады.

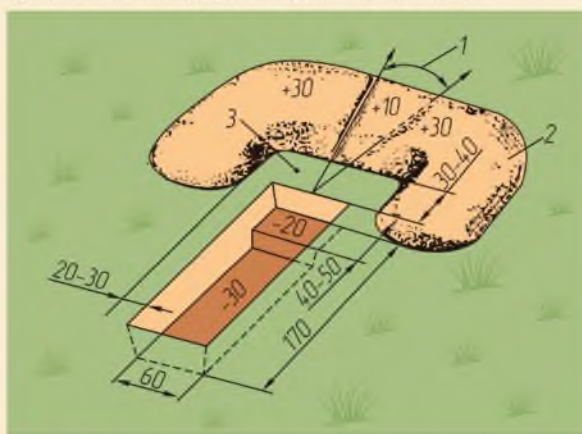

1.13-сурет. Автоматтан жатып ату үшін қазылған жалғыз адамдық жертаса: 1 – ату секторы; 2 – қорғаны; 3 – жаға

ТАКТИКАЛЫҚ ДАЙЫНДЫҚ

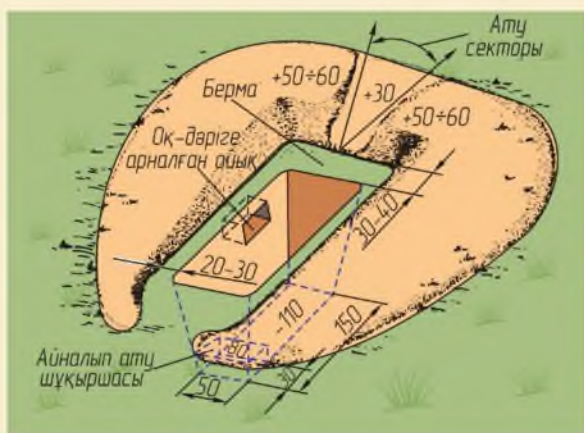

1.14-сурет. Автоматтан тұрып атуға арналған жертаса

Осы мақсатта сарбаз жертасадан шықпастан, сол жақтағы көршісіне қарай жол (ор) қаза бастайды. Жұмыс тәртібі жалғыз адамдық жертаса қазуға ұқсас. Егер жертаса алдында бұта немесе биік шөп кездессе, шолуға әрі атуға қолайлы болу үшін оны жауға білдірместен алып тастайды. Түнде ұрыс болуы болжанса, автомат пен оқшашарлар-

дың көздеуіштерін түнгі ату күйіне баптап қояды.

Қарсыласпен қақтығыстан тыс қорғануға көшу кезінде ату орнын (ату позициясы) мұқият таңдау және оны жарақтау, қоршау-кедергілер орнатуға, қажет болса, ату секторларын тазалап шығу және басқа тапсырмаларды орындау мүмкіндігі болады.

Қорғанысқа көшу қандай жағдайда орындалмасын, әрдайым қырағылық танытып, қаруды қолдануға дайын болу, жергілікті жерді, әсіресе қарсыластың кенеттен шабуылдау ықтималдығы басым түнгі және көру мүмкіндігі шектелген уақыттарда, үздіксіз бақылау қажет.

Қарсылас ядролық қару қолданғанда, атысқа дайындық басталғанда, әуеден шабуыл, радиобелсенді, химиялық және бактериологиялық зақымдау туралы дабылдар кезіндегі әрекеттер

Қарсылас шабуыл жасардан бұрын ядролық соққы беруі мүмкін және әдетте атыс дайындығын жүргізеді. Ядролық соққы бергенде бірден жертаса (ор) табанына жату немесе командирдің командасы бойынша орларға, снаряд шұңқырларына, ЖҰМ (БТР) тасасына жасырыну қажет. Соққы толқыны өткеннен кейін қарсылас шабуылын тойтаруға дайындалу керек. Жағдай мұрша берсе, жертасадағы құлаған топырақты тазалаған және бүркемені қалпына келтірген дұрыс.

Қарсыластың шабуылына дейінгі атыс дайындығы басталғанда сарбаз, егер ол бақылаушы болып тағайындалған болса, командирдің командасы (белгісі) бойынша орларға, снаряд шұңқырларына, ЖҰМ-ға жасырынады. Бірақ ол шабуылға қарсы шығу үшін өз позициясына тұруға дайын болуы тиіс. Қарсылас шабуылға өткенде командирдің (белгісі) командасы бойынша сарбаз ұрысқа дайындалады. Қарсылас улағыш заттар мен бактериологиялық құралдарды қолданса, қорғаныс құралдарын кию қажет.

Жеке құрамды қарсыластың жаппай қыру қаруларын, радиобелсенді, химиялық және бактериологиялық (биологиялық) зақымдау құралдарын қолдану қатері немесе қолдануды бастағандығы туралы, сонымен қатар әуеден шабуылды құлақтандыру тұрақты қолданыстағы бірыңғай дабылдармен (белгілер) беріледі. Хабарландыру дабылы болса да, ұрыс әрекеттері тоқтатылмайды.

Жергілікті жерде немесе ашық машинада **«Радиациялық қауіп»** және **«Химиялық қауіп»** дабылы бойынша сарбаз респираторын (газтұмылдырық), қорғаныс плащы, шұлығы және қолғабын киеді. Таса орында немесе жаяу әскердің ұрыс машинасында болған сарбаз **«Радиациялық қауіп»** дабылы бойынша респиратор, ал **«Химиялық қауіп»** дабылы бойынша газтұмылдырығын киеді. Ұрыс машинасындағы есіктер, ату тесіктері, пердесі жабылады және жаппай қырып-жою қаруынан қорғану жүйесі, ал таса орында ұжымдық қорғаныс жүйесі іске қосылады.

Әуеден жасалатын шабуыл туралы хабарландыру **«Әуе шабуылы»** дабылымен беріледі. Осы дабыл бойынша жеке құрам жылдам пана, жертаса, ор немесе кез келген көрінген таса орынға орналасады және **«Әуе шабуылы тоқтады»** дабылы болғанға дейін сонда қалулары тиіс.

Қарсыластың түрлі бағыттан шабуылдаған танкілері және жаяу әскерлеріне тойтарыс беру

Шабуылдап келе жатқан қарсыласты қорғаныс шебіне жеткізбей авиация, артиллерия, танкілер, жаяу әскер машиналары, танкіге қарсы басқарылатын ракеталар кешені және басқа да жою құралдарымен қырып-жояды.

Осы уақытта сарбаз қарсыластың әрекетін мұқият бақылайды, барлық байқалған маңызды ақпараттарды командиріне баяндайды, жақындаған сайын жою қажет болатын нысананы таңдайды. Одан

ТАКТИКАЛЫҚ ДАЙЫНДЫҚ

кейін тиімді атыс қашықтығына жақындаған қарсыласқа өздігінен немесе командирдің командасымен оқ атады. Қарсылас қорғану шебіне жақындаған сайын атыс қарқыны арта түседі. Қарсылас алдыңғы шептегі алғашқы қоршауларды бұзып кіргенде, оқ ату қарқындылығы өте жоғары әрі тиімді болады.

Қарсылас жаяу әскерінің танкілерді қолдана отырып жасаған шабуылын тойтару үшін гранатаатқыш сарбаз танкілерді және сауытты машиналарды жояды, ал автомат және оқшашармен қаруланған сарбаздар жаудың жаяу әскерінің жолын кеседі. Қарсылас жертасаға 30–40 метр жақындап келгенде, сарбаз оларға граната лақтырады және қаруымен атқылайды.

Егер қарсылас сарбаз жертасаға (орға) басып түссе, оны тікелей ату немесе мылтық дүмі немесе сүңгі-пышақпен соғу арқылы жояды. Көрші бөлімнің позициясына басып кірген жауды сарбаз қапталға қарай атып жояды. Басып (айналып) өтіп бара жатқан қарсыласты жою үшін өзара байланысқан көрші жертаса немесе ұяшықтарды иемденуге болады. Қарсыластың бір бөлігі бөлімше позициясының бөлігін басып өтіп кетсе де, қорғануды табанды түрде жалғастыру қажет.

Шабуылды тойтарғаннан кейін дереу қаруды ретке келтіру, оқ-дәрімен қамдану, жертасаның қираған жерлерін жөндеп, қарсыластың қайта шабуылына дайындалу қажет.

Әуе нысаналарына оқ ату

«ӘУЕ» дабылы бойынша жердегі қарсыласты жоюға қатысы жоқ сарбаз қарсыластың әскери ұшақ және тікұшақтарына оқ жаудыруға дайындалады. Әуе нысаналарына оқ ату немесе атқылау командирдің командасы бойынша басталады. Төмен ұшып келген нысаналарға оқ ату тосқауыл атыс және ілестіре ату әдістерімен орындалады.

Тосқауыл атыс әдісі (1.15-сурет) ұшу жылдамдығы 150 м/сек. асатын нысаналарға қолданылады. Мұндай жылдамдықта нысана мен оны көздеу нүктесінің арасындағы қашықтық шамасы нысананың бірнеше ондаған тұрқына тең болады, оны көзбен шамалау қиын. Тосқауыл атыс әдісінің мәні ұшу бағытының сызығы бойында ұшақтың алдына онымен қиылысатындай нүктені шамалап алып, оқ жаудырып тосқауыл жасау болып табылады.



1.15-сурет. Тосқауыл атыс әдісімен әскери ұшаққа оқ жаудыру

Ол үшін қару жоғарыға, нысананың ықтималды ұшып өту жолындағы шамалап алынған қиылысу нүктесіне көзделеді. Оқ ату нысанаға шамамен 800–900 м қалғанда басталады. Мұнда қаруды нысана қиылыстыра оқ ату аймағынан шыққанша өзгертпестен, бір қалыпта ұстау қажет. Егер өз оғының іздерін нысана жанында айқын байқаса, атуды тоқтатпастан қаруды нысанаға қарай оқтар нысанамен қақтығысқанша жақын бағыттауға болады.

Ілестіре ату әдісі баяу ұшып келе жатқан әуе нысандарына (тік-ұшақ, көліктік ұшақтар, парашютшілер) қолданылады. Бұл әдісте автоматшылар немесе оқшашармен атқыштар қаруды жылжыта отырып, дәлдеу сызығын ұшу бағыты бойынша нысананың алдында есептелген немесе көзбен анықталған үлгеру шамасында үздіксіз ұстап, қару барынша дәлірек көзделген кезде ұзақ оқ жаудырады.

Қапталдан ұшу кезінде үлгеру шамасын нысана жылдамдығын оған дейінгі оқтың жету уақытын көбейту арқылы анықтауға болады. Тәжірибеде үлгеру шамасын көзбен анықтайды. 500 метрдегі нысана үшін ол 60–80 м-ге (нысананың бес-сегіз тұрқы) тең. Әуе нысаналарына оқ атуды шалқасынан жатып, тізерлеп, тұрып (1.16-сурет), сонымен қатар жертасадан орындауға болады.

ТАКТИКАЛЫҚ ДАЙЫНДЫҚ



1.16-сурет. Өуе нысаналарына оқ ату қалыптары:
а – шалқасынан; ә – тізерлеп; б – тұрып

Шешуші шабуыл	Решительное наступление	Decisive offensive
Шабуылға көшу	Перейти в наступление	Start offensive
Өуе нысанасы	Воздушная цель	Air target
Ядролық соққы	Ядерный удар	Nuclear attack



1. Қарсыластың шабуылы алдында қорғанысқа дайындалу кезінде қандай әрекеттерді орындайды?
2. Қарсылас жаяу әскері және танкілерінің түрлі бағыттан жасалған шабуылын тойтару қалай орындалады?
3. Төмен ұшатын нысаналарды ату әдістері туралы айтыңдар.
4. Жертаса бейнеленген суреттерді қарап, түрлі жайғасу жағдайына арналған жертаса қазу тәртібін айтыңдар.



1. Автоматтан жатып атуға арналған жертасаны жабдықтаңдар.
2. Қарсылас ядролық қару қолданған кездегі сарбаздың әрекеттерін көрсетіңдер.
3. Өуе нысаналарын ату қалыптарын көрсетіңдер.

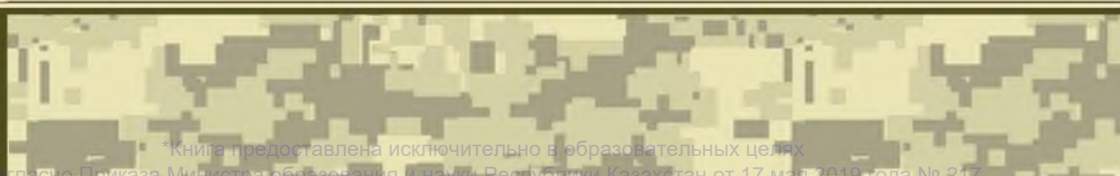

§ 6. Шабуылдағы сарбаз

Шабуыл ұрыс түрлерінің бірі саналады. Шабуыл қарсы тұрған жауды талқандау, маңызды аудандарды, шекара маңын немесе нысандарды жаулап алу мақсатында жүргізіледі. Шабуылдың мәні – қолдағы барлық құралдардың көмегімен шешуші шабуылдау арқылы олардың орналасу шептеріне ішкерілей еніп, тірі күштерін жойып немесе тұтқындап, қаруы мен техникасын, олардың иелігіндегі аймақтарды басып алып, қарсыласты жою. Шабуылда жақсы нәтижеге қол жеткізу үшін жеке құрамның шабуылдаушы рухы жоғары болғаны маңызды.

Қорғаныстағы қарсыласқа шабуылдауға көшу соғыс әрекеті кезінде немесе олармен тікелей қақтығысу жағдайында орын алуы мүмкін.

Шабуылдау кезінде мотоатқыштар бөлімшесі шабуылдау нысаны және одан әрі ілгерілеу бағыты көрсетілген тапсырма алады.

Орындалатын тапсырмаға, жергілікті жер және өзге жағдайларға байланысты мотоатқыштар бөлімшесі құрамындағы сарбаз жаяу әскердің ұрыс машинасында, бронетранспортерде, жаяу (қыста шаңғыда) немесе танкіде десант түрінде шабуылға шығады.

Сарбаздың шабуылға дайындық кезіндегі әрекеттері

Сарбаз шабуылға дайындалу кезінде:

- өз міндетін, сонымен қатар бөлімі және взводының міндетін, жоюға қажет нысаналарды, қару қолдану тәртібін нақтылап алуы;
- бөліммен бірге әрекет ететін танкінің нөмірін, таным белгісін, олармен және өзге ату құралдарымен істесу тәртібін анықтап алуы;
- жаяу қозғалысты шабуыл кезінде машиналардан түсу орнын, бөлімше тізбегіндегі өз орнын, тосқауылдар мен кедергілерден асып өту тәртібін біліп алуы;
- командир бекіткен дабылдарды, белгілерді есте сақтауы;
- қарудың жарамдылығын тексеру, оны ұрысқа дайындауы;
- оқ-дәрінің мөлшерін тексеруі, қажет болса, толықтыруы;
- жеке қорғану құралдарының бар екендігін және олардың жарамдылығын тексеруі, оларды өзіне шақтауы тиіс.

Сарбаздың жүріп келе жатып шабуылдау кезіндегі лектегі қозғалуы және бөлімшенің ұрыстық тәртібіндегі орны

Ұрыс барысында дереу шабуылға кірісу кезінде бөлімше құрамындағы сарбаз шабуылдауды бастау аймағында, яғни қарсыластың қор-

ТАКТИКАЛЫҚ ДАЙЫНДЫҚ

ғаныс шебі шетінен 40–60 км қашықтықта, орналасады. Сарбаздар осы ауданда командир көрсеткен орында жасырын жайғасады, онда өз қаруын, әскери техникасын болатын ұрысқа дайындайды. Әуеден немесе жерден кенеттен жасалған шабуылды тойтаруға әрдайым әскери дайын күйінде болады.

Белгіленген уақытта сарбаздар өз бөлімінің құрамында жаяу әскердің ұрыс машинасымен қарсыласты шабуылдау шебіне қарай қозғалады. Түсуге дайындалу кезінде ол өз әскери киіміне, қарудың жарамдылығына, оқ-дәрінің бекітілген мөлшерінің толықтығына ерекше көңіл бөледі, қарудың оқталғандығын, егер қаруды оқтау туралы команда берілген болса, оның сақтандырғышқа қойылғанын тексереді. Сүңгі-пышақты қарудан ажыратады.

Бөлімше шабуылдау шебіне бара жатқанда артиллериялық бөлімдер және авиация қорғанып жатқан қарсыласқа оқ жаудырады, яғни басып алуға дайындық жасалады.

Егер бөлімше алға қозғалып бара жатқан кезде қарсылас басып алуға дайындық әрекеті салдарынан қауқары жақсы басылған болса, оларды баяу шабуылдауға болады. Взводты ұрыстық сызық бойлап өрістету басталғаннан кейін, жаяу әскердің ұрыс машинасының жүргізуші-механигі бөлімше командирінің нұсқауы бойынша ұрыс машинасын өз бағытына шығарады және көздеуші-оператормен шабуылдау нысандарын, одан әрі шабуылдау бағыттарын, қоршау-тосқауылдардан өту жолдарын нақтылайды. Бұл жағдайда механик-жүргізуші машинаны танк артынан 100 м қашықтықта жүргізіп отырады.

Көздеуші-оператор бөлімше командирінің командасына немесе қозғалу және шабуылдау барысында машинада орнатылған қарулардың көмегімен өз бетінше жаудың ату құралдарын, бірінші кезекте танкіге қарсы қаруларын жояды. Автоматшылар, оқшашаршы-жауынгерлер өз қаруларынан ату тесігі арқылы атып қарсыластың ату құралдарын және тірі күштерін жояды.

Егер қозғалу кезінде басып алуға дайындық арқылы қарсылас айтарлықтай басылмаған болса, шабуылдау жаяу жүргізіледі. Бөлімше командирінің **«Бөлімше, машинадан түсуге ДАЙЫНДАЛ»** командасы бойынша механик-жүргізуші ұрыс машинасының жылдамдығын арттырып танкілерді қуып жетеді, сарбаздар ату тесігінен қаруларын алып, сақтандырғышқа қояды, түсуге дайындалады.

Ұрыс машинасы түсіру шебіне шыққаннан механик-жүргізуші бөлімше командирінің **«МАШИНА МАҒЫНА»** командасы бойынша қозғалы-



сын баяулатады, жергілікті жер бедерін, кезіккен тасаларды пайдаланып, аз уақытқа аялдайды. Сарбаздар машинадан секіріп түседі. Бөлімше командирінің **«Бөлімше, ... (бағыттталатын заттың атауы) бағытына, бағыттаушы ... (бағыттаушы сарбаз есімі) – ҰРЫСҚА»** немесе **«Бөлімше, менің соңымнан – ҰРЫСҚА»** командасы бойынша сарбаздар аралығы 6–8 м (8–12 адым) болған тізбекке өрістеледі (1.17-сурет). Мұнда бағыттаушы немесе командир аталған нысанға қарай бағыттап қозғалады. Оның оң жағында әдетте аға атқыш (АА), атқыш-гранатаатқыш көмекшісі (ГК), атқыш-гранатаатқыш орналасады (АГ). Сол жағында – оқшашаршы (О), атқыш (А) болады. Тізбекке өрістетілгеннен кейін сарбаз бөлімше құрамында жүріп, жүгіріп немесе жылдам жүріп қозғалып бара жатып оқ жаудырады.

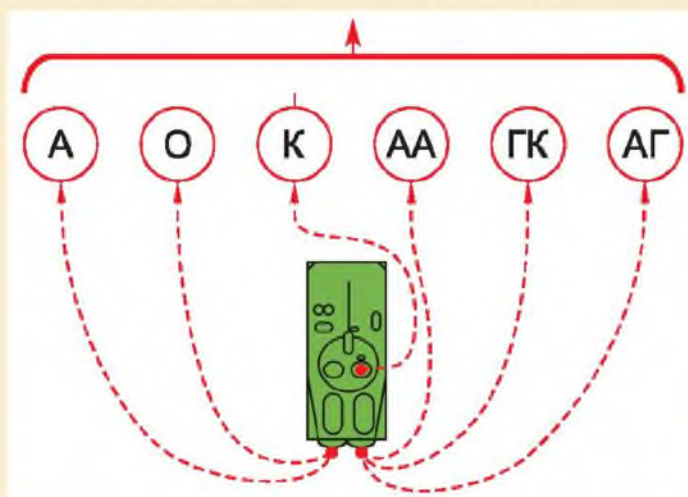

1.17-сурет. Мотоатқыштар бөлімшесі сарбаздарын жаяу әскердің ұрыс машинасынан түсіріп тарату схемасының нұсқасы

Танкінің ізінен қалмай жүріп, оқ атып жаудың атыс құралдарын жояды, бөлімнің қозғалысына кедергі келтіретін қауіпті нысаналар бірінші таңдалады.

Кедергі-тосқауылдардан жасанды өткел жасап ету және шабуылдау

Тұрақты қорғанысты қамтамасыз ету үшін қарсылас миналық жарылғыш және жарылмайтын тосқауылдар қояды. Тосқауылдардан асып өту түрлі әдіспен орындалады. Шабуыл кезінде өткелдер шай-

ТАКТИКАЛЫҚ ДАЙЫНДЫҚ

қас барысында, мысалы, минадан тазалау үшін минатырма орнатылған танкілермен орындалады. Сарбаздар осы минатырма жүріп өткен ізбен жүріп өту керек.

Миналанған далаға жақындағанда, бөлімше командирінің **«Бөлімше, ізімнен, бір (екі) кісілік лекпен, минадан тазартылған өткел бойынша жүгіре – БАС»** командасы бойынша оқшашаршы өткелге бірінші ұмтылады. Қозғалу барысында ол оқ атып бөлімге қолдау көрсетеді. Басқа сарбаздар лекке тұрып, танкінің ізімен жалма-жан алға жүгіріп немесе жасалған өткелмен жаяу әскердің ұрыс машинасының қорғауымен миналанған даладан өтеді (1.18-сурет).



1.18-сурет. Миналы тосқауылдан өткел жасап, жүріп өту

Миналанған даланы басып өткеннен кейін бөлімше командирінің **«Бөлімше, ұрысқа Алға – БАС»** командасы бойынша сарбаздар қайтадан бөлімше тізбегінде өзінің орындарына тұрады (1.19-сурет). Қозғалып бара жатып, қарсыласқа оқ жаудыра шабуыл нысанына бағытталады. Баяу қозғалатын сарбаз – қарсылас үшін қолайлы нысана.

Қарсылас жасырынған орға (жертасаға) 30–35 м қалғанда командирдің **«Гранатамен – АТ»** командасы бойынша сарбаз гранатасын орға лақтырады және «УРА» деп айғайлап, жалма-жан ұмтылып, қорғаныстың алдыңғы шетіне қарай жүгіреді, қарсыласқа жақындап, оларды атып, жояды, тоқтамастан белгіленген бағытқа қарай шабуылды жалғастырады.



1.19-сурет. Миналанған даладан өткен соң сарбаздарды өрістету

Ордағы қарсыласты атып, граната лақтырып, жекпе-жек шайқасып жою тәсілдері

Егер сарбаздар ор немесе жертасадағы жүру жолдарында ұрыс жүргізуге мәжбүр болса, ол қарсыласты тікелей атып, граната лақтырып, сүңгі сұғып, қаруының дүмімен немесе күрегімен соғып жоюы мүмкін.

Ордың бұрылыстарына немесе өту жолына кіру кезінде сарбаз граната лақтырады және автоматтан 1–2 оқ кезегін жібереді.

Қарсылас орда немесе өту жолында алдын ала орналастырылған «кірпі», «айыр» сияқты сымды тосқауылдарды сүңгімен жоғары көтереді немесе гранатамен жарады. Егер бұл мүмкін болмаса, мұндай тосқауылдың үстінен жасырын асып өту қажет. Қарсыластың жертасында әрекет еткенде, тосын миналарға немесе басқа да жарылғыш заттарға тап болмау үшін мұқият қарап (абайлап), қозғалу қажет.

Мұндай жағдайда жауды толық жою өте қиын. Сарбаз ұрыста өзінің қаруына, күшіне және жекпе-жек шайқас шеберлігіне де сенуі тиіс.

Жеке құрамды түсіргеннен кейін жаяу әскердің ұрыс машинасы танкілермен бірлесе атыс жүргізіп, артиллерияның қолдауымен миналанған алаңнан өтеді. Содан соң ол жергілікті жердегі ой-қырларды пайдаланып, шептен шепке (тасадан тасаға) жылдам ауысып, өз бөлімінің ізімен, тиісті арақашықтықты сақтай отырып, оқ атып олар-

ТАКТИКАЛЫҚ ДАЙЫНДЫҚ

ға қолдау көрсетеді. Ұрыс машинасы бөлімше тізбегі қатарында да қозғала алады. Механик-жүргізуші көздеуші-операторға қарсыластың ату құралдарын жою үшін қолайлы жағдай жасауы тиіс.

Жаяу әскердің ұрыс машинасынан оқ бөлімше тізбегінің үстінен немесе тізбектегі аралықтардан атылады. Ашық қапталдан шабуыл жасаған кезде бөлімше қапталынан оқ жаудырылады. Жаяу әскердің ұрыс машинасында қандай да бір қару түрін, одан атыс тәсілін таңдау жергілікті жерге және қарсыластың ату құлқынан туындаған нақты жағдайға байланысты.

Жаяу әскердің ұрыс машинасының қозғалу бағытын бөлімше командирі алдын ала қойған тапсырмаға сай көздеуші-оператор мен механик-жүргізуші таңдайды. Қозғалу бағыты жаяу әскердің ұрыс машинасының жаңа атыс позициясына өте алуын және әрекетінің жасырын болуын қамтамасыз ету тиіс. Оған жер бедерін есепке ала отырып, оған баратын маршрутты алдын ала анықтау негізінде қол жеткізіледі. Бөлімше тізбегінен қалып қоймау, қарсыласқа оны көздеуіне жол бермеу үшін таңдалған орыннан (аялдауда) 1–3 минуттан көп емес уақыт бойы атыс жүргізген дұрыс. Жаяу әскердің ұрыс машинасының әрбір қозғалысы взводтың басқа ұрыс машиналарының қозғалысын ескере отырып орындалады.

Шабуыл нысанын басып алу

Қорғанысының алдыңғы шебіндегі жаудың қарсыласуын басқаннан кейін сарбаздар қарсылас қорғанысының ішіне қарай енеді. Шабуыл бағытынан ауытқымастан және жергілікті жер бедерлерін пайдаланып, олар өз бөлімінің құрамында әлі шайқасып жатқан қарсыластың қапталына немесе тылына шығады және оларды шешуші шабуылдар жасап, толық жояды.

Өзінің және көрші бөлімдегі танкінің, тіпті жалғыз сарбаздың сәтті қозғалысына өзге сарбаздар немесе тұтас бөлімше қолдау көрсетеді.

Жаяу әскердің ұрыс машинасы шабуылдаушы бөлімше соңында немесе тізбек қатарында қозғалып, зеңбірегінен, танкіге қарсы басқарылатын ракета кешені немесе оқшашардан атып, оны ұрыста қолдайды.

Гранатаатқыш және оқшашаршы бөлімше командиріне барынша жақын маңда қозғалады және жауды өз шешіміне немесе командир командасына сай жояды.

Мерген шабуылдаушы тізбекте әрекет етеді және ұрыс даласын мұқият бақылап, алдымен аса қауіпті нысаналарды (жаудың танкіге қарсы басқарылатын ракета кешені немесе оқшашар атқылаушы сарбаздарын, қарсыластың офицерлерін) жояды.

Қарсыластың қарсыласуы әлсіреген сайын жаяу шабуылдағы сарбаздар бөлімше командирінің командасы бойынша машинаға отырғызылады. Механик-жүргізуші бөлімше командирінің дабылдық белгісі бойынша ұрыс машинасының жылдамдығын арттырады, тізбекті қуып жетіп, қозғалысын бәсеңдетеді немесе тоқтайды.

Сарбаздар командирдің **«МАШИНА МАҢЫНА»** командасы бойынша қаруларын сақтандырғышқа қойып, машинаға жақындайды, кейін **«Орындарыңа»** командасы бойынша көрсетілген тәртіппен машинаға отырады, жүріс кезінде атысқа дайындалады. Жаяу әскердің ұрыс машинасындағы көздеуші-оператор жеке құрам машинаға мініп жатқанда қарсыласты мұқият бақылайды, пайда болған қарсыластың көзін жояды. Ұрыс машинасында шабуылдауды жалғастыра отырып, сарбаз қарсылас қорғанысының екінші эшелонының бекетіне жеткен соң тағы машинадан түсіп, бөлімше құрамында қапталдан және тылдан шабуыл жасап, оларды да жояды.

Жоғалтқан жағдайын қалпына келтіру үшін қарсылас қарымта шабуылға шығуы мүмкін. Күші басым қарсыластың қарымта шабуылын тойтару үшін сарбаздар бөлімше командирінің командасы бойынша көрсетілген шепте позицияны иеленеді, сол жерде қарсыластың шабуылын тойтарып, одан әрі шабуылдауды жалғастырады.

Қарсыластың шегініп, ішкі шептерде жаңа қорғаныс ошағын қайта ұйымдастыруына мұрша бермеу үшін бөлімше дереу оларды қуалауға өтуі қажет. Қуалау күні-түні жалғасады. Сарбаздар қарсыластың ізіне түскенде, жергілікті жер бедерін, оның басқа да бүркемелеуші қасиеттерін шебер пайдаланады, қарсыластың шегіну жолына түсіп, оларды қоршауға алады, шешуші соққылар жасап, оларды толық жояды.

Сарбаз әдетте ұрыс машинасымен бірге бөлімше құрамында қарсыластың ізіне түседі. Қорғаныс шебі ішіндегі тосқауылдар мен кедергілерді басып немесе айналып өтеді.

Бронетранспортердегі шабуыл немесе танкімен десант түрінде бару жаяу әскердің ұрыс машинасындағыдай тәртіпте жүзеге асады.

ТАКТИКАЛЫҚ ДАЙЫНДЫҚ

Шабуыл барысында радиобелсенді заттармен зақымдалған жергілікті жерлердегі әрекеттер

Шабуылшылардың қозғалысын бөгеу үшін шегінген жау қарсыласу ошағын жасайды, ірі тосқауылдар жасауы, тіпті жаппай қырып-жою қаруларын қолдануы мүмкін. Жаппай жою қаруларын қолданғанда, ұрыс даласында зарарланған жерлер пайда болады. Сондықтан сарбаздарға шабуылдау кезінде мұқият болған жөн, осындай аймақтарды байқағаннан кейін дереу командирге мәлімдеу қажет.

Жергілікті жердегі зарарланған аймақтарды басып өткенде бронетранспортердегі сарбаздар газтұмылдырық киеді, ал жаяу әскердің ұрыс машинасындағылар жаппай жою қаруына қарсы қорғаныс жүйесін іске қосады. Қозғалыс барынша жоғары жылдамдықпен әрі қарай адамдарды және ұрыс машиналарын барынша аз зақымдалуын қамтамасыз ететін жолмен орындалады.

Жаяу, ашық машиналарда, танкіде десант түрінде әрекет жасағанда құрғақ ауа райы күндері радиобелсенді заттармен бүлінген жерлерден өту үшін сарбаздар респиратор, қорғаныс плащын, қолғабын және шұлығын киеді. Улағыш заттармен бүлінген жерлерден өту үшін сарбаздар газтұмылдырық, қорғаныс плащын, қолғабын және шұлығын киеді.

Ылғалды ауа күндері тек теріні қорғау құралдарын киеді. Жергілікті жердегі зақымдалған аймақты алыс қашықтыққа және жалма-жан жүгіріп өтеді. Тоқтау үшін шөбі аласа орын таңдалады. Зақымдалған жерге жату үшін үстіңгі киімінің сол жақ етегін қаусырады. Зақымдалған жерлерде қозғалғанда ол жердегі нәрселерге тиісуге, тамақ жеуге, су ішуге болмайды.

Зақымдалған (бүлінген) аймақтан өткен соң қорғаныс құралдарын шешеді.

Үдемелі шабуыл	Стремительная атака	Aggressive attack
Радиобелсенді заттар	Радиоактивные вещества	Radioactive agents
Кіші бөлімше	Подразделение	Subunit
Жарылғыш құрылғы	Взрывное устройство	Explosive device
Миналанған дала	Минное поле	Minefield
Тосқауылдарды басып өту	Преодоление заграждений	Overcoming obstacles



Шабуылдағы сарбаз

1. Қарсыласпен тікелей қақтығыстан туындаған шабуыл кезіндегі бөлімше құрамындағы сарбаздың әрекетін айтыңдар.
2. Сарбаздың орда ұрысу кезіндегі әрекеттерін айтыңдар.



1. Бөлімше құрамындағы сарбаздың қозғалыс барысында шабуылға көшу кезіндегі әрекетін орындауға жаттығыңдар.
2. Орға (жертасаға) граната лақтыру кезіндегі әрекеттерді орындауға жаттығыңдар.



ТАКТИКАЛЫҚ ДАЙЫНДЫҚ

§ 7. Бақылаушы сарбаз

Бақылау – қарсыласты, жергілікті жерді барлаудың кең таралған тәсілдерінің бірі. Ол әскердің әскери әрекеттерінің барлық түрлерінде ұйымдастырылып, үздіксіз жүргізіледі. Жергілікті жерді жарықтандыру, түнде қарау аспаптары және басқа техникалық құралдар қолданылатын көру мүмкіндігі шектеулі кезде тыңдау әдісі де қолданылады.

Әрбір сарбаз ұрыс даласында, яғни қарсыласқа, төңірекке үздіксіз бақылау жүргізуі тиіс, жау әрекетінің сипаты туралы маңызды мәліметтер жинауы қажет. Бақылау кезінде қарсылас әскерлерінің шабуылға шығу үшін шоғырлануы, атыс құралдарының, әскери техникаларының, басқару бекеттерінің орналасуы, инженерлік тосқауылдар және басқа да мәліметтер анықталады және расталады.

Бөлімшедегі бақылау жұмысын бөлімше командирі ұйымдастырады және бұл жұмыстар бақылау орындарында, командалық бақылау бекеттерінде бақылаушылар тарапынан жүргізіледі.

Бақылаушы әдетте арнайы дайындалған сарбаз және сержанттар қатарынан тағайындалады. Бақылаушы:

- бақылау жүргізу орнын дұрыс таңдап, жабдықтай және бүркемелей алуы, жергілікті жерде тәуліктің кез келген уақытында немесе жыл мезгілінде бағдар ала білуі, нысана мен нысанға дейінгі қашықтықты анықтай алуы, бақылау және байланыс құралдарын пайдалана білуі;

- қарсыластың қаруы мен әскери техникасының танымдық белгілерін, бақылау журналына көрген-білгендерін дұрыс жазуды және мәліметтерді талдауды, бақылау нәтижесі бойынша командирге нақты мәлімдеуді білуі тиіс.

Барлау үшін бақылаушыға белгілі сектор немесе жолақ, ал кейде аудан немесе нысан тапсырылады. Қарсыласты жергілікті жер қиылысында бақылау қажет болса, онда сектор беріледі. Егер жергілікті жер бедері тікелей алға немесе тараптарға бақылау жасауға, өзінің бөлімшелері және қарсыласты бақылауға мүмкіндік берсе, жолақ беріледі. Тапсырманы орындау үшін бақылаушы штаттық бақылау аспаптарымен қамтамасыз етіледі.

Бақылаушыға тапсырма берілгенде:

- жергілікті заттардың бағдары және жасырын атауы немесе белгілері;

- қарсылас және өз бөлімі туралы мәліметтер;

- бақылау орны;
- бақылау секторы немесе жолағы, неге басты назар аудару қажеттігі;
- жау ұшақтары, тікұшақтарының ұшып келу бағыттары;
- бақылау нәтижелерін мәлімдеу тәртібі, хабарландыру бойынша дабылдық белгілер көрсетіледі.

Бақылау жүргізу орнын таңдау, жабдықтау және бүркемелеу

Бақылаудың тиімділігі бақыланатын аймақтың шолу бұрышын және жасырын баруды қамтамасыз ететін, бүркемеленуге және атылған оқтан қорғануға болатын орынды таңдау және жабдықтауға байланысты.

Таңдалған орын қарсыластың күдігін тудырмауы үшін бүркемеленеді. Бақылау үшін сенімді таса орын жертаса саналады. Бақылау орны орда, арнайы жабдықталған құрылыстар немесе басқа бақылауға қолайлы орындарда жүргізіледі.

Орын таңдағанда бақылаушы барлығын көруі және естуі, бірақ өзі байқалмай қалуы тиіс (1.20-сурет). Бақылау орнын айқын көзге түсетін орындарда таңдауға, көкжиекте көрініп қалмауы үшін төбе, дөң, оба үстінен жүріп өтуге болмайды.

Бақылаушы ашық жерде өз киімінің түр-түсі жергілікті жер реңіне сай келетіндей орынды таңдайды. Жергілікті заттардың (ағаш, бағана, томар, бұта, тас және т. б.) жанында орналасқанда бақылауды көлеңке жағында жатып жүргізу қажет.

Бақылаушы жергілікті елді мекенде бақылау жүргізу үшін қираған үйлердің қабырғаларына, шатырына, жоғарғы қабатына немесе қирандыларда жасырынуы мүмкін. Шатыр астында немесе дуал артында жасырынып, бақылау жасағанда, тесіктер немесе саңылаулар арқылы қарай алады. Қарсыластың артиллериялық қару қолданып, бақылау жүргізуге мүмкіндік беретін жергілікті нысандар мен заттарды қиратуы мүмкін екенін ескерген жөн.

Орманда және бұталар арасында бақылау жүргізу үшін біраз ішке еніп және ағаш көлеңкесінде, жерге жатып немесе ағашқа өрмелей шығып орналасқан дұрыс.

Орманда бақылау жасау үшін орын таңдау кезінде жуан әрі бұтағы қалың, жау жағынан жапырағы қалың өскен ағаш діңін таңдау қажет. Сыртқы көрінісі және өлшемі бойынша ол орман алқабының жалпы аясынан ерекшеленіп тұрмауы керек. Бақылаушы ағашта орналасуы үшін әдетте бұтақ және бұтанақтардан орын жасап алады.

ТАКТИКАЛЫҚ ДАЙЫНДЫҚ



Дұрыс



Дұрыс емес



Дұрыс



Дұрыс емес



Дұрыс



Дұрыс



Дұрыс емес

1.20-сурет. Бақылау үшін орын таңдау

Таулы жерлерде бақылау үшін орын ылдилар, биік шыңдардың қиялары, жарқабақтар, жартастарда таңдалады. Тауда ең қолайлы жер таңдалғанның өзінде алдағы жергілікті жердің бар-жоғы 30–40% ғана жақсы көрінетінін есте сақтаған жөн. Сондықтан белгілі бағыттар бойынша бақылау жүргізу үшін кем дегенде 2–3 орын таңдалады. Бақылау жүргізу үшін тау шыңдарында және тез көзге түсетін жерлерде орын таңдауға болмайды. Өйткені мұндай жағдайда бақылаушының тұрқы аспан аясында байқалып қалады.



Нысананы анықтау және бақылау нәтижесін мәлімдеу

Бақылаушының жұмысы жергілікті жерді егжей-тегжейлі зерттеуден басталады. Бақылауды белгілі тәртіппен жүргізу қажет.

Бақылауға қолайлы болуы үшін берілген сектор немесе жолақты жергілікті заттардан өтетін шартты таңдалған сызықтар бойынша: жақын, орта және алыс аймақтарға бөліп алу қажет (1.21-сурет). *Жақын аймақ* жергілікті жердегі ұсақ нәрселер, нысаналар және нысандарды көру шегіндегі телімді (400 м-ге дейін) қамтиды. *Орта аймақ* – жергілікті жердегі айқын көзге түсетін заттарды көру шегіндегі телім (әдетте 400 м-ден 800 м-ге дейін). *Алыс аймақ* – оптикалық аспаптардың көмегімен көрінетін жергілікті жер телімдері. Бұл аймақтардың шекаралары жергілікті жер бағдарлары немесе жергілікті заттармен айқындалады.

Бақылаушы жергілікті жерді алдымен өз көзімен қарайды, кейін қарсылас орналасуы ықтимал жерлерді оптикалық аспаптармен қайта қарайды.

Бақылау әдетте жақын аймақтан басталады, жергілікті жерді және заттарды ретпен қарау арқылы оңнан солға қарай орындалады. Бақылаушы оңнан солға қарай қарап шыққаннан кейін өзін тексеру үшін назарын үзбестен, кері тағы қарап өтеді. Осы тәртіппен орта және алыс аймақтарды қарайды.

Оптикалық аспаптарды пайдалану бақылау сапасын арттырады, қарусыз көзбен көрінбейтін немесе нашар көрінетін нысана мен нысандарды жақсы шолуға мүмкіндік береді. Бірақ оптикалық аспапты ұзақ пайдалану көзді жалықтырады әрі көру секторын қысқартады. Сондықтан қарапайым көзбен және оптикалық аспаптар көмегімен қарауды ауыстырып отырған жөн.

Орта және алыс аймақтарды қарағанда бірінші нысанды жай көзбен іздеп тауып алған қолайлы. Нысана анықталғаннан кейін оны оптикалық аспап көмегімен мұқият қарап үйренуге кірісу қажет.

Бақылаушы алғашқы бақылау орнын қалдырып, келесі бақылау орнына тек командир бұйрығымен ғана ауыса алады. Келесі орынға ауысу жасырын, бүркемелену шараларын қолдану арқылы жүзеге асады.

ТАКТИКАЛЫҚ ДАЙЫНДЫҚ



1.21-сурет. Бақылау секторындағы жергілікті жерді қарау

Түнде көру мүмкіндігі шектеледі, заттардың сұлбасы, түсі өзгереді, жергілікті жерде бағдарлау, нысандарды көру және тану қиындайды. Сондықтан түнде бақылаушылар саны арттырылады және олар барынша қарсыласқа жақын маңға орналасады. Түнде бақылау радиолокациялық стансалардың, түнде көру аспаптарының көмегімен, сонымен қатар әдетте командир бұйрығымен жүзеге асырылатын жергілікті жерді жасанды жарықтандыру арқылы жүргізіледі. Бағдар ретінде түнде де жақсы көрінетін жергілікті заттар таңдалады.



Жарықтандырылмаған жергілікті жерді бақылауда қарсыластың әрекетінің сипатын анықтау және нысананы табу олардың бүркемеден тыс белгілері көмегімен жүзеге асырылады. Мысалы, жазық жерде тұтанған темекі шоғы 500 м-ге, қалта шамының жарығы 1,5–2 км-ге, ату қаруының жарқылы 1,5–2 км-ге, автокөлік немесе танк фарасының жарығы 4–8 км-ге дейін көрінеді. Оқшашар және басқа атыс қаруының шығарған жарқылы жасырынған қарсыластың орнын көрсетеді.

Жарық шығару арқылы өз орнын білдіріп қойған нысананы алдымен жай көзбен бақылап, қандай да бір бағдарға қатысты орналасуын анықтап алады да, кейін оны бақылау аспабының көмегімен мұқият қарайды.

Бақылаушы жарықтық бүркемелену бойынша шараларды ұстануы қажет. Ол адам көзінің қараңғыға тез бейімделмейтінін есте сақтауы керек. Адам қараңғыда қаншалық ұзақ болса, ол соншалықты жақсы бағдар ала алады. Бір сағаттан кейін қараңғыда әлсіз көрінген жарық көздерін және нысаналардың сұлбасын көру қабілеті айтарлықтай жақсарды.

Түнде қашықтықты анықтауға дыбыстардың естілуі де көмектеседі. Кейбір дыбыстардың қолайлы ауа райы жағдайында және қалыпты есту қабілетімен есту қашықтығы 1-кестеде берілген.

1-кесте

Кейбір дыбыстардың естілу қашықтығы

Нысандар	Қашықтығы, км
Қалыпты әңгімелесу, жөтел, қалыпты командалар, қаруды оқтау, сымды кесу дыбысы	0,1–0,2
Қол құралдарымен жерге қада қағу дыбысы	0,3
Ағаш шабу немесе аралау (балтаның тарсылы, араның ызыңы) дыбысы	0,4
Бөлімшенің жаяу жүрісінің дыбысы	0,3–0,6
Араланған (шабылған) ағаштың құлау (бұтақтардың сынуы, жерге тарс құлауы) дыбысы	0,8
Автокөліктердің қозғалысының дыбысы	0,5–1
Жертаса қазу дауысы (күректің тасқа соғылуы)	1,0
Автоматтан дара оқ ату дыбысы	2–3
Кезектеп оқ ату, танк қозғалысының дыбысы	3–4
Зеңбірек дыбысы	10–15

ТАКТИКАЛЫҚ ДАЙЫНДЫҚ

Бақылауды тоқтатпастан, бақылаушы барлық байқағанын командирге баяндап отырады. Бақылау нәтижелерін мәлімдеу қысқа әрі нұсқа болуы тиіс. Бақылаушы ақырын, командир еститін дауыспен бағдарды (жергілікті зат), байқалған нысананың осы нәрсеге қатысты орнын (солға, оңға, әрі, бері) және оның әрекетін, міндетін жеткізеді. Мысалы, «Бағдар екі, солға 50, бері 100, сары бұтақ маңында қарсыластың бақылау бекеті орналасқан».

Қарсылас қолданған радиобелсенді, улағыш заттармен бүліну белгілерін байқағаннан кейін, бақылаушы дереу қорғаныс құралдарын киіп, командирге баяндайды және бақылауды жалғастырады.

Жергілікті жер схемасын құру және онда нысаналарды белгілеу

Тыңғылықты бақылау жүргізу және қарсылас туралы дәл және толық мәліметтер жинақтау үшін бақылаушы жергілікті жер схемасын жасап, үнемі толықтырып отырады.

Жергілікті жер схемасы бақылау бекеті орны, бағдарлар, бақылау секторы, жергілікті жер бедерінің элементтері, жергілікті маңызды нәрселер түсірілген қарапайым сызба түрінде болады.

Жергілікті жер схемасы карта негізінде алдын ала дайындалады. Кейбір жағдайларда ол көзбен шамалап сызу тәсілімен орындалады.

Бақылау бекетіне келгеннен кейін бақылаушы схема сызатын қағазының төменгі жақ ортасында бақылау орнының таңбасын түсіреді және одан солтүстік-оңтүстік бағытты көрсетеді. Содан соң бақылау секторын (жолағын және бағдарларды) көрсетеді. Барлық бағдарлар перспективалық бейне түрінде орындалады, олардың шартты атауы, нөмірі, бағдарға дейінгі қашықтық жазылады.

Осыдан соң көрінбейтін аймақ (қандай да бір жергілікті зат немесе жер бедері элементімен жасырылған жер) көрсетіледі. Ол келесі тәртіпте орындалады:

- бақылау жолағын (секторын) оңнан солға қарай шола отырып, одан әрі көріністі шектейтін жергілікті зат немесе жер бедері элементтерін табады;
- осы заттардың әрбіреуі қандай қашықтықты жасырып қалатындығын анықтайды;
- жергілікті жердегі көрінбейтін телімдердің алыс және жақын шекараларын анықтап, осы аймақты схемада үзік сызықпен қоршай сызады.

Осылайша дайындалған схема бақылаушының жұмысын әлдеқайда жеңілдетеді.

Түнде көру аспабы	Прибор ночного видения	Night vision device
Шектелген көрініс	Ограниченная видимость	Limited visibility
Жергілікті жерді егжей-тегжейлі үйрену	Детальное изучение местности	Detailed terrain analysis
Есту қашықтығы	Дальность слышимости	Hearing range
Бақылау нысаны	Объект наблюдения	Observed object



1. Бақылау орнын таңдау және оны жабдықтау қағидаттары туралы айтындар. Бүркенуге қандай талаптар қойылады?
2. Бақылау секторындағы жергілікті жерге қандай реттілікпен бақылау жүргізу қажет?
3. Бақылау нәтижелері туралы мәлімдеу қалай жүргізіледі?



Жергілікті жер схемасын құрастырындар және оған байқалған шартты нысандарды (белгілерін) түсіріңдер.



ТАКТИКАЛЫҚ ДАЙЫНДЫҚ

§ 8. Шолушы сарбаз

Қарсыласты дер кезінде байқау және жергілікті жерді барлау үшін барлау жүргізетін немесе өзінің басты күштерінен алыста басқа тапсырмаларды орындайтын бөлімшеден шолу құрамдары жасақталады. Мұндай бөлімше жаяу, жаяу әскердің ұрыс машинасында (броне-транспорттерде), қыста шаңғыда әрекет етеді.

Шолу бөлімі жүріс барысында және қысқа аялдау арқылы бақылау жасайды. Егер қандай да бір нысанды машинада барлау қиын болса, оған жаяу шолушылар жіберіледі. Олардың басты мақсаты – қарсыласты анықтау үшін жергілікті жерді және заттарды қарап шығу. Шолушылар алға немесе екі тарапқа 300 м қашықтыққа дейін жіберіледі. Бұл қашықтық шолушыларды бақылауға және оларға қолдау көрсетуге мүмкіндік береді.

Шолушы болып тағайындалған сарбаздың әрекеттері

Шолушылар бөлімі құрамындағы жеке құрам әрекетке дайындалу кезінде қару-жарағын, қорғаныс құралдарының жарамдылығын, оқ-дәрінің жеткіліктілігін тексеру, құжаттарын, хаттарын және қойын дәптерін рота сержантына тапсыруы, қозғалыс кезінде дыбыс шығармауы және қолайсыз болмауы үшін киім мен жабдықты реттеп, баптап алуы тиіс. Зарарланған жергілікті аймақтарды және тосқауылдарды белгілеу үшін арнайы ескерту белгілерін жасап алуы қажет.

Шолушылардың қозғалысы, жергілікті жерді және заттарды шолу. Бақылау нәтижелері туралы мәлімдеу

Шолушылардың құрамы әдетте екі сарбаздан тұрады, олардың бірін басшы етіп тағайындайды. Оларға қозғалу бағыты, қарау бекеттері және байланыс белгілері түсіндіріледі.

Шолушылар бақылауға қолайлы бір бақылау бекетінен екіншісіне жолдардан тыс қозғалады. Бұл жағдайда машина тасада тұрады, жаяу әскердің ұрыс машинасындағы көздеуші-оператор (бронетранспортер оқшашарының көздеушісі) шолушыларды оқ атып қолдау көрсетуге дайын тұрады.

Аға шолушы командирдің белгілерін орындай отырып, шолушы сарбаздың соңынан жүреді және қажет болса, оқ атып оны қолдайды.

Шолушылар жасырын және жылдам әрекет жасап, жергілікті жерді және заттарды тыңғылықты қарайды. Олар қарсыласты байқауға

мүмкіндік беретін барлық белгілерге (ұрыс машинасының іздері, газеттердің жыртығы, тамақ қалдықтары, оқ-дәрінің қапшықтары, басылған шөп, от орындары, жаңа сынған бұтақтар, жолды (даланы) қаптаған шаң және т. б.) назар аударуы тиіс.

Шолушылар жергілікті заттарға алдымен алыстан қарайды, қарсыластың жоқтығына көз жеткізген соң оған жақындайды.

Жергілікті елді мекенді қарау алыстан, оның шетінен жүргізіледі. Қарсылас жайғасуы, атыс құралдарын сақтау, бақылау жүргізуі мүмкін болған жерлерге (бөлек тұрған құрылыс, тас ғимараттар, ауыл шетіндегі қалың шөп өскен немесе ағаш отырғызылған аймақтар) ерекше көңіл бөлінеді. Егер қарсылас ізі байқалмаса, елді мекенге жақын барып, жергілікті тұрғындардан сұрастыру қажет. Содан соң атысуға дайын болып, елді мекеннен өтуге болады. Шолушылар жалғыз тұрған ғимараттарды алыстан қарайды, ол үшін олардың бірі оған барынша жақын барады, кейін айналып өтеді, есік, терезелеріне қарайды, тыңдайды. Кейін ішіне кіріп, қарап шығады, әсіресе шатыры мен жертөлесіне көңіл бөледі. Аға шолушы осы уақытта оқ атуға дайын күйінде тасада тұрып, есік, терезесін бақылайды. Қираған (тас танды) құрылыстарды қарау кезінде қарсылас қандай да бір нәрсе (телефон, әмиян және т. б.) түрінде бүркемеленген мина-тұзақ тастап кету мүмкіндігін ескерген жөн.

Орманды қарау оның шетінен басталады. Қарсыластың бар-жоқтығын барлау белгілеріне қарап анықтау қажет. Жаңа сынған бұтақтар, иілген ағаштар, от түтіні, газеттердің жыртықтары және т. б. назар аудару қажет. Шолушылар орманды жол шетінен жүріп, қарсылас торуылдауы мүмкін жерлерге (жыралар, қойнау ойлар, жапырақ немесе шырпы төсемдер, көпірлер, ағаш төбелері, қалың шөп) назар аударып, жүріп өтеді. Бағдарлау қиын қалың орманда шолушылар азимут бойынша әрекет етеді.

Өзенді қарау оның жағалауларын қараудан басталады. Өзенге жақын келгенде, қос жағалаудағы бұталар, шайылған шұңқырлар және басқа да жасырынуға қолайлы жерлер қаралады. Кешіп өтудің белгісі екінші бетте жалғасып жатқан жол, машинаның ізі, майда толқынды су бетіндегі шолпылдаған дыбыстар мен іздер болуы мүмкін.

Терең жыраны қарау жоғарыдан тиімсіз болғандықтан, кіші шолушы оның түбімен жүріп, тексереді. Аға шолушы төмендегіні қорғауға дайын күйінде жыраның жоғарысында жүріп отырады.

ТАКТИКАЛЫҚ ДАЙЫНДЫҚ

Тауларда шолушылар жолмен, соқпақтармен немесе аңғарларда жүріп, мұқият қарап шығады. Тау жоталарын шолғанда қырқаларға шықпауы қажет. Оны айналып өтеді немесе ылдиларда тұрып қарайды.

Егер қарау кезінде шолушылар миналанған аймақты немесе тосқауылды байқаса, дереу бөлімше командиріне алдын ала келісілген дабылдармен хабарлауы, айналып өтетін қауіпсіз жол тауып, бағыттау белгілерін орнатуы тиіс.

Шолушылар түнде әрекет жасағанда тыныштықты сақтауы, темекі шекпеуі, от жақпауы, жоталарда жүрмеуі немесе тоқтамауы тиіс. Шолушыларға өзара әңгімелесуге болмайды, олар «аға шолушының істегенін қайталау» қағидасы бойынша қозғалуы тиіс. Мысалы, аға шолушы тоқтағанда – екінші шолушы тоқтайды, аға шолушы жатқанда – екінші шолушы жатады. Түнде барлық жергілікті заттар, әсіресе қарсылас торуылдауы мүмкін барлық жерлер мұқият қаралады.

Барлық байқағаны туралы аға шолушы дереу бөлімше командиріне алдын ала келісілген белгілермен баяндайды. Мысалы, «қарсыласты байқадым», «жол таза» және т. б.

Бақылау көзделген нүктеге жеткеннен кейін, шолушылар жасырынып жайғасады да, алдындағы жергілікті жерді жіті қарайды. Бөлімше командирі бөлімшемен бірге шолушылар ізімен қозғалады, қажет болса оларға тапсырманы қайта нақтылап, тағы алға жібереді.

Қарсыластың шағын топтарына, жалғыз сарбазына кездескенде аға шолушы командирдің бұйрығына сай оларды тұтқынға алуы, құжаттарын, қару-жарағын иеленуі мүмкін. Бұған мүмкіндік болмаса, қарсылас жойылады. Қарсыласқа кенеттен тап болғанда, шолушылар оларға оқ жаудырып, көзін жою үшін шешуші әрекеттер жасайды.

Қарау пункті	Пункт осмотра	Civilian/security checkpoint
Бекітілген белгі-дабыл	Установленный сигнал	Signal
Жаяу шолушылар	Пешие дозорные	Foot patrol
Аға шолушы	Старший дозорный	Senior patrolman
Шолу бөлімі	Дозорное отделение	Patrol division
Жергілікті жерді барлау	Разведка местности	Terrain reconnaissance
Қарау реттілігі	Порядок осмотра	Inspection procedure



1. Қандай жағдайда және қай мақсатта шолушылар жіберіледі?
2. Шолушылар қарсыласпен кезіккенде қандай әрекеттерді қолдануы тиіс?



1. Шолушылардың қозғалыс барысындағы, сондай-ақ жергілікті жерді және ондағы заттарды қарау кезіндегі әрекетін көрсетіңдер.

2. Аға шолушының бақылау нәтижелерін мәлімдеу тәртібін түсіндіріңдер және көрсетіңдер.



2-ТАРАУ АТЫС ДАЙЫНДЫҒЫ



Тарауды игеру нәтижесінде:

- Калашников автоматын жартылай бөлшектеу және құрастыру бойынша нормативті орындауға;
- кез келген жерден және түрлі қалыпта атыс жүргізуге;
- танкке қарсы гранаталар мен жарықшақты қол гранаталарын лақтыру тәсілдерін;
- пневматикалық қаруды қауіпсіз қолдануға және атуға үйренесіңдер.

Калашников автоматын жартылай бөлшектеу және қайта құрастыру жаттығулары

§ 1. Калашников автоматын жартылай бөлшектеу және қайта құрастыру жаттығулары

Калашников автоматын жартылай бөлшектеу тәртібі (2.1-сурет):

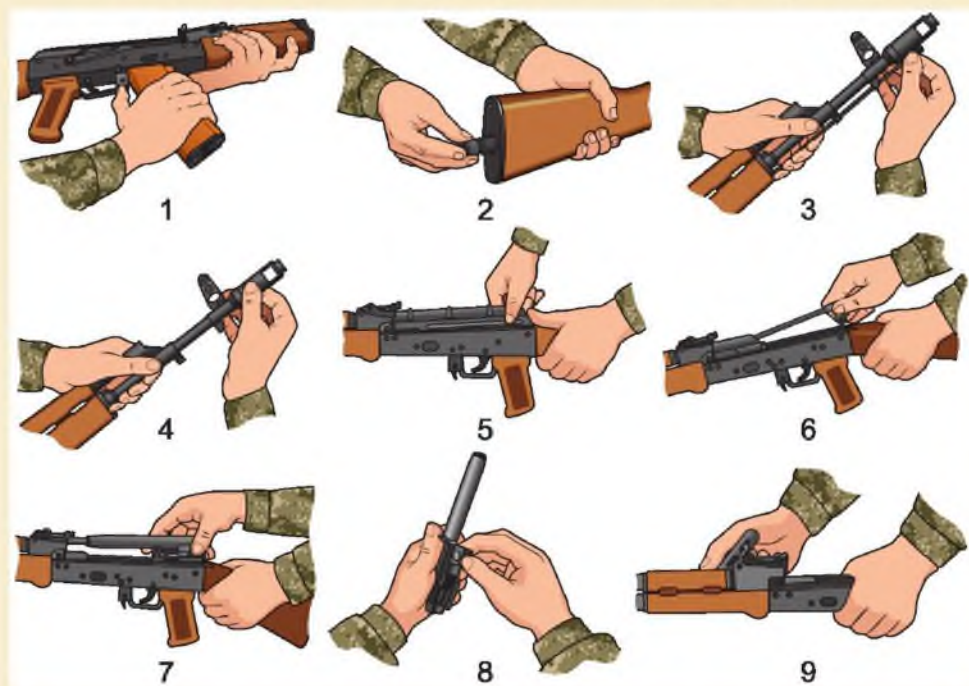

2.1-сурет. Автоматты жартылай бөлшектеу тәртібі

1. Оқжатарды ажыратып алу, оқтықта патронның бар-жоғын тексеру және шүріппені соққылық жағдайдан шығару.
2. Керек-жарақтар пеналын шығарып алу.
3. Сүмбіні суырып алу.
4. Ұңғылық тежегіш-компенсаторды ажырату.
5. Ұңғы қорабының қақпағын ажыратып алу.
6. Қайтару механизмін ажыратып алу.
7. Бекітпемен бірге бекітпе жақтауын ажыратып алу.
8. Бекітпені бекітпе жақтауынан ажыратып алу.
9. Ұңғы қапсырмасы бар газ түтігін ажыратып алу.

Автоматты жартылай бөлшектегеннен кейін қайта құрастыру кері тәртіппен орындалады.

АТЫС ДАЙЫНДЫҒЫ

«Автоматты жартылай бөлшектеу» нормативін орындау шарттары. Қару төсемеде, құралдар дайын тұрады. Оқушы қарудың жанында тұрады. Нормативті оқушылар бір-бірден орындайды.

Нормативті орындау уақытына қарап оқушыларға (бөлімшеге) қойылатын бағалар: 13 секундта орындалса – «үздік»; 14 секундта орындалса – «жақсы»; 17 секундта орындалса – «қанағаттанарлық».

«Автоматты қайта құрастыру» нормативін орындау кезінде қару бөлшектенген жағдайда болады. Бөлшектер мен механизмдер төсемеде, құралдар дайын тұрады. Оқушы қарудың жанында тұрады. Нормативті оқушылар бір-бірден орындайды.

Нормативті орындау уақытына қарап оқушыларға (бөлімшеге) қойылатын бағалар: 23 секундта орындалса – «үздік»; 25 секундта орындалса – «жақсы»; 30 секундта орындалса – «қанағаттанарлық».

Оқтағанға дейінгі механизмдер мен бөлшектердің жағдайы

Қайтару механизмінің әсерінен газдық піспегі бар бекітпе жақтауы және бекітпе шеткі алдыңғы жағдайда тұрады, ал газдық піспек газ камерасының түтікшесінде болады. Ұңғы өңеші бекітпемен жабылған. Бекітпені бойлық осі бойлап оңға бұралған, ал оның соққылық дөңестері ұңғы қорабының ойығында – бекітпе жабық. Қайтару серіппесінің қысу күші аз.

Автоағытқыш иіңтірегі бекітпе жақтауы дөңесінің әсерінен алға және төмен бұрылған (2.2-сурет).

Шүріппе төмен түсірілген және бекітпеге тірелген. Соққыш шүріппенің әсерінен алға қарай жылжыған. Механикалық серіппенің қысымы аз; өзінің ілгегімен ол шүріппені бекітпеге тартып тұр, ал майысқан ұшымен ағытқыш ілмектің тікбұрышты дөңесін ұңғы қорабының түбіне қарай қысады. Бұл кезде ағытқыш құйрықша алдыңғы күйде болады.

Шүріппе баяулатқышы өзінің серіппесінің әсерінен алдыңғы шығыңқы жағымен ұңғы қорабының түбіне тақалған.

Ауыстырғыш ең жоғарғы қалыпқа жылжытылған және ұңғы қорабының қақпағындағы сатылы ойықты жабады (ауыстырғыш сақтандырғышқа қойылған). Ауыстырғыш секторы дара ату тежеуішінің ойығына кірген және ағытқыш ілмектің оң жақ тікбұрышты дөңесінің үстінде тұр (ағытқыш ілмекті жабады).

Калашников автоматын жартылай бөлшектеу және қайта құрастыру жаттығулары

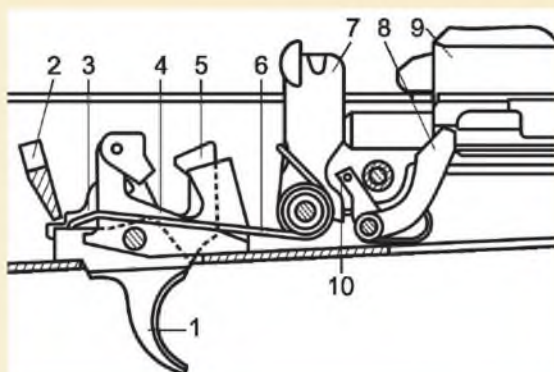

2.2-сурет. Соққыш-ағытқыш механизмі бөлшектерінің оқтауға дейінгі, сақтандырғышы қосылған және шүріппесі түсірілген кездегі орналасуы:

- 1 – ағытқыш ілмек; 2 – ауыстырғыш секторы; 3 – дара ату тежеуіші;
- 4 – шүріппе баяулатқышы; 5 – ағытқыш ілмектің пішінді дөңесі;
- 6 – серіппе; 7 – шүріппе; 8 – автоағытқыш иінтірегі;
- 9 – бекітпе жақтауы; 10 – автоағытқыш тежегіші

Оқтау кезінде механизмдер мен бөлшектердің жұмысы

Автоматты оқтау үшін оған оқ салынған оқжатарды орнату керек, сосын ауыстырғышты автоматтық (АВ) немесе дара ату (ОД) күйіне қою керек, бекітпе жақтауын тірелгенше артқа тартып, жіберу қажет. Автомат оқталды.

Оқжатарды орнатқанда жоғарғы патрон бекітпе жақтауының төменгі жағына тіреліп, оқжатардың серіппесін сығып, патрондарды төмен ығыстырады.

Ауыстырғышты автоматтық атуға қойғанда, ұңғы қорабының қақпағындағы сатылы ойық бекітпе жақтауының иінтірегі (тұтқасы) үшін босатылады, ауыстырғыш секторы дара ату тежеуішінің ойығында қалады, бірақ ағытқыш ілмектің бұрылуына кедергі жасамайды.

Бекітпе жақтауын кері тартқанда (еркін жүру ұзындығына), ол алдындағы пішінді қиығымен бекітпенің жетекші дөңесіне әсер етіп, бекітпені солға бұрады. Осы кезде бекітпенің соққылық дөңестері ұңғы қорабының ойығынан шығады – бекітпе тіреледі. Бекітпе жақтауының дөңесі автоағытқыштың тұтқасын босатады және автоағытқыштың тежеуіші серіппенің әсерінен шүріппенің алдыңғы жазықтығына келіп тіреледі.

Бекітпе жақтауын әрі қарай жылжитқанда онымен бірге бекітпе де артқа қарай жылжып, ұңғының өңешін ашады. Кері қайтару серіппесі

АТЫС ДАЙЫНДЫҒЫ

қысылады. Шүріппе бекітпе жақтауының әсерінен өз осінде бұрылады, ұрыстық серіппе бұралады. Шүріппенің соққылық ендіргіші (взвод) ізбе-із ағытқыш ілмектің пішінді дөңесінің артына және шүріппе баяулатқыштың астына өтіп кетеді, шүріппе автоағытқыш тежеуішінің төменгі дөңесі жағына келеді. Автоағытқыш тұтқасы бұл жағдайда жоғары көтеріледі және бекітпе жақтауы шығыңқысының жолында тұрып қалады.

Бекітпе жақтауының төменгі жазықтығы оқжатарға арналған тесіктен өткенде жоғарғы патрон оқжатардың қабырғасындағы иінге тақалғанша патрондар оқжатар серіппесінің әсерінен жоғары көтеріледі.

Бекітпе жақтауын босатқанда, ол бекітпемен бірге қайтару механизмінің әсерінен алға қарай жылжиды. Бекітпе оқжатардан жоғарғы патронды итеріп шығарып, оны оқтыққа жібереді және ұңғының өңешін жабады. Бекітпе ұңғының оқ жарғыш түбіне жеткен кезде лақтырғыштың ілмешегі оқсауыттың дөңгелек жонбасына қыстырылып (ілініп) қалады. Бекітпе ұңғы қорабының сол жақ ойығы қиығының әсерінен бекітпенің сол жақ механикалық дөңесінің қиығына қарай, одан кейін бекітпе жақтауының пішінді ойығының әсерінен бекітпенің жетекші дөңесіне қарай жылжып, өзінің бойлық осінде оңға қарай айналады.

Бекітпенің механикалық дөңестері ұңғы қорабының механикалық тіреуішіне кіреді – бекітпе жабылады. Бекітпе жақтауы алға жылжып, өзінің дөңесімен автоағытқыш тежеуішін шүріппе автоағытқышы ендіргішінің (соққысының) астынан шығара отырып, алға итереді және төмен бұрады. Шүріппе серіппенің әсерінен артқа бұрылады, баяулатқыш ілгегінің астынан шығады және механикалық соққыға дайын тұрады (2.3-сурет).

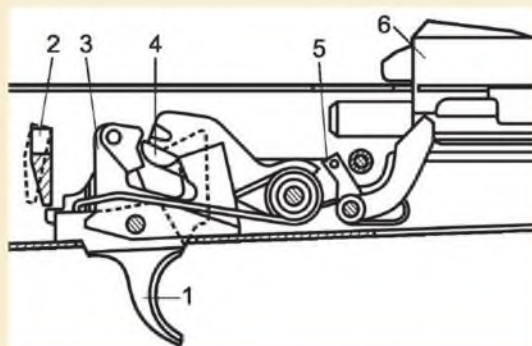

2.3-сурет. Атуға дейінгі соққыш-ағытқыш механизмдері бөлшектерінің қалпы:
1 – ағытқыш ілмек; 2 – ауыстырғыш секторы; 3 – шүріппе баяулатқышы;
4 – шүріппе; 5 – автоағытқыш тежеуіші; 6 – бекітпе жақтауы

Ауыстырғышты сақтандырғышқа қойғанда, ауыстырғыш ұңғы қорабындағы сатылы ойықтың қақпағын жабады және бекітпе жақтауы тұтқасының артқы қозғалу жолында тұрып қалады. Ауыстырғыш секторы алға қарай бұрылып және ағытқыш ілмектің оң жақ тікбұрышты дөңесінің үстінде тұрады (ағытқыш ілмекті жабады).

Ату кезіндегі механизмдер мен бөлшектердің жұмысы

1. Автоматтық ату кезіндегі механизмдер мен бөлшектердің жұмысы.

Автоматтық жағдайда ату үшін автоматтың ауыстырғышын автоматтық ату (АВ) жағдайына қойып (егер ол оқтау кезінде қойылмаған болса), ағытқыш құйрықшаны басу қажет.

Автоматтық атуға қойғанда ауыстырғыш секторы ағытқыш ілмектің тікбұрышты дөңесін босатады (ағытқыш құйрықшаны кері итереді) және дара ату тежеуішінің ойығында қалады. Ағытқыш ілмек өз осінде айналуға мүмкіндік алады. Дара ату тежеуіші ағытқыш ілмекпен бірге ауыстырғыш секторы көмегімен ұсталынып тұрады.

Ағытқыш ілмектің құйрығын басқанда, оның пішінді дөңесі шүріппенің соққылық ендіргішімен бірге іліністен шығады. Шүріппе ұрыстық серіппенің әсерінен өз осінде айналады және соққышқа жылдам, қатты соққы береді. Соққыш түйрегішімен патронның капсюлін бұзады. Патрон капсюлінің соққы тиген жері тұтанады, жалын оқсауыт түбіндегі тесік бойымен оқ-дәрі зарядына қарай өтеді де, оны тұтандырады. Автомат атылады.

Оқ күкіртті-дәрі газдардың әсерінен ұңғының өңешін бойлап жылжиды. Ол газ бөлуші тесіктен өткеннен кейін, газдың бір бөлігі осы тесік арқылы газ камерасына қарай жылжиды, газдық піспекті итеріп, оның әсерінен бекітпе жақтауын артқа қарай жылжытады. Бекітпе жақтауы артқа жылжығанда (оны тұтқасынан ұстап артқа тартқан сияқты) пішінді дөңесіндегі алдыңғы қиығымен бекітпені бойлық осі бойлап айналдырады және оның соққылық дөңестерін ұңғы қорабының механикалық тірегінен шығарады. Бекітпе мен ұңғының өңеші ашылады. Бекітпе жақтауының дөңесі автоағытқыштың тұтқасын босатады. Ол серіппенің әсерінен аздап жоғарыға көтеріледі, ал автоағытқыштың тежеуіші шүріппенің алдыңғы жазықтығына қысылады. Бұл уақытта оқ ұңғы өңешінен атылып шығады.

Оқ ұңғы өңешінен ұшып шыққаннан кейін, оқ-дәрінің газы ұңғылық тежегіш-компенсаторының артқы камерасына түседі, кеңейеді және

АТЫС ДАЙЫНДЫҒЫ

компенсациялық саңылау арқылы өтіп, автоматтың ауыз бөлігін орналасқан саңылауға (оңға, солға) қарама-қарсы жаққа итеретін реактивті күш қалыптастырады. Оқ-дәрі газының бір бөлігі, артқы және алдыңғы камераның алдыңғы қабырғасына соғылып, қайтарымды азайтады. Артқы камераның тесіктерінен шыққан газдың алдыңғы камераның алдыңғы қабырғасынан қайтқан газдармен кездесуі ату дыбысын азайтады.

Инерция салдарынан бекітпе жақтауы бекітпемен бірге артқа бағытталған қозғалысын жалғастыра береді. Лақтырғыштың ілгішіне ілінген оқсауыт ұңғы қорабының шағылдырғыш дөңесіне тіреледі және сыртқа лақтырылады.

Шүріппе мен баяулатқыштан басқа механизм және бөлшектердің одан кейінгі жұмысы оқтағандағыдай жалғасады. Шүріппе автоағытқыш тежеуішінің жоғарғы дөңесіне орналасады және бекітпе мен бекітпе жақтауы алдыңғы жағдайға қайтқанға дейін сонда ұсталынып тұрады. Бекітпе жоғарғы патронды оқжатардан оқтыққа жіберген соң, бірден ұңғының өңеші жабылады және бекітпе қапсырылады. Бекітпе жақтауы алға жылжуды жалғастыра отырып, автоағытқыш тежеуішін автоағытқыш шүріппесі ендімесінен шығарады. Шүріппе ұрыстық серіппенің әсерінен бұрылады және ілгек баяулатқыштың ілмегін соғады, баяулатқыш алдыңғы дөңесі шүріппе соққысына тап болатындай өтіп артқа бұралады. Баяулатқышқа жасалған осы соққылардың салдарынан шүріппенің алға қозғалысы біраз бәсеңдейді, бұл ұңғыға оған бекітпемен бірге бекітпе жақтауы соққаннан кейін, алғашқыға жақын қалыпқа келуіне мүмкіндік береді. Осылайша түйреу саны артады. Баяулатқыштың алдыңғы дөңесінің соққысынан кейін шүріппе соққышқа соққы береді. Осы кезде автомат атылады. Автомат механизмдері мен бөлшектерінің жұмысы қайталаанады. Автоматтық ату ағытқыш ілгегін (шүріппе) жібергенше және оқжатардағы патрондар біткенше жалғаса береді.

Атуды тоқтату үшін ағытқыш құйрықшасын жіберу керек. Бұралқы серіппенің әсерінен ол бұрылады, оның пішінді дөңесі шүріппенің соққылық ендіргішінің жолында тұрады. Ату тоқталады, бірақ автомат оқтаулы және де әрі қарай автоматтық атуға дайын күйінде қалады.

2. Дара ату кезіндегі автоматтың механизмдері мен бөлшектерінің жұмысы.

Автоматтан дара оқ ату үшін автоматтың ауыстырғышын дара ату (ОД) жағдайына қойып, ағытқыш құйрықшаны басу қажет.

Ауыстырғышты «сақтандырғыш» жағдайынан «дара ату» жағдайына ауыстырғанда, ауыстырғыш секторы ағытқыш ілмектің тікбұрышты дөңесін босатады (ағытқыш ілмекті ашады), дара ату тежеуішінің ойығынан толық шығады және ату кезінде соққылық-ағытқыш механизмінің жұмысына қатынаспайды.

Бірінші атқаннан кейін механизмдер мен бөлшектер өз жұмысын автоматтық атудағыдай аяқтайды. Бірақ келесі ату болмайды, өйткені дара ату тежегіші ағытқыш ілмегімен бірге бұрылып кетеді және оның ілгіші шүріппенің соққылық ендіргішіне бөгет болады (жолында тұрады). Соққылық ендіргіш дара ату тежеуішінің артына шығып кетеді, шүріппе артқа оралады (2.4-сурет).

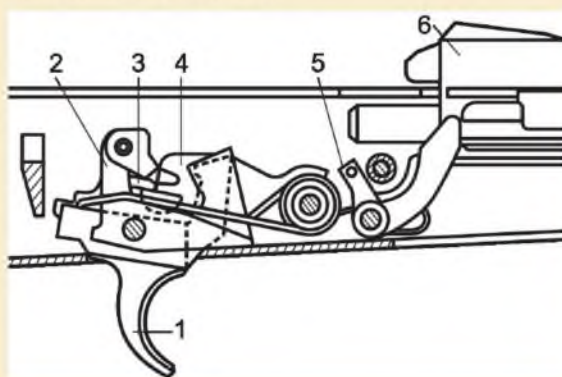

2.4-сурет. Ауыстырғыш дара ату жағдайында атудан кейінгі соққылық-ағытқыш механизмінің бөлшектерінің жағдайы:

- 1 – ағытқыш ілмек; 2 – шүріппе баяулатқыш; 3 – даралап ату тежеуіші;
4 – шүріппе; 5 – автоағытқыш тежеуіші; 6 – бекітпе жақтауы

Келесі атуды орындау үшін ағытқыш ілмекті босатып, құйрықшасын қайтадан басу қажет. Ағытқыш ілмек бос болған кезде, механикалық серіппенің ұштары әсерінен ол дара ату тежеуішімен бірге бұрылады. Дара ату тежеуіші шүріппенің ендіргішімен бірге іліністен шығып, шүріппені босатады. Шүріппе серіппенің әсерінен бұрылады, алдымен баяулатқыштың ілгегіне, содан кейін оның алдыңғы шығыңқы дөңесіне соғылады және соққылық жағдайға келеді. Ағытқыш ілмекті басқан кезде оның пішінді дөңесі шүріппенің ендіргішімен бірге іліністен шығады, бөлшектер мен механизмдердің жұмысы қайталанады. Келесі ату орындалады.

АТЫС ДАЙЫНДЫҒЫ

Автоматтық ату	Автоматическая стрельба	Automatic fire
Дара ату	Одиночный выстрел	Single shot
Ағытқыш ілмек	Спусковой крючок	Trigger
Шүріппе	Курок	Hammer



1. Плакаттарды қолданып, оқтағанға дейін автоматтың механизмдері мен бөлшектерінің орналасу күйі қандай болатынын айтыңдар.
2. Дара және автоматты атыс кезіндегі автомат механизмдерінің жұмысының айырмашылығы қандай?



Калашников автоматын жартылай бөлшектеу және құрастыруды жасап көрсетіңдер.



§ 2. Атуға ыңғайлану жаттығулары (АК-74)

Оқжатарды оқтау және оны сөмкеге салу

Егер автоматтың оқжатарында патрон болмаса немесе таусылса, онда оқжатарға патрон салу керек.

Оқжатарды оқтау үшін сол қолмен оқжатарды мойнын жоғары, ал дөңес жағын солға қаратып ұстау керек, оң қолмен патрондарды оқ жағын кіші саусаққа қаратып, оқсауытты түбі басбармақ және сұқ саусақтан жоғары тұратындай етіп ұстайды. Оқжатарды аздап солға қарай көлбеу етіп, үлкен саусақпен қысып ұстау қажет. Кейін патрондарды оқжатардың бүйір қабырғасының аузындағы еріндік дөңестің астына бір-бірлеп салу қажет, мұнда оқсауыттың түбі оқжатардың артқы қабырғасына қаратылуы тиіс (2.5-сурет).



2.5-сурет. Оқжатарды оқтау

Оқжатарды оқтізердегі патрондармен толтыру үшін оқжатарды сол қолға алып, оң қолмен оған дөңес жолағы оқжатар мойнындағы ойыққа енетіндей етіп ұластырғы жалғау керек (2.6-сурет). Оқжатарды сол қолмен ұстап, оң қолмен патрондар тізілген оқтізерді ұластырғыға орнатады. Бұл жағдайда патрондар оқ жағымен жоғары қарап тұруы тиіс. Оң қолдағы сұқ саусақпен әрбір жоғарғы патронды оқсауытының корпусынан (түп жағы) басып, оқтізерді ортаңғы және сұқ саусақтың арасынан өткізе отырып, патрондарды оқжатарға сүңгітіп жібере беру қажет. Сосын ұластырғыдан босаған оқтізерді суырып алады. Сосын оқжатардан оқтізерді босатып алу қажет. Оқтізерді қолдану оқжатарға патрон толтыруды жеделдетеді.

АТЫС ДАЙЫНДЫҒЫ

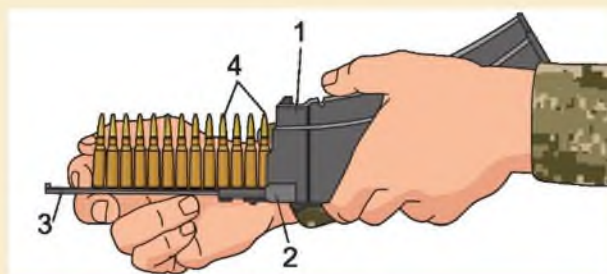

2.6-сурет. Оқжатарды оқтізердегі патрондармен толтыру:
1 – оқжатар; 2 – ұластырғы; 3 – оқтізер, 4 – патрондар

Оқтізерді патрондармен оқтау үшін оны ұластырғы ойығына кіргізіп, түбіне тірелгенше итеру керек. Сол қолға ұластырғы кигізілген оқтізерді ұстап тұрып, оң қолмен патронды оғынан, оқсауытының жоғарғы жағын үш саусақпен (басбармақ, сұқ саусақ, ортаңғы) ұстап тұрып, оны оқтізердің ойығына бірме-бір салу қажет (2.7, а-сурет).

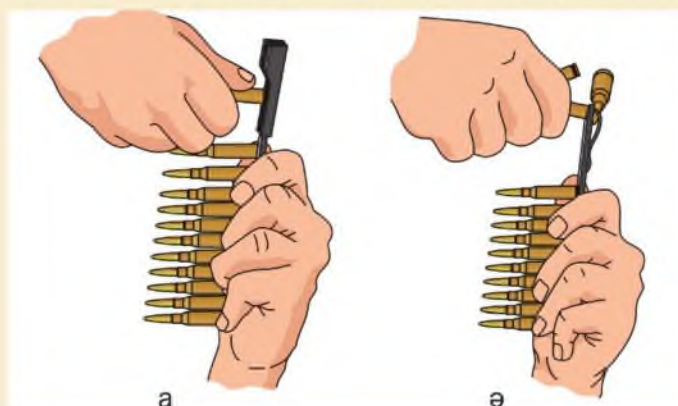

2.7-сурет. Оқтізерді патрондармен толтыру:
а – ұластырғымен; ә – ұластырғысыз

Оқтізерді патрондармен оқтауды ұластырғысыз орындауға болады. Ол үшін оқтізерді сол қолға, патронды оң қолға алу керек. Серіппенің ілінісін басып, оқты оқтізер мен серіппенің ортасына салады (іліністі батырып жіберу); патрондарды оқтізердің ойығына салады (2.7, ә-сурет); патрон оғын оқтізер серіппесінің астынан алып шығады.

Оқталған оқжатарды сөмкеге басын төмен қаратып салу керек.

Калашников автоматымен атуға ыңғайлану

Автоматпен әртүрлі қалыпта және нысана немесе қарсылас пайда болуы мүмкін кез келген бағытқа қарай атуға болады.

Жүріп келе жатып орнынан ату кезінде автоматшы ату үшін тұрған, тізерлеген және жатқан (жергілікті жер және қарсыластың атыс ыңғайына байланысты) қалыпты қабылдайды. Қозғалыстағы автоматшы жүгіріп келе жатып немесе аздап кідіріс жасап атуына болады.

Ұрыс жағдайында автоматшы ату орнын бөлімше командирі нұсқауымен немесе өзі иеленіп дайындайды. Жергілікті жерге байланысты ату үшін ор, жертаса, снаряд түскен шұңқыр, арық, тастың, ағаштың тасасы және т. б. таңдалады. Елді мекендерде үйлердің терезелері, үйдің шатыры, құрылыс іргетасы атыс орны үшін таңдалуы мүмкін.

Ерекше көзге түсетін, сондай-ақ адырлардың қырқасын атыс орны ретінде таңдауға болмайды.

Атыс орнын алдын ала таңдағанда, таңдалған секторға немесе бағытқа ату қолайлылығы тексеріледі, ол үшін автоматты әртүрлі жергілікті заттарға бағыттап, дәлдеп көреді. Автоматтан атуға ыңғайлы әрі тиімді болуы үшін құндағының астына алдын ала тіреу қойып алған дұрыс.

Алға қойған тапсырманы мүлтіксіз орындауы үшін әр автоматшы автоматтан ату тәсілдерін жетік меңгергені дұрыс. Атыс тәсілдерін орындаудың негізгі ережелерін басшылыққа ала отырып, өзінің жеке ерекшеліктерін ескеріп, өзі автомат атуға тиімді әрі орнықты қалыпты жаттығып алу және қолдануы тиіс. Бұл жағдайда ол басын, денесін, қолы мен аяғын біркелкі жағдайда ұстауы тиіс. Физикалық ерекшелігіне байланысты автоматшыға сол қолымен атуға, көзін ашып дәлдеуге де рұқсат етіледі.

Автоматтан ату келесі кезеңдерден тұрады:

- атуға ыңғайлану;
- ату;
- атуды тоқтату.

Автоматшы атуға команда бойынша немесе өз еркімен дайындалады. Оқу-жаттығу кезінде атуға дайындалуға команда бөлек берілуі мүмкін, мысалы, «**Атыс шебіне, қадам – БАС**» және сосын «**ОҚТА**». Егер қажет болса, «**ОҚТА**» командасының алдында ату қалпы айтылады.

АТЫС ДАЙЫНДЫҒЫ

Оқ атуға дайындалуға ату қалпын қабылдау мен автоматты оқтау кіреді.

Автоматтан жатып оқ ату қалпын қабылдау үшін:

– егер автомат «қарубауда» болса, қарубау бойынша оң қолды біраз жоғары көтеріп, сосын автоматты иықтан түсіру, кейін сол қолмен ағытқыш тоғыны және ұңғы қорабынан ұстап алу керек;

– автоматты оң қолмен ұңғы қапсырмасы және құндағынан ауыздығын алға қаратып ұстау керек. Бір мезетте оң аяқпен алға толық және аздап оңға қадам басу керек;

– алға еңкейіп, сол аяққа тізерлеп, саусақтарын оңға қарай бұрылған күйі сол қолды созып алға тастап, жерге таяну қажет (2.8, а-сурет);

– ізбе-із сол аяқ жамбасқа және сол қол білекке таянып, сол жамбасқа жату және тез бұралып етпеттеп жату қажет, сонда аяқ ұштарын екі жаққа тастап, арасын аздап ажырату керек. Бұл жағдайда автоматты құндағымен сол қол алақанға қойып ұстау керек (2.8, ө-сурет).



2.8-сурет. Жатып ату қалпын қабылдау:
а – автоматшы сол аяқ тізесіне және сол қол білегіне таянады; ө – автоматты сол қолымен құндағынан ұстау

Автоматты оқтау үшін:

- автоматқа толтырылған оқжатарды орнату (егер ол автоматқа орнатылмаған болса);
- автоматты сақтандырғыштан босату;
- сақтандырғыш ауыстырғышын қажет ату жиілігіне қою;
- бекітпе жақтауын тоқтағанша кері тартып, қайта жіберу;
- егер дереу оқ ату қажет болмаса немесе **«АТЫҢДАР»** команда-сы берілмесе, автоматты сақтандырғышқа қою, оң қолды тапанша сап-қа алып бару керек.

Атуды орындау

Автоматтан ату берілген тапсырма мен жағдайға байланысты ерік-ті түрде немесе команда бойынша жүргізіледі.

Ату командасында кімге ату қажеттігі, нысана, ату түрі (жиілігі), көз-деу нүктесі аталады. Мысалы, **«Ахметов, бақылаушы бойынша төрт, көздеп – АТ»**; **«Бөлімше, лек бойынша, бес, белден, үздіксіз – АТ»**.

Ату кезінде келесілер орындалады:

- көздеуішті орнату;
- ауыстырғышты қажет ату жиілігіне қою;
- иыққа тіреу;
- көздеу;
- шүріппені ағыту;
- автоматты мықтап ұстау.

Көздеуішті орнату үшін автоматты өзі-ңе жақындатып, оң қолдың бас бармағы және сұқ саусағымен қамытты, бірінші ілме-гін қысып (2.9-сурет), белгілері (сызықша) бар алдыңғы кертiгiн көздеуiш планкасын-дағы тиiстi цифрға сәйкес келгенше жыл-жыту керек.

Ауыстырғышты қажет ату түріне ор-нату кезінде оң қол басбармағымен ауыс-тырғыш дөңесін басып тұрып, автоматтық ату (АВ) (2.10, а-сурет) үшін оны бірінші шертiлгенге дейiн, дара оқ ату үшiн (ОД) (2.10, ә-сурет) екiншi шертiлгенге дейiн бұ-ру керек.



2.9-сурет.
Көздеуішті орнату

АТЫС ДАЙЫНДЫҒЫ

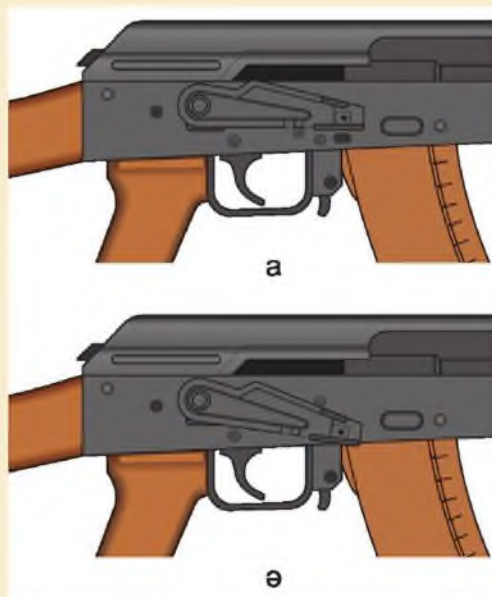

2.10-сурет. Ауыстырғышты атыстың қажетті түріне қою:
 а – автоматтық ату үшін; ө – дара оқ ату үшін

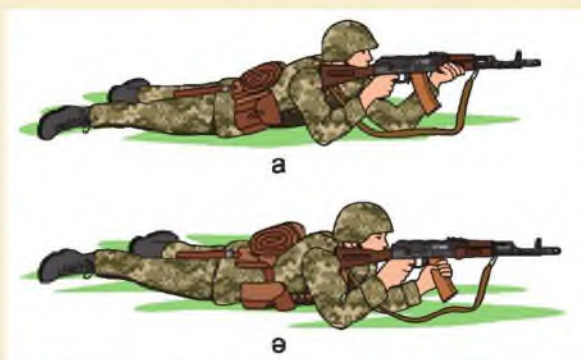

2.11-сурет. Жатып атқанда автоматты ұстау:
 а – сол қолмен құндағынан; ө – сол қолмен оқжатардан

Автоматпен жайғасу үшін нысананы көзден таса қылмай, автомат дүмін иыққа мықты (нық) қысылғанша тіреу керек; оң қолдың сұқ саусағын (бірінші буынын) ағытқыш құйрықшаға салу керек; мойынға күш түсірместен басты алға аздап еңкейтіп, оң жақ бетінді дүмге жанастыру керек.

Автоматты сол қолыңмен құндағынан (2.11, а-сурет) немесе оқжатардан, оң қолыңмен тапанша саптан ұстаған жөн (2.11, ө-сурет). Бұл жағдайда шынтақ жерге ыңғайлы жағдайда тірелуі керек (мысалы, иық кеңдігінде).

Көздеу үшін сол көзді жұмып, оң көзбен көздеуіш кертiгi арқылы қарауылға ол кертiктің ортасында болатындай, ал оның төбесі көздеуіш



планкасының гривкасының жоғарғы ернеуімен бірдей болатындай, яғни «дәл қарауыл» жағдайын ұстау қажет (2.12-сурет).



2.12-сурет. Дәл қарауыл

Демді ішке тартып, шынтақты, егер керек болса, денені, аяқты, қозғап «дәл қарауылды» көзделетін нысанаға бағыттау керек, осымен бір уақытта қимылдамастан, оң қолдың сұқ саусағымен ағытқыш ілмекті басу керек.

Көздеген кезде көздеуіш планкасының гривкасы көлденең жағдайда болуын қадағалау қажет.

Шүріппені ағыту үшін автоматты мықтап ұстап, тыныс алуды тоқтатып, шүріппе автоматшыға білінбей (өте тез) соққылық жағдайға түскенше, яғни оқ атылғанша ағытқыш құйрықшаны басуды бір қалыпты жалғастыру керек.

Егер ату кезінде «дәл қарауыл» көздеген нүктеден айтарлықтай ауытқып кетсе, ағытқыш ілмекке күш салмастан әрі босатпастан көздеуді қайта туралап, кейін ағытқыш ілмекті басуды жалғастырады.

Оқ атқанда, әсіресе кезекпен атқанда, шынтақтардың жағдайын өзгертпестен, «дәл қарауылды» көздеген нүктеде сақтап, дүмді иыққа тіреп, мықтап ұстау қажет. Әрбір ату кезегінен (атқаннан) кейін көздеудің дұрыстығын қайта қалпына келтіріп алу қажет.

Атуды тоқтату, автоматтың оғын алу және автоматты атып болғаннан кейінгі тексеру

Атысты тоқтату толық немесе уақытша болуы мүмкін.

Атысты уақытша тоқтату үшін **«Тоқта»** командасы, ал қозғалыс кезінде оқ атып жатқанда – **«Атуды тоқтат»** деген команда беріледі. Бұл командалар бойынша автоматшы ағытқыш ілмекті басуды тоқтатып, автоматты сақтандырғышқа қояды, егер қажет болса, оқжатарды ауыстырады.

Атуды толық тоқтату үшін **«Тоқта»** немесе **«Атуды тоқтат»** командасынан кейін **«Оғын ал»** деген команда беріледі. Осы командадан кейін автоматшы автоматты сақтандырғышқа қояды, қамытты артқа

АТЫС ДАЙЫНДЫҒЫ

тартып, автоматтың көздеуішін «П» жағдайына қойып, автоматтың оғын алады. Жатып оқ атқанда автоматтың дүмін жерге түсіріп, ұңғының ауыз жағын сол қолдың білегіне жатқызады (2.13-сурет). Әрі қарай жағдайға байланысты әрекет жасайды.



2.13-сурет. Атысты тоқтатқаннан кейін автоматты ұстау жағдайы

Автоматтың оғын алу үшін:

- оқжатарды ажыратып алу;
- автоматты сақтандырғыштан босату;
- бекітпе жақтауын тұтқасынан баяу артқа тартып, оқтықтан патронды шығарып алу және бекітпе жақтауын жіберу;
- ағытқыш құйрықшаны басу (шүріппені соққылық жағдайдан шығару);
- автоматты сақтандырғышқа қою, егер ату тұрып орындалған болса, оны «қарубауға» алу, егер жатып орындалған болса, автоматты жерге қою;
- оқжатардан патрондарды шығарып, оны автоматқа қайта орнату;
- оқтықтан шығарылған патрондарды жинап алу керек.

Оқжатардан патрондарды шығару үшін оқжатарды мойыншасын жоғары, тірегіш дөңесін өзіңе қарата сол қолмен ұстау қажет. Оң қолмен, патронның көмегімен, патрондарды бір-бірлеп өзіңнен кері итеріп, оқжатардан шығарып алу керек.

Тұру үшін автоматты оң қолмен құндағы және ұңғы қапсырмасынан ұстап, екі қолды кеуде тұсына дейін алып келу керек. Сонымен бірге екі аяқты бірге ұстап (2.14, а-сурет), қолды тез тіктеп, кеудені жерден көтеріп, оң (сол) аяқты алға қарай шығару қажет (2.14, ө-сурет). Сосын тез тұру, қажет болса жүру керек.

Атуға ыңғайлану жаттығулары (АК-74)



2.14-сурет. «Тұр» командасының орындалуы: а – автоматшының тұру алдындағы жағдайы; ә – оң (сол) аяқты алға қарай шығару

Оқты алып болғаннан кейін қажет болса, командир **«Қару тексерілсін»** командасын береді. Бұл команда кезінде:

– *жатқан жағдайда* оқжатарды бөліп алып, бас жағын өзіне қаратып, автоматтың жанына қою керек, автоматты сақтандырғыштан босатып, бекітпе жақтауының тұтқасын кері тарту және автоматты аздап солға бұру керек;

– *тұрған жағдайда* автоматты құндағының астынан ұстап, оң қолмен оқжатарды ажыратып алу және оны беру механизмін (дөңес бөлігін өзіңнен кері қаратып) жоғары қаратып сол қолға қояды. Сол қол саусақтарымен оқжатарды автомат құндағына қысу қажет. Автоматты сақтандырғыштан ажыратып, бекітпе жақтауын кері тарту және автоматты аздап солға бұру керек (2.15-сурет).

Командир оқжатар мен оқтықты тексергеннен кейін бекітпе жақтауын алға қарай жіберіп, шүріппені соққылық жағдайдан шығарады (ағытқыш құйрықшаны басу), автоматты сақтандырғышқа қояды, оқжатарды орнына орнатып, автоматты «қарубауға» жағдайына алады.

АТЫС ДАЙЫНДЫҒЫ



2.15-сурет. Автомат тұрған жағдайда тексеруге дайын

Оқжатар	Магазин	Magazine
Оқтізер	Обойма	Stripper clip
Қару	Оружие	Weapon
Сақтандырғыш	Предохранитель	Safety lock
Оқ ату шебі	Рубеж открытия огня	Firing range



1. Автоматшы қандай қалыптардан оқ ата алады?
2. Автоматтан атыс қандай кезеңдерден тұрады?



1. Автоматтан жатып ату қалпын орындап көрсетіңдер.
2. Автоматты оқу-жаттығу патрондарымен оқтау және оны оқтан босатуды орындаңдар.
3. Автоматты «П» көздеуішіне баптауды жаттығыңдар.
4. Автоматпен «**Қару тексерілсін**» командасын орындаңдар.



§ 3. Қол гранаталарын лақтыру

Гранатаны қолдану кезіндегі қауіпсіздік шаралары

Әскери гранаталарды лақтырып үйренген кезде келесі қауіпсіздік шараларын ұстану керек:

- үйренуші болат дулыға киюі тиіс;
- гранатаны оқтар алдында гранатаны және тұтандырғышты қарау керек, ақау байқалған жағдайда командирге хабарлау шарт;
- қорғану және танкіге қарсы қолданылатын гранаталарды командирдің басқаруымен, жарықшақтар тесіп өтпейтін тасаның арғы жағынан немесе жертасадан лақтыру керек;
- бір үйренуші бірнеше гранатаны лақтырғанда, әрбір келесі гранатаны алдыңғы граната жарылған соң, 5 секундтан кем емес уақыттан кейін лақтыру керек;
- егер де граната лақтырылмаған жағдайда (сақтандырғыш мұрындық шықпай қалды), оны оқсыздандыру тек қана команда бойынша және командирдің қадағалауымен жасалады;
- жарылмай қалған гранаталарды есепке алу қажет және олардың құлаған жерін қызыл жалаушамен белгілеу керек;
- қол гранатасын лақтыру аймағының радиусы кем дегенде 300 м болуы керек;
- граната лақтырмайтын жеке құрам таса жерде немесе ату шебінен алыс, қауіпсіз жерде болуы (350 м-ден жақын емес) тиіс;
- граната лақтыратын жер ақ жалаушамен, ал ату шебі қызыл жалаушамен белгіленеді;
- гранатаны және тұтандырғышты беретін орын лақтыру орнынан кем дегенде 25 м қашықтықта болу керек.

Жарықшақты және танкіге қарсы қол гранаталарын лақтырудың тәсілдері

Граната лақтыру келесі тәсілдерден құралады:

- лақтыруға дайындық (гранатаны оқтау және лақтыруға дайындалу);
- гранатаны лақтыру.

Гранатаны оқтау «**ГРАНАТАЛАРДЫ ДАЙЫНДА**» командасы бойынша жүргізіледі, ал ұрыс кезінде өздігінше дайындауға болады.

Гранатаны оқтау үшін оны сөмкеден алып, корпустың түтікшесінен тығынды бұрап алып, орнына тұтандырғышты бұрап орнату керек. Граната лақтыруға дайын.

АТЫС ДАЙЫНДЫҒЫ

Жарықшақты қол гранаталарын әртүрлі қалыпта: тұрып, тізерлеп, жатып лақтырады. Сондай-ақ жаяу әскердің ұрыс машинасынан, тан-кіден, бронетранспортерден және жаяу келе жатып (тек шабуыл гранатасын) лақтыруға болады.

Танкіге қарсы гранатаны тік тұрып, тізерлеп және жатып (бір немесе екі тізеге жылдам көтеріліп), бірақ жарылған гранатаның жарықшақтарынан және жарылыс толқынынан қорғану үшін міндетті түрде тасадан (жертаса, ор, жергілікті заттар) лақтыру керек. Гранатаны лақтырғаннан кейін тез жасырыну қажет.

Гранатаны лақтыру үшін лақтыру бөгетсіз орындалатын орын және ату қалпы таңдалады, ату жолында ағаш бұтақтары, биік шөп, тор сымдар және басқа кедергілер болмауы тиіс.

Гранатаны лақтыру «**Гранатамен – АТ**» командасы бойынша, ал ұрыста өз шешіміне қарай орындалады.

Гранатаны лақтыру үшін:

– гранатаны қолға алып, саусақтармен ағытқыш иіктіректі гранатаның корпусына қатты қысу;

– ағытқыш иіктіректі қысып тұрып, екінші қолмен сақтандырғыш мұрындықтың ұштарын бір-біріне қысып, түзеу және саусақпен сақинасынан ұстап тұрып оны тұтандырғыштан суырып алу;

– құлаштап тұрып гранатаны нысанаға лақтыру керек.

Қорғану гранатасын лақтырғаннан кейін жасырыну қажет. Қару бұл кезде тез арада қолдануға дайын болатын жағдайда тұруы тиіс (сол қолда, жертасаның үйінді қорғанында т. б.).

Гранатаны орнында тұрып лақтырған кезде (2.16-сурет):

– нысанаға қарап тұру;

– гранатаны оң қолға (егер солақай болса, сол қолға), ал қаруды сол (оң) қолға ұстау (2.16, а-сурет);

– сақтандырғыш мұрындықты суырып алу;

– оң аяқты бір қадам артқа тартып, оны аздап тіздеде бүгіп және денені оңға бұра (бұрала) отырып, қолды артқа және төмен қарай соза доға бойы құлаш жаю (2.16, ө-сурет);

– оң аяқты тез түзеп және кеудемен нысанаға қарай бұрылып, гранатаны иықтан жоғары және қол ұшын қосымша сілтей лақтыру керек (2.16, б, в-сурет). Лақтыру сәтінде дененің ауырлығын сол аяққа түсіріп, қаруды жылдам артқа жіберу керек.



2.16-сурет. Гранатаны орнында тұрып лақтыру:
а, ә, б, в – әрекеттер реті

Жүру немесе жүгіру кезінде гранатаны лақтыру (2.17-сурет):

- гранатаны жартылай бүгілген оң қолға, қаруды сол қолға ұстап, сақтандырғыш мұрындығын суырып алу (2.17, а-сурет);
- граната ұстаған қолды сол аяққа қарай төмен артқа (2.17, ә-сурет) тастау;
- екінші адымда (оң аяқпен) денені (кеудені) оңға бұра отырып, қолдың қимылын төмен артқа доға бойымен жылжыту;
- үшінші қадамда сол аяқ ұшын нысанаға қарай шығарып және оң тізені бүгіп, кеуденің бұрылуын тоқтатып және қолды құлаштау (2.17, б-сурет);
- қозғалыс жылдамдығын пайдалана отырып және аяқтың, дененің, қолдың күшін салып (жұмсап), гранатаны иықтан асыра лақтыру керек.

АТЫС ДАЙЫНДЫҒЫ



2.17-сурет. Гранатаны қозғалыс кезінде лақтыру:
а, ә, б – әрекеттер реті

Ордан немесе жертасадан граната лақтыру үшін (2.18-сурет):

- қаруды жертасадағы үйінді қорғанға жатқызып, гранатаны оң қолға алып, сақтандырғыш мұрындығын суырып алу;
- оң аяқты артқа жіберіп (барынша), аздап еңкейіп, екі аяқты аздап бүгіп, оң қолды барынша артқа тастау (2.18, а-сурет);
- сол қолға сүйеніп, тез тіктеліп, гранатаны нысанаға лақтыру, одан кейін орға (жертасаға) тығылу керек (2.18, ә-сурет).

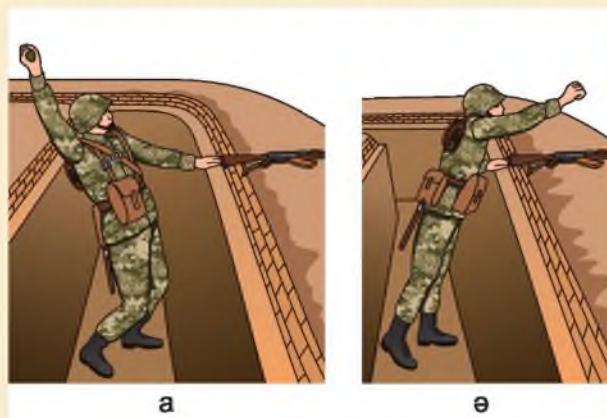

2.18-сурет. Ордан немесе жертасадан граната лақтыру:
а, ә – әрекеттер реті

Жертасада (орда) немесе ашық жерде қарсыластың тірі күштерін жою әрі граната басқа жаққа бұрылып кетпеуі және алыс нысанаға

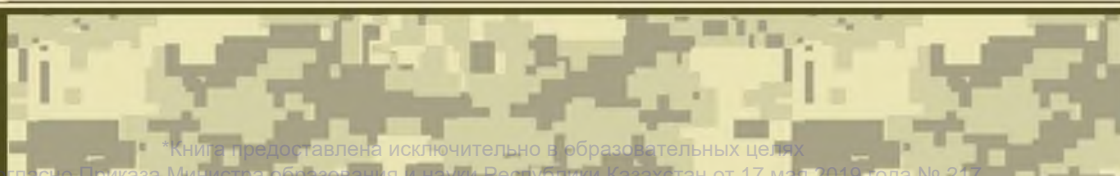

Қол гранаталарын лақтыру

ұшып барып төбеден түсуі үшін, гранатаны көкжиекке $35\text{--}45^\circ$ бұрышпен қиғаштап лақтыру қажет.

Гранатаны ғимараттың терезесіне, есігіне (қабырғадағы ашық тесіктеріне, ату тесіктеріне) лақтырғанда, олар тура түсуі қажет, сондықтан бұл жағдайда гранатаның ұшу траекториясы нысанаға тік бағытталуы шарт.

Гранатаны лақтыру	Метание гранаты	Grenade throw
Жертаса	Окоп	Fire trench
Ор	Траншея	Trench
Дәл тигізу	Прямое попадание	Direct hit



1. Гранатаны қолдану бойынша қауіпсіздік шараларын айтып беріңдер.
2. Гранатаны оқтау үшін қандай әрекеттерді жасау керек?



1. Оқу-жаттығу гранатасын бір орында тұрып және қозғалыс кезінде лақтыруға жаттығыңдар.
2. Гранатаны алысқа лақтыруға және дәл тигізуге жаттығыңдар.



§ 4. Пневматикалық мылтықтан ату

Пневматикалық қаруды қолдану кезіндегі қауіпсіздік техникасы

- Пневматикалық қаруды әрдайым сақтықпен пайдаланыңдар.
- Қаруды ату қажет болмаған затқа, әсіресе адамға, бағыттамаңдар!
- Қаруды ұңғысын жаттығу нысанасы жаққа бағытталған жағдайда, ал алып жүргенде ұңғысын төмен немесе жоғары қаратып ұстау қажет.
- Ешқашан, тіпті қару оқталмаған болса да, саусақты ағытқыш құйрықшада ұстап тұрмау қажет. Бұл тек жаттығу нысанасын көздегеннен кейін орындалады. Осыған дейін оны сақтандырғыш тоғынында ұстау қажет.
- Қаруды тек атыс шебінде ғана оқтау және соққылық жағдайға келтіру керек.
- Атыс жүргізіліп жатқан аумақты, әсіресе оптикалық көздеуішті пайдаланғанда, бақылаңдар. Топ болып атыс жүргізгенде, топ мүшелерінің ату шебі аумағына (немесе ұшқан оқтың жолына перпендикуляр болатын ұңғы ауызының сызығы) кіріп кетуінен абай болыңдар.
- Бір-біріңе оқталған немесе соққылық жағдайға келтірілген қаруды бермеңдер.
- Оқталған немесе соққылық жағдайға келтірілген қаруды қараусыз қалдырып кетпеңдер.
- Қаруды қараусыз қалдыруға тыйым салынады.
- Егер жаттығу нысанасы аймағында адамдар жүрген болса, қаруға тиіспеңдер (қару оқталмаған болса да).
- Егер атыс жаттығуы жүріп жатпаса (атыс алаңында орын ауыстырғанда) қаруды бүктелген (бекітпесі ашылған) жағдайда, бірақ оқталмаған және соққылық жағдайға келтірілмеген күйде алып жүру қажет.
- Атыс алдында қарудың техникалық күйін, бұрандаларының жақсы бекітілгендігін тексеріңдер.
- Оқталған немесе соққылық жағдайға келтірілген қаруды бөлшектемеңдер.
- Қарудың жұмысқа жарамдылығын тексеру, баптау және жөндеу арнайы бөлінген орындарда, қауіпсіздік шараларын ұстана отырып орындалады.

Пневматикалық мылтықтан ату жаттығулары

Пневматикалық мылтықты оқтап, соққылық жағдайға келтіргенде, жеңіл әрекет ету қажет, оны сілкуге, жұлқып ашуға және тарс жабуға болмайды.

Сұқ саусақты ағытқыш құйрықшасына перпендикуляр қояды. Тек ортаңғы саусақ мылтықтың сабын қармап ұстайды. Басбармақ, төртінші және кіші саусақ мылтық сабында тұрады.



2.19-сурет. Тізеге тіреп ату

Тізеге тіреп ату үшін (2.19-сурет):

- оң аяқтың астына төсеме (жастықша) қойып тізерлеп, ату жазықтығына 50–60 градус қиғаштап, өкшеге отыру;
- оң табанның ұшын жерге тіреу;
- сол аяқты тіздеде бүгіп, ату жазықтығында, барынша тік болатындай етіп қою;
- сол аяқ табанын нысана жазықтығына қатысты шамамен 35 градусқа бұрып қою;
- сол шынтақпен сол аяқ тізесіне сүйену;
- оң қолмен мылтық дүмі мойыншасынан ұстап, шынтақты бос төмен түсіру;
- сол қолды, иықты, арқаны еркін ұстау;
- терең тыныс алу;
- жартылай дем шығарып, демді ұстау;
- ағытқыш құйрықшасына қатты қысу (шамамен екі есе);
- көздеу (6 секундтан артық емес);
- ату;
- оқтың тиюін қадағалау;
- дем шығару керек.

АТЫС ДАЙЫНДЫҒЫ

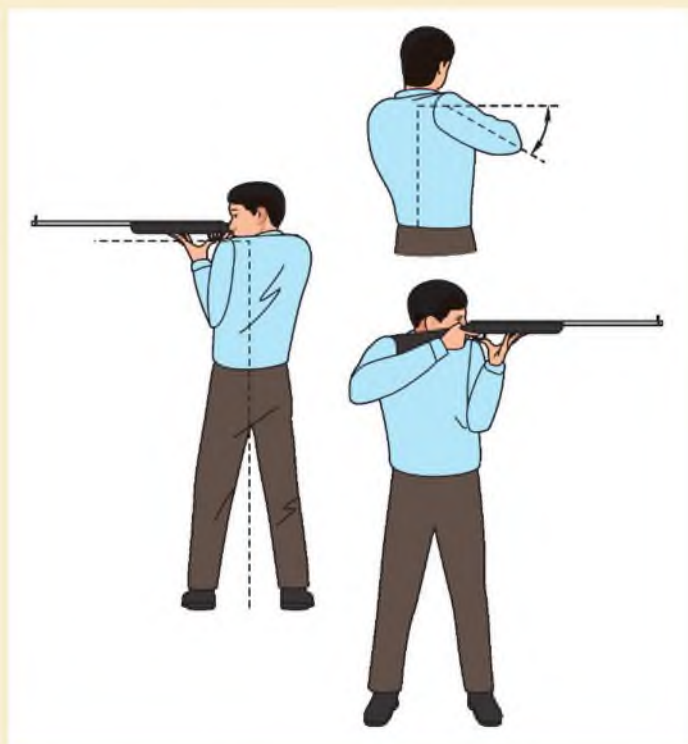

2.20-сурет. Тік тұрып ату

Тік тұрып ату үшін (2.20-сурет):

- кеудені нысанадан оң жаққа 45° -қа бұру;
- аяқты иық кеңдігіне параллель қою;
- мылтықты иыққа дейін көтеріп, оның дүмін иыққа тіреу;
- сол қол білегін мылтық осы қол алақанында тұрақты орналасатындай етіп, бұрып алу;
- сол қолды шынтақ қарынға тірелетіндей етіп, ішке қарай бұру;
- оң шынтақты тіреу немесе бос ұстау;
- иықты бос ұстау;
- ішті біраз алға шығарып, арқаны еркін ұстау;
- терең тыныс алу;
- жартылай дем шығарып, демді ұстау;
- ағытқыш құйрықшасына қысымды арттыру (шамамен екі есе);
- көздеу (6 секундтан артық емес);
- ату;

Пневматикалық мылтықтан ату

- оқтың тиюін қадағалау;
- дем шығару керек.

Пневматикалық мылтық	Пневматическая винтовка	Pneumatic air rifle
Көздеу	Прицелиться	Take aim
Мишень	Мишень	Shooting target
Ату қалпы	Положение для стрельбы	Shooting position



1. Пневматикалық қаруды қолданғандағы қауіпсіздік шараларын атаңдар.
2. Ату кезінде демді ұстап тұрудың қажеті қандай?



1. Тұрып, тізерлеп атқандағы әрекеттер тәртібін көрсетіңдер.
2. Пневматикалық мылтықтан атуға жаттығыңдар.



3-ТАРАУ

ҚАЗАҚСТАН РЕСПУБЛИКАСЫ ҚАРУЛЫ КҮШТЕРІНІҢ, БАСҚА ДА ӘСКЕРЛЕРІ МЕН ӘСКЕРИ ҚҰРАЛЫМДАРЫНЫҢ ЖАЛПЫӘСКЕРИ ЖАРҒЫЛАРЫ



Тарауды игеру нәтижесінде:

- күн тәртібінде белгіленген іс-әрекеттерді нақты орындауға;
- қару және оқ-дәрілерді сақтау, жаттығу кезінде оқу-материалдық база элементтерін қолдану ережелерін;
- ротаның тәуліктік нарядын атқару кезінде тәуліктік кезекші қызметін жүргізуге;
- қарауыл қызметін атқару ережелерін;
- сақшының өз орнында атқаратын іс-әрекеттерін үйренесіңдер.

§ 1. Әскери бөлімнің (бөлімшенің) әскери қызметшілерін орналастыру, олардың өмірі мен тұрмысы

Әскери бөлімнің (бөлімшенің) тарихы

Әрбір әскери қызметші өз әскери бөлімінің тарихын білуге, оны құрметтеуге, оның әскери дәстүрлерін сақтап, дамытуға міндетті.

Кез келген әскери бөлімнің жауынгерлік жолы ол қалыптасқан күннен басталады. Қазақстан Республикасы Қарулы Күштерінде әрбір әскери құралымның өмірі және әскери қызметіндегі маңызды оқиғаларды жазып отыру үшін тарихи формуляр жүргізіледі.

Онда бөлімнің әскери жолы, оның қалыптасу тарихындағы негізгі кезеңдер, марапаттар, дәстүрлер, жорық, ұрыс, операцияларға қатысқандығы туралы мәліметтер және олардың нәтижелері, бейбіт өмірде жеке құрамның жетістігі, ерлігі және қаһармандығын сипаттайтын көрнекті оқиғалар, әскери дайындықтың, жауынгерлік тәртіптің және тәрбиелік жұмыстардың жағдайы баяндалады.

Әскери бөлім таратылғанда тарихи формуляр Жауынгерлік Ту өтетін әскери бөлімге беріледі, ал бөлім толық таратылғанда Қорғаныс министрлігінің Орталық мұрағатына тапсырылады.

Әскери қызметшілерді орналастыру

Әскери бөлімдер әскери қалашықтарда орналастырылады.

Әскери қалашық – әскери бөлімнің әскери қызметшілерін, сондай-ақ Қарулы Күштердің азаматтық мамандарын орналастыруға арналған, бекітілген бір жер телімінде орналасқан, негізгі қолдану мақсаты әскери бөлімдерді пәтерлермен қамтамасыз ету болып табылатын ғимараттар мен құрылыстар кешені.

Әскери қалашықтар жабық, оқшауланған және ашық болып бөлінеді.

Жабық әскери қалашықтарда тексеріп кіргізу жүйесі енгізіледі.

Елді мекендерден тыс орналасқан жабық әскери қалашықтар **оқшауланған қалашық** деп аталады.

Оқшауланған және жабық әскери қалашықтарға жатпайтындары **ашық** әскери қалашықтар деп аталады.

Мерзімді әскери қызметшілер казармаларда орналастырылады. Әрбір рота орналасқан ғимаратта (кешенде) мынадай бөлме-орындар болуы тиіс:

- жеке құрам үшін ұйықтайтын жайлар;
- ақпараттық-тәрбие жұмыстары бөлмесі;

ЖАЛПЫӘСКЕРИ ЖАРҒЫЛАР

- психологиялық оңалту бөлмесі;
- рота кеңсесі;
- қару сақтауға арналған бөлме;
- қару тазалауға арналған орын;
- спорт сабақтарына арналған орын;
- тұрмыстық қызмет көрсету бөлмесі;
- рота мүлкі мен әскери қызметшілердің жеке заттарын сақтауға арналған қойма;
- киім-кешек пен аяқкиімді кептіруге арналған бөлме;
- жуынатын бөлме;
- аяқкиім тазалауға арналған орын;
- душы бар жуынатын бөлме;
- дәретхана.

Батальон қарамағында батальон командирі, оның орынбасарлары, батальон штабы үшін офицерлер және сержанттарды дайындайтын, олар тынығатын және жиналыс өткізетін бөлмелер болады.

Әскери бөлімде сабақ жүргізуге қажетті сыныптар жабдықталады. Әрбір бөлімде Жауынгерлік даңқ бөлмесі болады және әскери бөлімнің Құрмет Кітабы мен құрметті келушілерді тіркеу кітабы жүргізіледі.

Әскери қызметшілер (мерзімді әскери қызметшілер және оқу орындарының курсанттарынан басқа) және олардың отбасы мүшелері әскери тұрғын үй-жайларда (пәтерлерде) орналастырылады. Тұрғын үймен (пәтермен) қамтамасыз етілгенге дейін міндетті түрде уақытша тұруы үшін қызметтік үй-жайлар немесе жатақханадан бөлмелер беріледі. Отбасылы әскери қызметшілер әскери бөлімнен тыста орналастырылады.

Казармалар мен жатақханалардың ұйықтайтын үй-жайларын қоспағанда, әскери бөлімдердің ғимараттары мен құрылыстарында тұруға тыйым салынады.

Спорт сабақтарына арналған бөлме (орын) спорттық тренажерлар, гимнастикалық снарядтар және басқа да спорттық құралдармен жабдықталады, сондай-ақ қауіпсіздік шаралары жөніндегі плакаттармен қамтамасыз етіледі.

Киім-кешекті және аяқкиімді тазалау үшін бөлек, арнайы үй-жай немесе орындар жабдықталады. Жатын үй-жайларда аяқкиімді тазалауға тыйым салынады.

Тұрмыстық қызмет көрсету бөлмесі (орны) киім-кешек үтіктеуге, киім мен аяқкиімді жөндеуге арналған үстелдермен, айналармен, әс-



кери киім үлгісін киіп жүру қағидалары және әскери қызметшілерді киім-кешек мүлкімен жабдықтау нормалары көрсетілген плакаттармен, үтіктер және үтіктеу орындықтарымен, сондай-ақ шаш қиюға, киім-кешек пен аяқкиімді жөндеуге арналған аспаптар және түгендемелік құралдармен, фурнитуралармен және басқа да жөндеу материалдарымен қамтамасыз етіледі.

Жеке құрамның киім-кешегін шақтап тігу, киімі мен аяқкиімін жөндеу үшін әскери бөлім жанында арнайы шеберхана жабдықталады.

Ротаның бөлімнен тыс тұратын барлық әскери қызметшілерінің мекенжайлары, телефондары мен әрқайсысын шақыру тәсілі көрсетілген тізімдер болуға тиіс. Бұл тізімдер рота кеңсесінде және рота бойынша кезекшіде болады.

Жасаған ерліктері бойынша рота тізіміне мәңгі енгізілген немесе құрметті әскери қызметшілер үшін ұйықтайтын үй-жайдың көрнекті жерінде ұдайы үлгілі жағдайда ұсталатын кереует қойылады. Кереуеттің жоғары тұсында батырдың портреті және оның ерлігінің сипаттамасы ілінеді.

Ақпараттық-тәрбие жұмыстары бөлмесі

Ақпараттық-тәрбие жұмыстары бөлмесі ротада тәрбиелік шараларды, ақпараттық-насихаттау мен мәдени-шығармашылық жұмыстарды жүргізуге, жеке құрамның тынығуына және қызметтен бос уақытта өзара қарым-қатынас жасауына арналған.

Ақпараттық-тәрбие жұмыстары бөлмесі үшін жарық, кең орын (бөлме) таңдалады. Онда келесі тақырыптардағы стендтер болуы тиіс:

а) жалпы мемлекеттік:

– Қазақстан Республикасының Мемлекеттік Туы, Елтаңбасы туралы ережелер және Қазақстан Республикасы Әнұранының мәтіні;

– Қазақстан Республикасы Конституциясы және «Қазақстан Республикасының қорғанысы және Қарулы Күштері туралы», «Әскери қызмет және әскери қызметшілердің мәртебесі туралы», «Ұлттық қауіпсіздік туралы» заңдарынан үзінділер;

– бөлімшенің әскери қызметшілері қызмет жасап жатқан өлкенің сипаттамасы;

ә) әскери-тарихи:

– армияның даму тарихы, оның дәстүрлері (әскери даңқ күндеріне арналған материалдар);

ЖАЛПЫӘСКЕРИ ЖАРҒЫЛАР

– әскери бөлімнің жауынгерлік жолы, оның құрылу тарихының негізгі кезеңдері, марапаттары, дәстүрлері;

б) жауынгерлік мақсаттағы:

– әскери ант мәтіні, Қазақстан Республикасы Қарулы Күштерінің түрлері (әскери тектер) туралы ережелер;

– жеке құрамның міндеттері және қорытындылары (оқу кезеңіндегі және айлық), жарыстар айнасы, әскери дайындық озаттарының фотосуреттері.

Бөлмеде рота кітапханасы, газеттер мен журналдардың жиыны, тәрбие жұмыстары бойынша штаттық техникалық құралдар, музыкалық аспаптар, үстел ойындары және басқа мәдени-шығармашылық мүліктері болады.

Негізгі мақсатына сай бөлмеде сабақ және ақпараттандыру жұмыстары, газет, журнал оқу, туыстары мен жақындарына хат жазу үшін жиназ (үстел, орындықтар) орналастырылады.

Қару сақтауға арналған бөлме

Бөлімшелердегі қару мен оқ-дәрілер, оның ішінде оқу-жаттығуға арналғандары да ұдайы тәуліктік наряд күзететін, терезелерінде металл торлары бар жеке бөлмеде сақталады. Бөлменің есігі жарық және электрдыбысты дабылдармен жабдықталуы тиіс. Олар құрылымы бойынша сақтау орындарын ашқанда, сондай-ақ сымы зақымдалғанда дереу іске қосылуы тиіс. Бөлме тәулік бойы толық жарықтандырылуы қажет. Қару сақтауға арналған бөлменің бөлім бойынша кезекші қоса алатын дабыл беру құрылғысы болуы тиіс. Дабыл жүйесінің апаттық қуат көзі болуы қажет.

Қаруды сақтау бөлмесінің есігінде қарауға арналған, ішке қарай ашылатын (бір жаққа жылжитын) кішкене терезе болуы керек. Мұндай бөлмелерге металл торлы есік немесе жылжымалы металл торлы қабырға орнатуға рұқсат етіледі.

Оқшашарлар (оқшашарларға қосалқы ұңғылар), автоматтар, карабиндер, мылтықтар мен қол гранатаатқыштары, сондай-ақ сүңгі-пышақтар пирамидаларда (3.1-сурет), ал тапаншалар мен оқ-дәрілер құлыпталатын металл шкафтарда немесе жәшіктерде сақталуы тиіс. Пирамидаларда шағын саперлік күректер, газтұмылдырықтар, ал болат дулығалар пирамидалардың үстінде сақталады. Қару сақтауға арналған бөлмеде штаттық қарумен бірге оптикалық көздеу және бақылау аспаптары орналастырылады және сақталады.



3.1-сурет. Қару сақталатын пирамида

Оқу-жаттығуға арналған қару мен оқ-дәрілер бөлек сақталуы тиіс. Жеке пирамида болмаған кезде оқу-жаттығу қаруын жауынгерлік қарулармен бірге сақтауға рұқсат етіледі, бұл ретте оны сақтау орны «Оқу-жаттығу қаруы» жазумен белгіленеді және қоршалады. Оқу-жаттығу тапаншалары бөлімше әскери қызметшілерінің ұрыстық тапаншаларымен бірге сақталады. Оқу-жаттығу патрондары қару сақтауға арналған бөлмеде құлыпталатын және мөрленген жеке жәшікте сақталады.

Спорттық қарулар ұрыстық қарулармен бірге сақталады. Оны сақтау ұяшығы «Спорттық қару» деген жазумен белгіленеді. Спорттық қарудың патрондары ұрыстық патрондармен бірге сақталады. Оқу-жаттығулық, спорттық қаруды және патрондарды беру ұрыстық қаруды бергендей жүргізледі. Оқ-дәрілерді арнайы жабдықталмаған шкафтар мен жәшіктерде сақтауға қатаң тыйым салынады.

Қару сақталатын пирамидалар, тапаншалар мен оқ-дәрілер сақталатын шкафтар мен жәшіктер, сондай-ақ бөлімшенің қару сақтауға арналған бөлмелері сенімді тиектермен жабдықталуы, құлыпталуы және нөмірлі мөрлермен таңбалануы тиіс. Пирамидалар – рота ке-

ЖАЛПЫӘСКЕРИ ЖАРҒЫЛАР

зекшісінің мөрімен, ал қару сақтауға арналған бөлме – рота кезекшісінің және әскери бөлім бойынша кезекшінің мөрімен, ал тапаншалар, жауынгерлік және оқу-жаттығу оқ-дәрілері сақталатын шкафтар мен жәшіктер рота командирінің мөрімен мөрленуге тиіс.

Кезекші етіп тағайындалған бөлімшедегі қару сақтауға арналған бөлме мен пирамидалардың кілттері осы бөлімшенің рота бойынша кезекшісінде болуы тиіс.

Әскери бөлім бөлімшелерінің қару сақтауға арналған бөлме мен пирамидалардың кілттері мөрленген пеналда әскери бөлім кезекшісінде болады. Бұл кілттер қажет болғанда, әскери бөлім командирі немесе штаб бастығының шешімі бойынша, ал әскери бөлімді ұрыстық дайындықтың түрлі дәрежесіне енгізу кезінде әскери бөлім бойынша кезекшінің рұқсатымен рота бойынша кезекшілерге беріледі.

Қосалқы кілттер рота командирінде, құлыпталатын сейфте, мөрленген пеналда сақталады.

Қару сақтауға арналған бөлмеде материалдық құралдардың тізімі ілінеді, оған осы бөлмедегі пирамида, шкаф, жәшік, стенд, плакаттар мен басқа да мүліктердің саны енгізіледі. Тізімде жәшіктердің, шкафтардың түгендемелік нөмірі мен олардың қандай мөрмен мөрленгені көрсетіледі.

Әрбір пирамидаға бөлімше, жауапты адамның әскери атағы, тегі мен аты-жөні, пирамиданың нөмірі және ол мөрленетін мөрдің нөмірі көрсетілген жапсырма бекітіледі.

Пирамидада сақталатын қару мен мүліктің түрі және саны көрсетілген тізім ілінеді. Пирамиданың әрбір ұясының қасында қару және газтұмылдырықтың түрі мен нөмірі, сонымен қатар олар берілген адамдардың әскери атағы, тегі мен аты-жөні көрсетілген жапсырма болуы тиіс.

Қару мен оқ-дәрілер сақтаулы бөлмелерді ашу тек бөлімше командирінің, әскери бөлім кезекшісінің және бөлімше кезекшісінің қатысуымен жүргізіледі. Көрсетілген адамдардың біреуі болмаған жағдайда ашу әскери бөлім командирінің жеке рұқсатымен жүргізіледі.

Бөлімшені жауынгерлік әзірліктің жоғары дәрежесіне келтіру кезінде қару мен оқ-дәрілер сақталатын бөлмені бөлім кезекшісі өз еркімен ашады.

Қару сақтауға арналған бөлмеде өзге мүліктерді сақтауға жол берілмейді.

Кезекші бөлімше мен қарауыл үшін патрондар құлыптап жабылатын және мөрленген металл жәшіктерде, ал кілттері мен мөрі рота командирінде болуы тиіс. Әрбір жәшікте оқ-дәрілер тізімі болуы тиіс. Патрондар сақтаулы жәшіктер қарулар сақтаулы пирамидаларға жақын жерде орналастырылады.

Оқу қалашығы, спорттық база, сарбаздар асханасы

Әскери және мемлекеттік-құқықтық дайындық сабақтарын жүргізу үшін әскери бөлім және бөлімшеде *оқу материалдық-техникалық базасы* талапқа сай деңгейде ұйымдастырылады. Оның құрамына:

- оқу сыныптары (мемлекеттік-құқықтық дайындық және басқа теориялық сабақтарды өткізуге арналған. Бұл мақсатта ақпараттық-тәрбие жұмыстары бөлмесін де пайдалануға болады);

- саптық плац (саптық дайындық сабақтарын, саптық жаттығуларды өткізуге, тәуліктік нарядты тарату және өзге шараларды өткізу және бөлімді, бөлімшені сапқа тұрғызуға арналған);

- атыс қалашығы (атыс дайындығы бойынша сабақтар мен жаттығуларды өткізуге арналған);

- тактикалық қалашық және тактикалық дала (тактикалық және арнайы тактикалық дайындық сабақтары мен жаттығуларын өткізуге арналған);

- атыс орны (атыс бойынша дайындық сабақтары мен жаттығуларын өткізуге, ату қаруларынан оқу және бақылау атыстарын өткізуге, танкіге қарсы және жарықшақты граната лақтыруға арналған орын);

- ЖҰМ (танктерден) қаруларынан оқу және бақылау атыс жаттығуларын жүргізуге арналған ЖҰМ (танк) директрисасы;

- танкодром (танк алаңы) (шынжыртабан машиналарды жүргізуді үйрену, оқу және бақылау жаттығуларын өткізетін орын);

- автодром (көлік алаңы) (дөңгелекті машиналарды жүргізуді үйреніп, оқу және бақылау жаттығуларын өткізетін орын) кіреді.

Дене дайындығы бойынша жаттығуларды, жаппай спорттық жұмыстар мен жарыстарды өткізу үшін *спорттық база* ұйымдастырылады. Оған келесілер кіреді:

- ротада спорттық сабақтарды өткізуге арналған бөлме (орын);

- спорт қалашықтары (дене дайындығы бойынша жаттығуларды, жаппай спорттық жұмыстарды өткізуге арналған);

- кедергілер жолағы (арнайы жаттығуларды өткізу үшін);

ЖАЛПЫӘСКЕРИ ЖАРҒЫЛАР

– стадион (спорттық ойындар мен басқа да спорттық шараларды өткізуге арналған орын).

Кейбір бөлімдерде спорттық зал және бассейн болуы мүмкін.

Тамақ әзірлеу және әскери бөлімнің жеке құрамы тамақтануы үшін *сарбаздар асханасы* жабдықталады. Сарбаздар асханасы уақытылы және сапалы тамақ әзірлеуге, бір немесе екі ауысымды тамақтандыруды ұйымдастыруға болатындай етіп жабдықталады.

Әскери қалашық	Военный городок	Military base
Жауынгерлік даңқ бөлмесі	Комната боевой славы	Military Glory Hall
Атыс қалашығы	Огневой городок	Firing-training area
Атыс орны	Стрельбище	Firing field
Танк алаңы	Танкодром	Tank-training area
Көлік алаңы	Автодром	Auto-training area



1. Ротаның жеке құрамын орналастыру үшін қандай үй-жайлар қарастырылған?
2. Ақпараттық-тәрбие жұмыстары бөлмесі не үшін арналған? Ол қалай жабдықталады?
3. Қару сақтауға арналған бөлмеде ату қаруын және оқ-дәрілерді сақтау ережелерін айтыңдар.
4. Сабақты өткізу үшін әскери бөлімнің оқу материалдық-техникалық базасына қандай нысандар кіреді?



§ 2. Рота бойынша тәуліктік кезекшінің міндеттері

Ротаның тәуліктік нарядын ұйымдастыру, құрамы және қарулануы

Жауынгерлік әзірлік пен ішкі тәртіпті ұстау, жеке құрамды, қару-жарақ пен әскери техниканы, оқ-дәрілерді, материалдық құрал қорларын, ротаның үй-жайлары мен мүлкін қорғау, рота жұмысының жағдайын бақылау, құқық бұзушылықтардың алдын алу жөнінде өз уақытында шаралар қабылдау, жалпыәскери жарғылармен айқындалған қызметтер бойынша басқа да міндеттерді орындау үшін *тәуліктік наряд* ұйымдастырылады.

Ротаның тәуліктік нарядына:

- рота бойынша кезекші;
- рота бойынша тәуліктік кезекшілер тағайындалады.

Роталардағы тәуліктік кезекшілердің ауысымын рота командирі айқындайды.

Рота бойынша кезекшінің кеудесінің сол жағында «Рота бойынша кезекші» деген жазуы бар төсбелгі болуға тиіс. Кезекшілікті қабылдау-тапсыру баяндамасынан кейін кезекші төс белгіні келесі кезекшіге тапсырады.

Ротаның тәуліктік наряд құрамы қаруланбайды. Тек ерекше жағдайларда кезекші және тәуліктік кезекшіге сүңгі-пышақтар беріледі. Сүңгі-пышақ белдік белбеудің сол жағында тоғадан алақан еніндей аралықта болуға тиіс.

Рота бойынша кезекшіге кезекшілік уақытында бөлім командирі белгілеген уақытта төрт сағат керек-жарағын шешпей және шешінбеген күйде (бірақ аяқкіміні шешіп) жатып демалуға (ұйықтауға) рұқсат етіледі.

Бос ауысымның кезекшісіне тынығу уақытынан «тұрыңдар» бұйрығына дейін кезектесіп, шешініп жатып демалуға (ұйықтауға) рұқсат етіледі.

Рота бойынша тәуліктік кезекшінің міндеттері

Рота бойынша тәуліктік кезекші (3.2-сурет) сарбаздар қатарынан тағайындалады. Ол өз бақылауындағы қару, тапаншалар шкафы, оқ-дәрілер салынған жәшіктер, ротаның мүлкі және сарбаздар мен сержанттардың жеке заттарының сақталуына жауапты. Рота бойынша тәуліктік кезекші рота кезекшісіне бағынады.

ЖАЛПЫӘСКЕРИ ЖАРҒЫЛАР



3.2-сурет. Рота бойынша тәуліктік кезекші

Рота бойынша кезекті тәуліктік кезекші казарма ішінде, кіретін есіктің алдында, қару сақтауға арналған бөлмеге жақын жерде қызметін өткізеді және ол:

- рота бойынша кезекшінің рұқсатынсыз рота үй-жайынан ешқайда шықпауға;
- қару сақтауға арналған бөлмені ұдайы бақылауға;
- үй-жайға бөгде адамдарды өткізбеуге, сондай-ақ казармадан рота бойынша кезекшінің рұқсатынсыз қаруды, оқ-дәрілерді, мүлік пен заттарды шығаруға жол бермеуге;
- рота бойынша кезекшіге ротада болған барлық оқиғалар туралы, рота әскери қызметшілері арасында жалпыәскери жарғылармен белгіленген өзара қарым-қатынас қағидаларының бұзылуы туралы, байқалған ақаулар мен өрт қауіпсіздігі талаптарының бұзылуы туралы дереу мәлімдеуге, оларды жоюға шаралар қолдануға;
- жалпы ұйқыдан тұрғызу кезінде, сондай-ақ бөлімнің түндегі жауынгерлік әзірлікті шыңдау мақсатында немесе өрт жағдайында жеке құрамды оятуға, күн тәртібіне сәйкес уақытылы команда беруге;
- үй-жайлардағы тазалық пен тәртіпті бақылауға және әскери қызметшілерден тазалық және тәртіп сақтауды талап етуге;

Рота бойынша тәуліктік кезекшінің міндеттері

- суық уақытта, әсіресе түнде әскери қызметшілердің үй-жайдан киінбей шығуына жол бермеуге;
- түнгі уақытта дәретханаға және жуынатын бөлмеге шыққан кезде әскери қызметшілерді бақылауды жүзеге асыруға;
- әскери қызметшілердің тек арнайы бөлінген орындарда ғана аяқ-киімі мен киімін тазалауын бақылауды жүзеге асыруға;
- жарықты беру тәртібі мен қағидаларын сақтауға міндетті.

Кезекті тәуліктік кезекшіге қару-жарағын шешуге және түймелерін ағытуға рұқсат етілмейді.

Ротаны елді мекенде пәтерлерге орналастырған кезде тәуліктік кезекшілердің бірі көшеде, рота командирі белгілеген және қалқамен жабдықталған орында, ешқайда кетпей күзетте болуы тиіс.

Тәуліктік кезекші рота бойынша кезекшінің қайда екенін әр уақытта білуге және әскери қызметшілердің қоғамдық тәртіп пен әскери киім үлгісін кию қағидаларын сақтауын қадағалауға міндетті. Байқалған барлық тәртіпбұзушылықтар туралы рота бойынша кезекшіге баяндайды.

Кезекті тәуліктік кезекші өз міндетін атқаратын бекетті жабдықтау және жарақтау

Рота бойынша кезекші және тәуліктік кезекшіге арналған орындар (бекет) тәуліктік нарядтағы тұлғалардың қызметтік міндеттерін орындауда қолайлылықты қамтамасыз ететіндей дәрежеде жабдықталады және жайғастырылады. Қызметті жүргізуге арналған орында (бекетте):

- техникалық дабыл беру және хабарландыру құралдары;
- байланыс құралдары;
- тәуліктік наряд құжаттамалары бар стенд;
- сағат;
- резервтегі жарық беру көздері;
- бүркеме жарықтар;
- қоқыс жәшігі және тазалық түгендемелік құралдары;
- дәрі-дәрмек қобдишасы;
- өрт сөндіру құралдары болуға тиіс.

ЖАЛПЫӘСКЕРИ ЖАРҒЫЛАР

Кезекті тәуліктік кезекшінің тура бастықтар келгенде, «Жиын» дабылы берілгенде және өрт болған жағдайдағы әрекеттері

Кезекті тәуліктік кезекші ротаға рота командирі және одан жоғары тура бастықтар мен бөлім бойынша кезекші келген кезде **«ТІК ТҰР»** командасын береді.

Ротаға ротаның басқа офицерлері, сонымен қатар рота сержанттары және басқа рота әскери қызметшілері келгенде **«Рота бойынша кезекші, ШЫҒЫҢЫЗ»** командасымен кезекшіні шақырады.

«Жиын» дабылы берілгенде рота бойынша тәуліктік кезекшінің әрекеттері:

– техникалық хабарландыру құралдарынан дабылды естігенде, оны қабылдағанын растау;

– түнгі уақытта дабыл түскенде жеке құрамды тұрғызу; казармадан тыста тұратын әскери қызметшілерге шабарман жіберу;

– дабыл күндіз түскенде жұмыс істеп жүрген немесе сабақтағы жеке құрамды дабыл туралы құлақтандыру;

– тәуліктік кезекшілерді әскери киіммен жарақтау және қаруландыру, рота орналасқан жерде қорғанысты, күзетті және өткізу режимін күшейту (тәуліктік кезекшінің бірін рота орналасқан орынның кіреберісіне тұрғызу);

– бөлімшеден ұрыстық есеп бойынша жасақталған командаларды жіберу;

– рота офицерлері немесе сержанты келгенге дейін рота бойынша кезекшінің нұсқауларын орындау.

Өрт болғанда рота бойынша тәуліктік кезекшінің әрекеттері:

– өрт сөндірушілер тобын шақыру;

– дереу рота кезекшісіне және рота командиріне хабарлау;

– өртті сөндіру, адамдарды және қауіп төнген қару мен өзге мүліктерді өрттен алып шығу бойынша шаралар қолдану.

Бос ауысымдағы тәуліктік кезекшінің міндеттері

Бос ауысымдағы тәуліктік кезекші:

– үй-жайлардағы тазалық пен тәртіпті сақтауда қолғабыс көрсетуге;

– рота бойынша кезекшінің рұқсатынсыз ешқайда шықпауға;

– рота сарбаздары немесе сержанттар арасында жалпыәскери жарғылармен белгіленген өзара қарым-қатынас қағидалары бұзылғанда тәртіп орнатуға көмектесуге;

– әскери қызметшілердің аяқкиімі мен киімін тек арнайы орындарда ғана тазалауын қадағалауға;

Рота бойынша тәуліктік кезекшінің міндеттері

– рота кезекшісінің орнында қалғанда, оның міндеттерін атқаруға.

Тәуліктік кезекшінің телефонмен мәлімдеу тәртібі. Тәуліктік кезекшінің ротаға өзге рота әскери қызметшілері келгенде, рота аумағынан мүліктерді шығару кезіндегі әрекеттері

Телефонға жауап қатқанда рота бойынша тәуліктік кезекші өзін таныстыруы тиіс. Мысалы, «**Рота бойынша тәуліктік кезекші, қатардағы жауынгер Ахметов**». Егер ақпарат беруші өзін таныстырмаса, рота бойынша тәуліктік кезекші оның аты-жөнін сұрауға міндетті. Алынған ақпаратты рота кезекшісіне дереу және дәл жеткізеді.

Ротаға өзге рота әскери қызметшілері келгенде рота бойынша тәуліктік кезекші өзін таныстырады және келгендердің мақсатын біліп, рота кезекшісіне баяндайды.

Рота бойынша тәуліктік кезекші рота кезекшісінің рұқсатынсыз бөгде тұлғаларды рота аумағына кіргізбеуге және мүліктерді ішке кіргізуге және ротадан сыртқа шығаруға жол бермеуге міндетті.

Рота бойынша кезекші	Дежурный по роте	Duty officer
Рота бойынша тәуліктік кезекші	Дневальный по роте	Soldier on duty
Тәуліктік наряд	Суточный наряд	Duty shift
Казарма	Казарма	Military barracks
Байланыс құралдары	Средства связи	Military communications equipment



1. Ротаның тәуліктік нарядының құрамы, міндеті және қарулануы туралы айтыңдар.
2. Рота бойынша тәуліктік кезекшінің жауапкершілігі қандай және кімге бағынады?
3. Рота бойынша тәуліктік кезекшінің ротаға рота командирі және одан шені жоғары тура бастықтар келген кездегі іс-әрекеті қандай?
4. Рота бойынша тәуліктік кезекшінің қызмет өткеру орны қалай жабдықталуы тиіс?
5. Ротада өрт болған жағдайда рота бойынша тәуліктік кезекші қандай іс-әрекет жасайды?



§ 3. Сақшының міндеттері

Қарауылдық қызметтің тағайындалуы мен міндеттері

Жауынгерлік Ту, әскери және мемлекеттік нысандарды күзету және қорғау, сондай-ақ гауптвахтада отырған адамдарды күзету үшін қарауылдық қызмет тағайындалады.

Қарауылдық қызметті жүргізу де ұрыстық міндетті орындау болып табылады және онда жеке құрамнан Жарғының барлық ережелерін нақты сақтау, аса қырағылық, қажырлылық, шешімділік пен бастамашылдық талап етіледі.

Қарауылдық қызметтің талаптарын бұзған кінәлілер тәртіптік және қылмыстық жауапқа тартылады.

Қарауылдық қызметті өткеру үшін қарауылдар тағайындалады.

Қарауыл – *Жауынгерлік Ту, әскери және мемлекеттік нысандарды күзету мен қорғау жөніндегі жауынгерлік міндеттерді орындау, сонымен қатар гауптвахтада отырған тұлғаларды күзету үшін тағайындалған қаруланған бөлімше.*

Қарауылдар гарнизондық және ішкі (кемедегі) болады. Олар тұрақты немесе уақытша болуы мүмкін.

Гарнизондық қарауыл жалпыгарнизондық маңызы бар нысандарды және бір-біріне тікелей жақын орналасқан бірнеше әскери бөлімнің нысандарын күзету үшін тағайындалады.

Ішкі (кемедегі) қарауыл бір әскери бөлімнің нысандарын (кемені) күзету және қорғау үшін тағайындалады.

Тұрақты қарауылдар қарауылдар кестесімен қарастырылады.

Уақытша қарауылдар әскери мүлікті тиеу (түсіру), қоймаларға уақытша қою немесе тасымалдау кезінде күзету және қорғау үшін гарнизон бастығының немесе әскери бөлім командирінің бұйрығымен тағайындалады.

Гарнизондық қарауылдар гарнизон бастығына, қарауылдар (әскери бөлім) бойынша кезекшіге және оның көмекшісіне бағынады.

Ішкі қарауылдар әскери бөлім командиріне, әскери бөлім бойынша кезекшіге және оның көмекшісіне (егер ол офицер болса) бағынады.

Әскери бөлім бойынша кезекшінің сержанттар қатарынан тағайындалған көмекшісіне бастығы офицер емес қарауылдар бағынады.

Қарауыл құрамында:

- қарауыл бастығы;
- қарауылдар (бекеттер мен ауысымдар саны бойынша);

- таратушылар;
- қарауыл бастығының көмекшісі (қажет болғанда);
- күзеттің техникалық құралдары бойынша операторлар ауысымы;
- қарауыл бастығының қарауылдық иттер қызметі жөніндегі көмекшісі;
- көлік құралдарының жүргізушілері тағайындалады.

Қарауыл бастығы болып нысанда бес және одан да көп бекет болған кезде офицер, ал бекеттердің саны аз кезде сержант тағайындалады. Ерекше маңызды нысанды күзететін қарауыл бастығы ретінде бекеттер санына қарамастан офицер тағайындалады.

Қарауыл бастығының көмекшісі сержанттар қатарынан тағайындалады. Егер қарауыл бастығының көмекшісі тағайындалмаса, оның міндетін бірінші таратушы атқарады.

Таратушылар сержанттар немесе ефрейторлар қатарынан тағайындалады. Таратушылардың саны бекеттер санына және орналасуына байланысты, әрбір таратушы бес сақшы шығаратын, ал бекеттерге бару, сақшыларды ауыстыру және қарауылдық орынға қайтып оралу уақыты бір сағаттан аспайтындай есеппен анықталады.

Егер қарауыл бір бекетті күзетсе, оған таратушы тағайындалмайды, оның міндеттерін қарауыл бастығының көмекшісі атқарады.

Қарауылшылар сарбаздар қатарынан тағайындалады. **Қарауылшы** – нысанды (бекетті) күзету және қорғау бойынша ұрыстық тапсырманы атқару үшін тағайындалған қарауыл құрамындағы әскери қызметші.

Қарауылшылардың саны осы қарауыл үшін белгіленген бекеттердің санына байланысты айқындалады. Тәулік ішінде бекетті күзету үшін сақшылардың үш ауысымы, ал тек түнде күзету үшін (қараңғы түскеннен бастап таң атқанға дейін немесе қойма, сақтау орындары жабылғаннан ашылғанға дейін) сақшылардың екі ауысымы тағайындалады.

Қарауылдың құрамы, сонымен қатар қарауыл бастығы олар нарядқа түспестен бір тәулік бұрын тағайындалады.

Қарауылдың жеке құрамы қарауыл киімін киюі, сүңгі-пышағы бар ақаусыз және қалыпты ұрыс жүргізуге келтірілген автоматтармен қарулануы тиіс.

Қарауыл бастықтары және олардың көмекшілері өздерінің штаттық қаруымен қаруланады.

Нысандарды тікелей күзету немесе қорғау мақсатында қарауыл құрамынан сақшылар тағайындалады.

ЖАЛПЫӘСКЕРИ ЖАРҒЫЛАР

Сақшының міндеттері

Сақшы – тапсырылған бекетті күзету мен қорғау жөніндегі жауынгерлік міндетті орындайтын қаруланған қарауылшы.

Сақшы – қол сұғылмайтын тұлға. Сақшыға қолсұғылмаушылық төмендегілермен айқындалады:

- оның құқықтары мен жеке қадір-қасиеті заңмен ерекше қорғалады;
- ол тек белгіленген тұлғаларға: қарауыл бастығына, қарауыл бастығының көмекшісіне және өзінің таратушысына ғана бағынады;
- сақшының қызметімен айқындалатын барлық талаптарды мүлтіксіз орындау барлық тұлғалар үшін міндет;
- Жарғыда көрсетілген жағдайларда оған қару қолдану құқығы беріледі.

Сақшыны тек қарауыл бастығы, қарауыл бастығының көмекшісі және сақшы бағынатын таратушы ғана ауыстырады немесе бекеттен босата алады.

Сақшы:

- өз бекетін қырағылықпен күзетуге және табандылықпен қорғауға;
- қызметті сергек өткеруге, басқа ештеңеге алаңдамауға, қолынан қаруын тастамауға және оны ешкімге, тіпті өзі бағынатын тұлғаларға да бермеуге;
- көрсетілген бағдар бойынша жүре отырып немесе қадағалау мұнарасында тұрып, бекетке кіреберістерді, қоршауды, бақылау-іздік жолақты, техникалық күзет құралдарын мұқият қарауға және байланыс құралдары арқылы бекеттер табелінде белгіленген мерзімдерде қызмет өткеру барысы туралы мәлімдеуге;
- бекетті өз еркімен тастап кету әскери қылмыстық құқықбұзушылық екенін түсіну, ауыстыру немесе бекеттен алынғанға дейін, тіпті егер оның өміріне қатер төнсе де, бекетті қалдырып кетпеуге;
- Жарғыда көрсетілген қағидалар бойынша бекетте қаруды оқталған күйде ұстауға және одан атқылауға әзір болуға;
- қарауыл бастығы, қарауыл бастығының көмекшісі, өз таратушысы және оларға ілесіп жүрген тұлғалардан басқа ешкімді бекетке табельде көрсетілген арақашықтықтан және жергілікті жерлерде көрсеткіштермен белгіленген тыйым салынған шекарадан жақын жібермеуге;
- қарауыл көлік құралдарының (жауынгерлік машиналардың) бағдарлары мен кестесін, сондай-ақ олардың тану белгілері мен сигналдарын білуге;

- бекеттегі өрт сөндіру құралдарын пайдалана алуға;
- нысан қоршауларында (бекетте) ақау және өз бекеті немесе көрші бекет маңында тәртіпбұзуды анықтаған кезде қарауыл бастығын шақыруға;
- қарауылдық иттер дауысын естігенде немесе техникалық күзет құралдары өздігінен іске қосылған кезде өзі бағынысты тұлғаларға ол туралы шұғыл мәлімдеуге міндетті.

Сақшыға ұйықтауға, отыруға, жатуға (бекетке немесе олар күзететін нысанға шабуыл жасалған жағдайларда тәртіп бұзушының шабуылдауына тойтарыс беру және ату үшін жерге жатып бекініске орналасуын қоспағанда), бір нәрсеге сүйенуге, жазуға, оқуға, сөйлесуге, өлең айтуға, тамақ жеуге, біреулерден қандай да бір зат алуға және беруге, қажетінсіз патронды оқтыққа жіберуге тыйым салынады.

Сақшы тек қарауыл бастығының, оның көмекшісінің, өз таратушысының және тексеру үшін келген тұлғалардың сұрақтарына жауап беруге тиіс.

Бекет. Оны жабдықтау және жарақтау

Бекет – сақшыға күзету мен қорғау үшін тапсырылған барлық нысандар, сондай-ақ ол өз міндетін орындайтын орын немесе жергілікті жер телімі.

Бекеттерге қарауылдың техникалық күзет құралдары көмегімен күзететін нысандар мен осы құралдар орнатылған жергілікті жер телімдері де жатады.

Нысандарды күзетуді сақшылар нысан айналасындағы сыртқы қоршаудың ішкі жағындағы сақшы соқпағымен (бақылау-іздік жолақ) патрульдеу, сонымен қатар мұнаралардан бақылау жолымен жүзеге асырады. Жекелеген нысандар қозғалмайтын сақшылармен күзетілуі мүмкін.

Нысандарды күзетуді патрульдеу тәсілімен ұйымдастыру кезінде нысанның қоршауына және жергілікті жердің жағдайларына байланысты белгіленген уақыт ішінде күзету мен қорғау үшін қашықтығы: күндіз 2 шақырымға, түнде 1 шақырымға дейін, ал техникалық күзет құралдарымен жабдықталған нысандар үшін қашықтығы: күндіз 3 шақырымға, түнде 2 шақырымға дейін жолақ телімдері тапсырылады.

Сақшылар (3.3-сурет) бақылау-іздік жолақты, жергілікті жерлер мен қоршауларды мұқият қадағалау, сондай-ақ қызметтің өтуі туралы қарауыл бастығына баяндай алатындай қысқа тоқтау жасай отырып,

ЖАЛПЫӘСКЕРИ ЖАРҒЫЛАР

нысанның сенімді күзетілуін қамтамасыз ететін жылдамдықпен жаяу тәртіппен қозғалыс бағдары бойынша жүреді.



3.3-сурет. Бекеттегі сақшы

Сақшыларға көмек көрсету үшін әрбір қарауылдық үй-жайда қарауылдардың сергек және демалған ауысымдары қатарынан резервтегі топтар құрылады, олар қарауыл бастығының (қарауыл бастығы көмекшісінің, таратушының) «ҚАРУҒА» командасы бойынша қарауылды шақырған кезде тәртіпбұзушылық болған орынға келеді және жағдайға байланысты әрекет етеді. Топтарды тәртіпбұзушылық болған орынға тез жеткізу, қашық орналасқан бекеттердің сақшыларын ауыстыру және оларды тексеру үшін қарауылдар көлік құралымен қамтамасыз етіледі.

Күзетілетін нысандар орналасқан аумақ биіктігі кемінде екі метр болатын сыртқы және ішкі сымқоршаулармен қоршалуы тиіс. Олардың сымтартпаларының арасы төменгі бөлігінде 5 см-ден, жоғарғы бөлігінде 15 см-ден аспауы тиіс. Сыртқы және ішкі сымқоршаулардың арақашықтығы жергілікті жағдайларға байланысты 10 метр және одан көп болуы мүмкін. Қоршаулар арасында сыртқы сымқоршауды жаға-

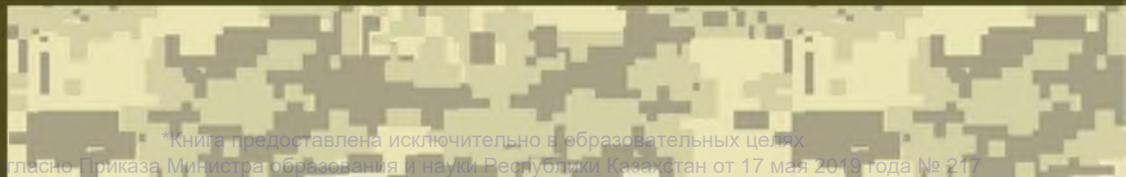

лай, ені кемінде бес метр болатын сақшылардың жүруіне арналған сүрлеу (соқпақ) және бақылау-қадағалау жолы жүргізіледі.

Күзетілетін нысандарды, айнала-маңды қадағалауға ыңғайлы болу үшін қоршаулардың арасына оқ өткізбейтін қоршауы бар, байланыс құралдарымен жабдықталған қадағалау мұнаралары (3.4-сурет) орнатылады.

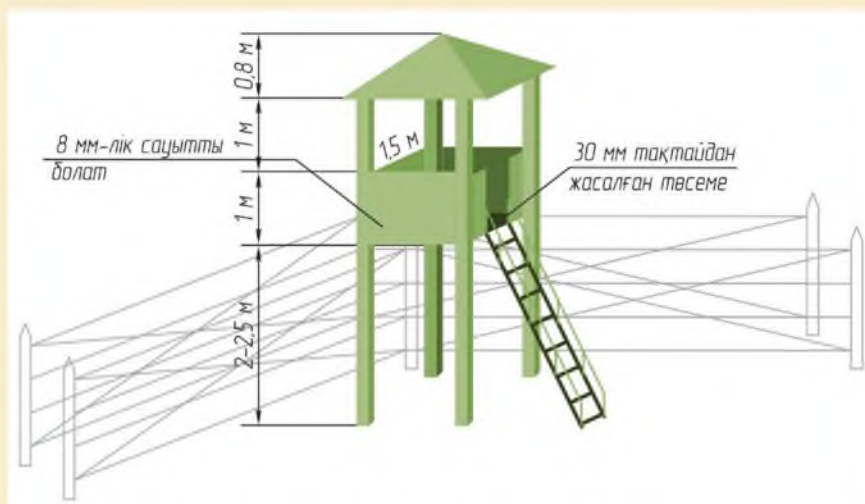

3.4-сурет. Қадағалау мұнарасы

Ерекше маңызды нысандарда арнайы инженерлік немесе қаруланған әрі қадағалау, көздеу аспаптары бар сауытты құрылғылар және инженерлік қоршаулар (аса байқалмайтын кедергілер, «сүріндірме», бағаналар, танкіге қарсы кедергілер, орлар), сонымен қатар оқ өткізбейтін қоршаулы және гранатаға қарсы торлары бар, байланыс құралдарымен жабдықталған қадағалау мұнаралары орнатылады. Күзетілетін нысандары бар аймаққа кіреберісте күндіз және түнде жақсы көрінетін «Өтуге (жүруге) тыйым салынады (Жол жоқ)» және т. б. деп жазылған көрсеткіштер қойылады. Айналып өту (айналып жүру) бағыты нұсқармен көрсетіледі.

Әскери бөлімнің аймағынан тыста орналасқан нысандар айналасында тыйым салынған аймақтар мен аудандар айқындалады. Тыйым салынған аймақтың (ауданның) шекаралары мемлекеттік және орыс тілдерінде «Тыйым салынған аймақ (аудан), өтуге (жүруге) тыйым салынады (Жол жоқ)» және т. б. деп жазылған, жақсы көрінетін көрсеткіштермен белгіленуі тиіс.

ЖАЛПЫӘСКЕРИ ЖАРҒЫЛАР

Жергілікті жер жағдайына байланысты бекеттің аумағында сақшының кемінде 50 метр жерді шолу және ату мүмкіндігі болуы тиіс. Бекет айналасындағы аймақ бұталардан тазартылған, ағаштары қырқылған, төменгі бұтақтары 2,5 метр биіктікке дейін шабылған, шөптері орылған, шұңқырлар көмілген, төбешіктер тегістелген, артық заттары жиналған болуы тиіс. Тыйым салынған шекара бөтен тұлғаларға бекетке одан әрі жақындауына болмайтын арақашықтықты айқындайды. Ол сақшыларға күндіз, түнде және нашар ауа райында көрінетін көрсеткіштермен белгіленеді. Көрсеткіштерде мемлекеттік және орыс тілдерінде, мысалы, «Тыйым салынған шекара. Тоқта, атады» деген ескертуші жазулар болу керек.

Бірнеше бекеттері бар нысандар аймағындағы әрбір бекеттің шекарасы жергілікті жерде көрсеткіштермен белгіленеді.

Түнгі уақытта бекетке және күзетілетін нысанға жақын маңдар жарықтандырылуы тиіс. Жарық сақшы бекетте тұрғанда немесе бекет аумағында жүргенде, барлық уақытта қараңғыда қалатындай етіп түсірілуі тиіс.

Бекет сақшысы қарауыл бастығын, оның көмекшісін немесе таратушыны дереу шақыра алатындай етіп байланыс құралдарымен жабдықталуы тиіс (кемінде екі нүктеден, ал нысанды патрульдік күзету кезінде әрбір 250 метрде).

Ішкі, әсіресе Жауынгерлік Ту жанындағы, бекетте биіктігі 0,7–1 м қоршау болуы және жарықтандырылуы тиіс.

Бақылау-өткізу бекетінде сақшының күтпеген шабуылдан қорғанын қамтамасыз ететін қоршау болуға тиіс.

Әрбір бекеттерде, тікелей күзетілетін нысан алдында өрт сөндіру құралдары: өрт сөндіргіштер, құм салынған жәшіктер, су құйылған бөшекелер, шелектер мен түгендемелік құралдар (күректер, балталар, сүймендер, ілмектер, киіз) болуы тиіс. Ішкі және сыртқы қоршаулар арасында қызмет өткізетін сақшылар үшін бекеттік мұнараның жанында далалық өртке қарсы қалқан жабдықталады.

Сыртқы бекеттерде бекеттік киімдерді сақтау үшін арнайы жабдықталған «бекет саңырауқұлағы» (3.5-сурет), ал ішкі бекеттерде жылы күртешелерді (шинельдерді) ілу үшін шкаф немесе киім ілгіш болуы тиіс. Бекет саңырауқұлағы күзетілетін нысанның немесе жергілікті жердің түсіне боялады.

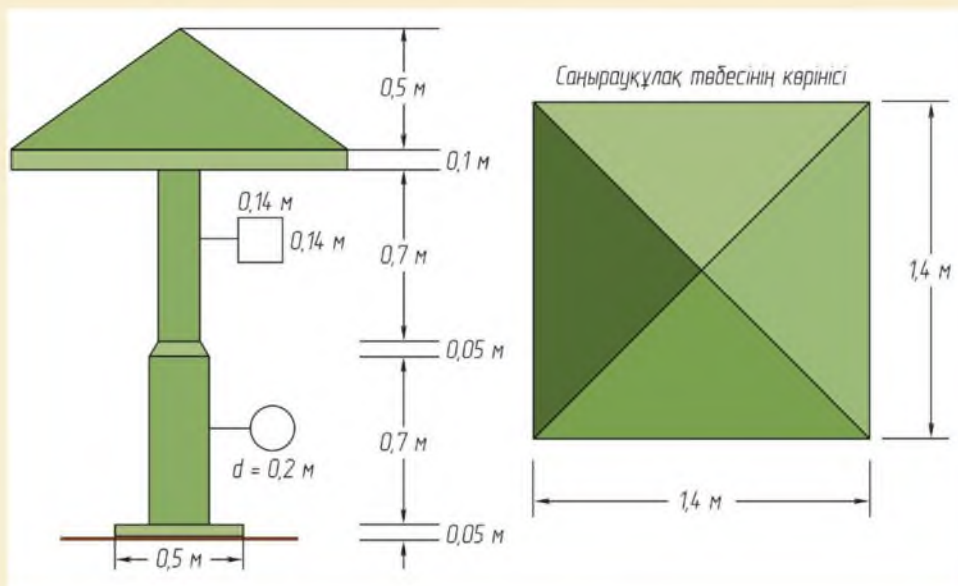

3.5-сурет. Бекет саңырауқұлағы

Бекетке шабуыл кезіндегі сақшының әрекеттері. Қару қолдану тәртібі

Сақшы бекетті күзетіп, сақшының соқпағында жүріп бекетті және оның маңын, қоршауларды мұқият қарауы және дабыл құралдарының ақаусыздығын тексеруі қажет. Оған немесе ол қорғайтын нысанға нақты шабуыл болғанда, ескертусіз қару қолдануы тиіс.

Бекетке немесе тыйым салынған шекараға қарауыл бастығынан, көмекшісінен, өз таратушысынан, сонымен қатар оған еріп жүргендерден басқа барлық жақын келген тұлғаларды сақшы **«ТОҚТА»**, **«АРТҚА ЖҮР»** немесе **«ТОҚТА»**, **«ОҢҒА (СОЛҒА) ҚАРАЙ ЖҮР»** деп дауыстап тоқтатады. Сақшының талаптарын орындамаған кезде тәртіпбұзушыға **«ТОҚТА»**, **«АТАМЫН»** деп дауыстап ескертеді және дереу қарауыл бастығын немесе таратушыны шақыртады. Егер тәртіпбұзушы осы талапты орындамаса, сақшы патронды оқтыққа жібереді, ескерту ретінде жоғары қарай оқ атады. Тәртіпбұзушы бұл талапты да орындамаса, сақшы оған қарсы қару қолданады.

Нашар көрінетін жағдайларда бекеттер табелінде көрсетілген бекетке немесе тыйым салынатын шекараны аңғартатын арақашықтықты

ЖАЛПЫӘСКЕРИ ЖАРҒЫЛАР

айқындау мүмкін болмаса, сақшы оларды **«ТОҚТА»**, **«КЕЛЕ ЖАТҚАН КІМ?»** деп дауыстап тоқтатады. Егер жауап берілмесе, онда сақшы: **«ТОҚТА»**, **«АТАМЫН»** деп дауыстап ескертеді және тәртіпбұзушыны бөгейді. Сақшы белгіленген дабылмен ұсталған тәртіпбұзушы туралы қарауылдық үй-жайға хабарлайды және назарын әлсіретпей, оған тапсырылған нысанды күзетуді жалғастырады және тәртіпбұзушының әрекетін қадағалайды.

Егер тәртіпбұзушы тоқтамаса және күзетілетін нысанға (бекетке) өтуге әрекет жасаса немесе қашуға әрекеттенсе, онда сақшы ескерту ретінде жоғары қарай оқ атады. Тәртіпбұзушы осы талапты да орындамаған кезде сақшы оған қару қолданады.

Сақшының даусына «Қарауыл бастығы (қарауыл бастығының көмекшісі, таратушы) келе жатыр» деген жауап алынса, сақшы **«Қарауыл бастығы (қарауыл бастығының көмекшісі, таратушы) МАҒАН КЕЛ»**, **«Қалғандарың – ОРЫНДАРЫҢДА»** командасын береді. Қажет болса, сақшы оған жақын келген тұлғаның бетіне жарық түсіруін талап етеді. Өзін атаған адамның нақты қарауыл бастығы (қарауыл бастығының көмекшісі, таратушы) екеніне көзі жеткеннен кейін сақшы келген барлық адамдарды өзіне жақындатады.

Егер өзін қарауыл бастығымын (қарауыл бастығының көмекшісімін, таратушымын) деп атаған белгісіз біреу болса немесе онымен бірге келген адамдар сақшының «орындарыңда қалыңдар» деген талабын орындамаса, онда сақшы оларды: **«ТОҚТА»**, **«АТАМЫН»** деп дауыстап ескертеді. Тәртіпбұзушылар осы талапты орындамаса, сақшы оларға қарсы қару қолданады.

Өзін немесе күзетілетін нысанды қорғау үшін жекпе-жек айқасқа түсу қажет болғанда, сақшы сүңгімен және дүммен батыл әрекет жасауы тиіс.

Гауптвахтадағы тұтқындарды күзету кезінде сақшы қашқан тұтқынды **«ТОҚТА»** деп дауыстап тоқтатуы тиіс. Егер бұл талап орындалмаса, онда сақшы: **«ТОҚТА»**, **«АТАМЫН»** деп дауыстап ескертеді және жоғары қарай ескертуші оқ атады. Бұл талап та орындалмаса, қару қолданады.

Сақшының міндеттері

Қарауыл	Караул	Guard
Сақшы	Часовой	Sentry
Қарауылшыларды тарту	Разводить караулы	Mount the guards
Бекет	Пост	Post
Қадағалау мұнарасы	Смотровая вышка	Observation tower
Бекет саңырауқұлағы	Постовой гриб	Sentry box



1. Қарауыл қызметінің мақсаты және міндеттері.
2. Қарауылдың құрамы және қарулануы туралы айтыңдар.
3. Сақшының қолсұғылмаушылық шарттарын атаңдар.
4. Сақшының міндеттерін атаңдар.
5. Сақшыға қандай әрекеттер жасауға тыйым салынған?
6. Бекеттің жабдықталуы және жарақталуы туралы айтыңдар.



Бекетке шабуыл жасалғанда сақшының атқаратын әрекетін түсіндіріңдер және көрсетіңдер.



§ 4. Бекеттегі сақшының міндеттері мен әрекеттері

Қаруды оқтау және оғын алу

Қаруды оқтау бекеттерге шығу, сондай-ақ қарауылды тексеретін тұлғаларға ілесіп жүру алдында жүргізіледі.

Қаруды оқтау мен оғын алу қарауыл бастығының немесе оның көмекшісінің командасы бойынша және олардың тікелей қадағалауымен қарауылдық үй-жай жанында оқтосқауылы бар арнайы жабдықталған және жарық түсірілген орында, ал ауысымдар бекеттерге машиналармен таратылған кезде – таратушының командасы бойынша қарауыл бастығына берілген нұсқаулықта көрсетілген оқтосқауылмен жабдықталған орындарда жүргізіледі. Қарудың оғын алу және оны тексеру қарауылдық үй-жайға қайтып келген сәтте дереу жүргізіледі.

Оқтау және оқты алу кезінде қарудың ұңғысы жоғары (45–60° бұрышқа) және маңындағы тұрғын үйлер мен күзетілетін нысандардан шетке бағытталуы тиіс. Егер тұрғын және қызметтік үйлер қарауылдық үй-жайға жақын және оның айналасында орналасқан болса, қаруды оқтау және оғын алу қарауылдық үй-жайда оқтосқауылмен жабдықталған арнайы орында жүргізілуі керек.

Бекетке шығар алдында қарауыл бастығы: **«Бірінші ауысым, ҚАРУДЫ АЛ»**, қаруды алғаннан кейін – **«Бірінші ауысым, САПҚА ТҰР»** командаларын береді. Осы команда бойынша таратушылар мен бірінші ауысым қарауылшылары өз қаруын ала отырып, оны оқтау және оғын алу үшін оңнан солға қарай бекет нөмірлері тәртібімен бір қатарға сапқа тұрады. Таратушылар өздерімен бірге мөрлер мен таңбаларды (пломбалардың бедерлерін), ал тәуліктің түнгі уақытында қолшамдарын алып, өз ауысымдарының оң жақ қапталдарына тұрады.

Сапқа тұрғаннан кейін қарауыл бастығы команда береді: **«Ауысым, оң жақтан бастап бір-бірден – ОҚТА»**. Сосын қарудың оқталғандығын тексереді. Орындалатын команда бойынша оң қапталдағы әскери қызметші:

- 1) алға бір адым жасайды және жартылай оңға бұрылады;
- 2) автоматты оқтосқауылдың қаруға арналған тұғырына қояды;
- 3) сақтандырғыштың ауыстырғышын «АВ» немесе «ОД» жағдайына ауыстырады;
- 4) бекітпе жақтауын артқа тез жылжытып, оқтықта патронның баржоғын тексереді;

5) оқтықта патрон жоқтығына көз жеткізгеннен кейін бекітпе жақтауын алға жылжытады;

6) шүріппені соққылық жағдайдан шығарады;

7) автоматты сақтандырғышқа қояды;

8) автоматқа сүңгі-пышақты сұғады;

9) сөмкеден оқталған оқжатарды алып, оны орнына салады;

10) «Қару оқталды және сақтандырғышқа қойылды» – деп мәлімдейді;

11) қаруды «қарубауға» алып, артқа қарай бір адым жасайды.

Осылай реттілікпен басқа да таратушылар және қарауылшылар қаруларын кезектесіп оқтайды.

Бекеттерден келгеннен кейін таратушылар ауысымды қаруды оқтауға және оғын алуға арналған алаңда сапқа тұрғызып, ауысым туралы қарауыл бастығына баяндайды, мысалы, «Лейтенант мырза, ауысым жүргізілді, бекеттер ақаусыз тапсырылды. Бірінші таратушы сержант Тоқышев». Қарудың оғын алу үшін қарауыл бастығы: **«Ауысым, оң жақтан бастап бір-бірден – ОҒЫН АЛ»** командасын береді.

Осы команда бойынша оң жақ қапталдағы әскери қызметші:

1) алға бір адым жасайды және жартылай оңға бұрылады;

2) автоматты оқтосқауылдың қаруға арналған тұғырына қояды;

3) оқжатарды автоматтан босатып, мойнын төмен қарата сөмкеге салады;

4) «Қарудың оғы алынды».

5) сақтандырғыштың ауыстырғышын «АВ» немесе «ОД» жағдайына ауыстырады;

6) бекітпе жақтауының тұтқасын артқа тартып, тексеру үшін көрсетеді;

7) тексергеннен кейін бекітпе жақтауын алға жылжытады;

8) шүріппені соққылық жағдайдан шығарады;

9) автоматты сақтандырғышқа қояды;

10) «Сақтандырғышқа қойылды» – деп мәлімдейді;

11) автоматтан сүңгі-пышақты алып, оны қынына салады;

12) автоматты «қарубауға» алып, артқа бір адым жасап, өз орнына тұрады.

Осындай реттілікпен қалған қарауыл ауысымы қарудың оғын кезектесіп алады.

ЖАЛПЫӘСКЕРИ ЖАРҒЫЛАР

Бекеттегі сақшының қару ұстау күйі

Бекеттегі сақшының автоматына сүңгі-пышақ бекітілген және оны түнгі уақытта – тұрып ату үшін дайын күйде; күндізгі уақытта – «қарубауға» күйінде немесе тұрып ату үшін дайын күйде (3.6-сурет); ішкі бекеттерде және Жауынгерлік Ту жанындағы бекетте «қарубауға» күйінде асынуы тиіс; жарақталған оқжатары бар сөмке жабылған болуға тиіс.

Өрт сөндіру немесе зілзала салдарын жою кезінде сақшыға қаруды «арқаға» күйінде ұстауға рұқсат етіледі.

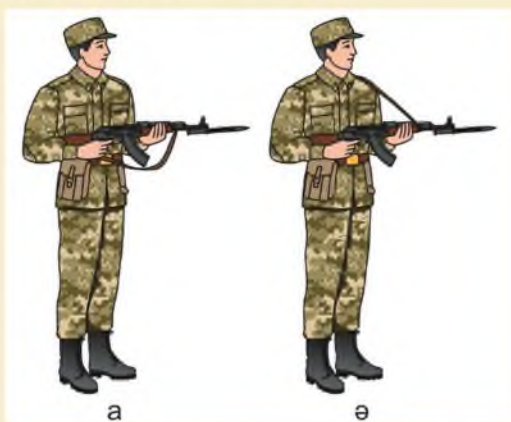

3.6-сурет. Бекеттегі сақшының қару ұстау күйі: а – тұрып ату үшін дайын күйде; ә – қарубауды қолданып, ату үшін дайын күйде

Сақшының бекетті қабылдаған және тапсырған кездегі әрекеттері

Сақшыларды ауыстыру әр 2 сағат сайын жүргізіледі. Ауа температурасы -20°C және одан төмен болғанда, аяз және желді күндерде сыртқы бекеттердің, сондай-ақ жылытылмайтын үй-жайда орналасқан ішкі бекеттердің сақшыларын ауыстыру 1 сағат сайын жүргізіледі. Температурасы $+30^{\circ}\text{C}$ және одан жоғары (көлеңкеде) кезде де сақшыларды ауыстыру 1 сағат сайын жүргізіледі. Осы жағдайларда сақшыларды 1 сағат сайын ауыстыру туралы нұсқауды қарауылдар (әскери бөлім) бойынша кезекші береді.

Қарауылдық үй-жайдың кіреберісіндегі сақшыларды ауыстыруды қарауыл бастығының көмекшісі немесе қарауыл бастығы әрбір 30 минут сайын жүргізеді.

Ауысым сақшыға жақындап, 10–15 адым қалғанда таратушы: **«Ауысым, ТОҚТА»** командасын береді және қарауылдардың біреуіне бекетті және оған жақын маңды қадағалауға бұйрық береді. Мысалы, «Қатардағы жауынгер Манабаев, бекетті және оған жақын маңды қадағала».

Ауысым жақындағанда сақшы оған қарама-қарсы қарап тұрады және автоматты «қарубауға» күйіне алады, ал таратушы 3–4 адымға жақындаған кезде оған қарсы бір адым жасайды және қызметті өткеру нәтижелері туралы баяндайды, мысалы, «Сержант мырза, қызмет өткеру уақытында оқиғалар болған жоқ. Екінші бекеттің үшінші ауысым сақшысы – қатардағы жауынгер Қарабалин». Ауысатын қарауыл таратушысы сақшыға **«ТІК ТҰР»** командасын береді. Одан кейін жаңа қарауыл таратушысының командасы бойынша, мысалы, **«Қатардағы жауынгер Ыбыраев, бекетке адым – БАС»**,



3.7-сурет. Сақшылардың ауысуы

сақшы саптық қалыпты қабылдайды, оңға қарай бір адым жасайды, ал қарауылшы сақшыға жақын келеді және қарама-қарсы жаққа қарап, оның орнына тұрады (3.7-сурет).

Ауысатын қарауыл таратушысының **«Сақшы, бекетті тапсыр»** командасы бойынша сақшы бекетті ауызша тапсырады. Бұл ретте сақшы мен қарауылшы бір-біріне бастарын бұрады. Бекетті ауызша тапсыру сақшы бекеттің нөмірін айтып, бекеттер табеліне сәйкес барлық күзету мен қорғауға жататындарды, сондай-ақ өзі қызмет өткізу уақытында бекетке жақын жерде нені байқағанын қарауылға атап өтуден тұрады.

Бекетті ауызша тапсырғаннан кейін қарауылшы өз таратушысының **«Қарауыл, бекетті қабылда»** командасы бойынша сақшының және ауысатын таратушысының қатысуымен жаңа қарауыл таратушысы-

ЖАЛПЫӘСКЕРИ ЖАРҒЫЛАР

мен бірге күзетілетін нысанды айналып, қарап шығуға міндетті. Қарау кезінде жарық түсу, қоршау, есік (қақпа) терезе, торлар мен сақтау орны қабырғаларының ақаусыздығын, оларда құлып, бау, мөрлердің (пломбалардың) бар болуын, жағдайын және олардың таңбаларға (бедерлемелерге) сәйкес келуін тексереді. Күзетудегі жауынгерлік машиналардың (қару-жарақ пен әскери техниканың) саны бекет табелінде көрсетілгенге сай келуі керек. Сонымен қатар техникалық күзет құралдары, байланыс, өрт сөндіру құралдары, жертасалар, бекеттік мұнаралар, бақылау-іздік жолақтар мен бекеттік киімнің барын және олардың жай-күйін тексеруге міндетті.

Бекетке түсетін қарауыл қажет болған кезде таратушының көмегімен бекеттік киімді киеді.

Егер бекетті қабылдау және тапсыру кезінде қандай да бір ақау, кемшілік немесе мөрлердің (пломбалардың) таңбасы (бедерлері), сондай-ақ күзетілетін жауынгерлік машиналардың (қару-жарақ пен әскери техниканың) саны бекеттер табелінде көрсетілген санға сәйкес келмейтіні анықталған болса, таратушы қарауыл бастығын шақыртады.

Бекетті тапсыруды және қабылдауды аяқтағаннан кейін сақшы және бекетке түсетін жаңа қарауыл күзетілетін нысанға қарама-қарсы жаққа (таратушыға) қарап тұрады және кезекпен мәлімдейді. Мысалы, «Сержант мырза, қатардағы жауынгер Қарабалин нөмірі үшінші бекетті тапсырды», «Сержант мырза, қатардағы жауынгер Ыбыраев нөмірі үшінші бекетті қабылдады».

Осыдан соң таратушыдан нұсқаулар алғаннан кейін, сақшы Жарғыда көрсетілгендей етіп қаруды алып, бекеттегі өз міндеттерін орындауға кіріседі.

Қарауылдың сақшы жағдайына (сақшының қарауыл жағдайына) ауысуы оны қабылдау (тапсыру) туралы мәлімдемесінен кейін айқындалады.

Таратушының, мысалы, «**Қатардағы жауынгер Қарабалин, бекеттен адым – БАС**», командасы бойынша бекетті тапсырған қарауылшы ауысымының соңына, ал бекетті және оған жақын маңды тексерген қарауылшы сапқа тұрады. Осыдан кейін таратушы: «**Ауысым, менің соңымнан адым – БАС**» командасын береді және ауысымды келесі бекетке алып кетеді.

Бекеттер ауысқаннан және қарауыл бастығына ауысым жасалғандығы туралы мәлімдегеннен кейін, қарулар оқтан босатылады. Содан соң таратушы автоматтарды пирамидаға қою туралы бұйрық береді.

Сақшының өрт шыққанда және өз бекеті немесе көрші бекет маңында тәртіпбұзушылық болғандағы әрекеті

Өрт шыққанда сақшы қарауыл бастығына хабарлауы және бекетті бақылауды тоқтатпастан, өрт сөндіруге қажетті шараларды қабылдауға міндетті. Ішкі және сыртқы қоршаулары бар күзетілетін нысанның техникалық аумағында, сонымен қатар бекет жанында өрт шыққан кезде қарауыл қарауылдар үй-жайына шұғыл мәлімдейді және одан әрі қарауыл бастығы немесе оның көмекшісінің нұсқауы бойынша әрекет етеді.

Күзетілетін нысанның қоршауында қандай да бір ақау және өз бекетінде немесе басқа бекеттерде тәртіпбұзушылық болғанда, сақшы қарауыл бастығын шақыруға міндетті.

Кенеттен ауырғанда (жараланғанда) сақшы қызметін жалғастыра отырып, бекітілген дабылмен таратушыны немесе қарауыл бастығын шақырады.

Кейінге қалдыруға болмайтын, қиын жағдайларда немесе байланыс құралдары бұзылған кезде сақшы қарауыл бастығын немесе таратушыны жоғары қарай оқ атып шақыра алады.

Қаруды оқтау және оғын алу	Заряжание и разряжание оружия	Loading and unloading weapons
Қарауыл бастығы	Начальник караула	Guard commander
Қарауылды ауыстыру	Смена караула	Changing of the guard



1. Бекеттегі сақшының қару ұстау қалпын көрсетіңдер.
2. Бекетке шығар алдында қаруды оқтауды және бекеттен келгендегі қарудан оғын алуды орындап көрсетіңдер.



1. Бекетті қабылдаған және тапсырған кездегі сақшының әрекеттерін орындап көрсетіңдер.
2. Сақшының бекетте өрт болғандағы әрекетін орындап көрсетіңдер.



4-ТАРАУ САПТЫҚ ДАЙЫНДЫҚ



Тарауды игеру нәтижесінде:

- қозғалыс кезінде және орнында тұрып әскери амандасуды орындауға;
- саптан дұрыс шығу, бастыққа келуді орындауға;
- қарумен саптық тәсілдерді нақты және бірдей орындауға;
- бөлімше құрамында саптық тәсілдерді орындауда үйлесімді қимылдауға жаттығасыңдар.

§ 1. Әскери сәлемдесу

Орнында және қозғалыс кезінде әскери сәлемдесуді орындау

Барлық әскери қызметшілер кездескен кезде бір-бірімен сәлемдесуге міндетті. Бағыныстылар мен атағы кішілер бірінші болып амандасады. Әскери сәлемдесу нық орындалады.

Орнында, саптан тыс, бас киімсіз жағдайда әскери сәлемдесуді орындау үшін бастық (атағы үлкен) жақындауына үш-төрт адым қалғанда, соған қарай бұрылады, саптық қалыпта оның бетіне қарайды, бастық қозғалған сайын басын оның соңына бұрады.

Егер бас киім болса, жоғарыда айтылғандармен бірге (4.1-сурет) оң қолды қысқа жолмен бас киімге апару қажет. Мұнда саусақтар бірге, алақан тік, ортаңғы саусақ бас киімнің төменгі шетіне (күнқағарына жақын) тиюі, ал шынтақ иық сызығында және биіктігінде болу керек. Басты бастық жаққа (атағы үлкен) бұрғанда қолдың және бас киімнің қалпы өзгеріссіз қалады.

Бастық (атағы үлкен) жанынан өткенде, сәлемдесуді орындаушы басын тура қаратып, бір мезетте оң қолын төмен түсіреді.

Әскери сәлемдесуді қозғалыс кезінде, саптан тыс, бас киімсіз орындау үшін бастыққа (атағы үлкен) дейін үш-төрт адым қалғанда, қол қозғалысын тоқтата отырып, аяқты қосу, басты сол жаққа бұру және жүруді жалғастыра отырып, оның бетіне қарау керек (4.2, а-сурет). Бастықтан (атағы үлкен) өтіп бара жатқанда, басты тура ұстап, қол қозғалысын жалғастыру қажет.

Бас киімде болған кезде аяқты жерге қойып бір мезгілде басын бұрып, оң қолын бас киіміне апарып, сол қолын мықынында қозғалыссыз ұстап тұру керек (4.2, ә-сурет). Бастықтың (басшының) жанынан өте бере, сол аяқты жерге қойып, бір мезгілде басын тура қаратып, оң қолын төмен түсіреді.



4.1-сурет. Орнында әскери сәлемдесуді орындау

САПТЫҚ ДАЙЫНДЫҚ

Бастықты (үлкенді) басып озған кезде әскери сәлемдесуді басып озудың бірінші адымында орындауы керек. Екінші адымда басын тура ұстап, оң қолын төмен түсіреді.



4.2-сурет. Қозғалыста әскери сәлемдесуді орындау:
а – бас киімсіз; ә – бас киімі болғанда

Егер әскери қызметшінің қолдары бос болмаса, әскери сәлемдесуді бастық (атағы үлкен) жаққа басты бұру арқылы орындайды.

Саптан тыс, орнында, қару асынған кездегі әскери сәлемдесуді орындау қарусыз жағдайдағы сәлемдесумен бірдей. Бұл жағдайда қарудың орналасуы өзгермейді және қол бас киімге апарылмайды.

Әскери сәлемдесу кезінде қару «арқада» болса, оң қол бас киімге апарылады.

Команданы орындау	Выполнение команды	Execution of order
Атағы бойынша кіші	Младший по званию	Junior in rank
Дәл орындау	Четкое выполнение	Accurate execution
Әскери сәлемдесу	Воинское приветствие	Military greeting/ salute



Әскери сәлемдесу

1. Қандай жағдайларда әскери сәлемдесу кезінде қол бас киімге апарылмайды?
2. Егер де әскери қызметшінің қолдары бос болмаса, әскери сәлемдесу қалай орындалады?



1. Орнында тұрып әскери сәлемдесу тәсілдерін орындауды үйреніңдер.
2. Қозғалыстағы әскери сәлемдесу тәсілдерін орындауға жаттығыңдар.



САПТЫҚ ДАЙЫНДЫҚ

§ 2. Саптан шығу және сапқа қайта тұру

Әскери қызметшіні саптан шығару үшін команда беріледі. Мысалы, «Қатардағы жауынгер Әлімов, САПТАН ШЫҚ» немесе «Қатардағы жауынгер Әлімов ... (адым саны) АДЫМҒА САПТАН ШЫҚ» немесе «Қатардағы жауынгер Әлімов. МАҒАН КЕЛ (ЖҮГІРЕ МАҒАН КЕЛ)».

Әскери қызметші өзінің тегін естігеннен кейін: «МЕН» – деп жауап береді, ал саптан шығу командасы берілсе, сапта тұрып: «ҚҰП БОЛАДЫ» – деп жауап береді. Бірінші команда бойынша әскери қызметші саптық адыммен бірінші қатардан санағанда үш адым (немесе айтылған адымды) жасап, саптан шығады, тоқтайды және сапқа қарап бұрылады. Екінші команда бойынша әскери қызметші бірінші қатардан бір-екі қадам тура жасап шығып, жүріп бара жатып бастыққа бұрылады, қысқа жолмен саптық адыммен жүріп (жүгіріп) оған келеді де, екі-үш адым қалғанда тоқтап, келгені туралы баяндайды. Мысалы, «Лейтенант мырза, қатардағы жауынгер Әлімов сіздің бұйрығыңыз бойынша келіп тұр».

Әскери қызметші екінші қатардан шығатын болса, сол қолын алдындағы әскери қызметшінің иығына қояды, ал ол алға бір адым жасап, оң аяғын жерге қоймастан, оңға бір адым жасайды да, саптан шығып, арттағы әскери қызметшіні өткізеді, кейін өз орнына тұрады. Бірінші қатардан әскери қызметші шығып кетсе, оның орнына артындағы әскери қызметші тұрады.

Әскери қызметші екінші, үшінші (төртінші) лектен шыққан кезде, ол саптан алдын ала оңға (солға) бұрылып, жақын тұрған қапталға қарай шығады. Егер қасында әскери қызметші тұрса, ол оң аяғын бір қадам қапталға созып, жерге тигізбей артқа адым жасайды, осылай саптан шығып, шақырылған әскери қызметшіні өткізеді, кейін өз орнына тұрады.

Әскери қызметші қаруымен саптан шықса, қарудың күйі өзгермейді.

Әскери қызметшіні сапқа қайтару үшін команда беріледі. Мысалы, «Қатардағы жауынгер Әлімов, САПҚА ТҰР» немесе «САПҚА ТҰР».

«Қатардағы жауынгер Әлімов» командасын ести сала сапқа қарап тұрған әскери қызметші бастық жаққа бұрылады және «МЕН» – деп жауап береді. «САПҚА ТҰР» командасы бойынша, егер қарусыз немесе қарумен әрі қару «арқаға» жағдайында болса, қолын бас киімге



жанастырады да, «Құп болады» – деп жауап береді, сосын қозғалатын жағына бұрылып, бірінші адымның өзінде қолын түсіріп, саптық адымда қысқа жолмен өз орнына барып тұрады.

Егер тек «**САПҚА ТҰР**» командасы берілсе, әскери қызметші бастыққа бұрылмастан сапқа оралады.

Бастыққа келу және одан кету

Әскери қызметші саптан *бастыққа келгенде*, екі-үш адым жетпей аяқтарын қосып, сол уақытта оң қолын бас киіміне апарады, одан кейін келгені туралы мәлімдейді. Мәлімдеу соңында қолын түсіреді (4.3-сурет).

Бастықтан кетер кезде әскери қызметші рұқсат алғаннан кейін оң қолын бас киіміне апарып, «**Құп болады**» – деп жауап береді де, қозғалатын жағына бұрылып жүріп кетеді. Бірінші адыммен қолын түсіреді (4.4-сурет).

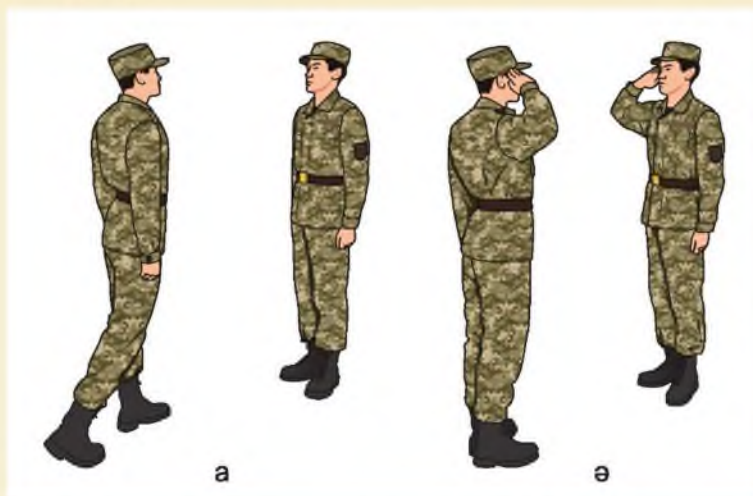

4.3-сурет. Бастыққа келу:
а – тоқтау; б – мәлімдеу

Бастық әскери қызметшінің сапқа қайтуына немесе оның жүруіне рұқсат берген кезде, қолын бас киіміне апарады және түсіреді.

САПТЫҚ ДАЙЫНДЫҚ



4.4-сурет. Бастықтан кету:
 а – қолын бас киіміне апару; б – артқа бұрылу;
 в – аяқты қосу; г – бір қадам алға;
 д – қолды түсіру; е – аяқты қосу

САПТАН ШЫҚ	ВЫЙТИ ИЗ СТРОЯ	STAND OUT
Саптағы орны	Место в строю	Place in the rank
Сапқа оралу	Возвращение в строй	Returning to the ranks
Бірінші қатар	Первая шеренга	Front rank



Әскери қызметші саптан шығу және сапқа қайта оралу үшін қандай командалар беріледі?



1. Бірінші (екінші) қатардан шығу тәртібін орындап көрсетіңдер.
2. Үш лектен құралған жорықтық саптан шығу тәртібін орындап көрсетіңдер.
3. Бастыққа келу мен одан кету тәсілдерін орындауға жаттығыңдар және көрсетіңдер.

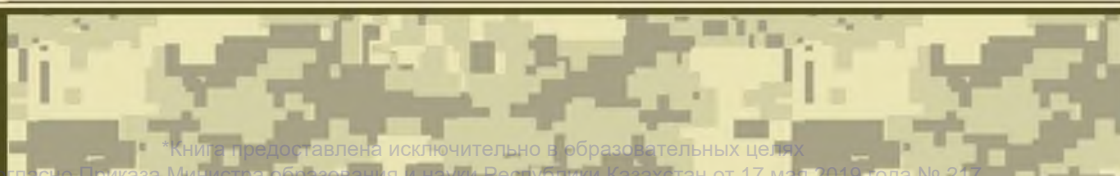

§ 3. Қарумен орындалатын саптық тәсілдер

Бөлімшенің құрамында сапта, әскери іс-қимылдарда қаруды үйлесімді қолдану үшін қарумен саптық тәсілдерді дұрыс және айқын орындауды үйренген өте маңызды. Қауіпсіздік мақсатында қарумен саптық тәсілдерді орындамас бұрын қаруды тексеріп алу керек.

Қарумен саптық қалып қарусыз жағдайдағы сияқты. Дүмі ағаш автоматты «қарубауға» жағдайында ұңғы жағымен жоғары қаратып, ал дүмі жиналмалы автоматты ұңғы жағын төмен қаратып ұстау керек.

«Қарубауға» жағдайында автомат оң иықта болады. Оң қол шынтақта бүгілген, қарубау ортасынан қол басымен ұсталады (белбеуден жоғары, алақан еніндей аралықта), шынтақ кеудеге тақалған. Сол қол төменге түсірілген.

Автоматты «Қарубауға», «Кеудеге» және «Арқаға» күйлерінде (қалыбында) асып жүреді.

Қарумен тәсілдерді орындар алдында оны сақтандырғышқа қойып, қарубауының ұзындығын тексеру қажет.

Қаруды сақтандырғышқа қою үшін «**Сақтандырғышқа – ҚОЙ**» командасы беріледі. Осы команда бойынша әскери қызметшілер қарудың сақтандырғышын тексереді және қажет болса, оны сақтандырғышқа қояды.

«Қаруды қарубау-ҒА» және «Қаруды кеуде-ҒЕ» командалары бойынша тәсілдерді орындау

Автомат «қарубауға» күйінен «кеудеге» күйіне «**Қаруды кеуде-ҒЕ**» командасы бойынша үш әрекетпен ауыстырылады:

– қарубау бойынша оң қолын біршама жоғары ұстап, автоматты сол қолмен құндағы және ұңғы қапсырмасынан ұстап, иықтан түсіру, оқжатарын сол жаққа қаратып, ауыздық қиығын иек деңгейінде, өзінің алдында тік ұстау (4.5, а-сурет);

– қарубауды оң қолмен оңға қарай жіберіп, оны астынан алақанмен саусақтары жартылай бүгілген және өзіне бағытталған жағдайда ұстап алу; осы уақытта оң қол шынтақты қарубаудың ішіне кіргізу (4.5, ө-сурет);

– қарубауды бастан асыра тастау керек; автоматты оң қолмен дүм мойнынан ұстап, ал сол қолды жылдам төмен түсіру (4.5, б-сурет).

САПТЫҚ ДАЙЫНДЫҚ



4.5-сурет. Автоматты «қарубауға» күйінен «кеудеге» күйіне ауыстыру
а – бірінші; б – екінші; в – үшінші әрекет



4.6-сурет. Автоматты «кеудеге» күйінен «қарубауға» күйіне ауыстыру
а – бірінші; б – екінші;
в – үшінші әрекет

Автоматты «кеудеге» күйінен «қарубауға» күйіне ауыстыру «Қарубау-ҒА» командасы бойынша үш әрекетпен орындалады:

– автоматты сол қолмен құндағы және ұңғы қапсырмасының төменгі жағынан ұстап, дәл осы уақытта оны біршама алға-жоғары қарай жылжыту, оң қолды қарубаудың ішінен шығарып, дүмінің мойнынан қысып, автоматты 4.6, а-суретте көрсетілгендей етіп ұстау;

– автоматты жоғары көтере отырып, қарубауды бастан асыра алға тастау және автоматты оқжатарын солға қаратып, ауыздық қиығын иек деңгейінде, өз адында тік ұстау (4.6, б-сурет);

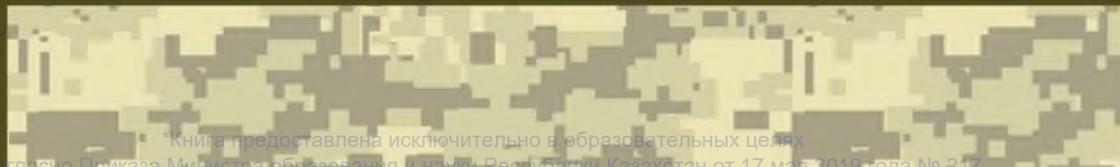

– оң қолмен қарубаудың жоғарғы жағынан ұстап, автоматты оң жақ иыққа асыра тастап, «қарубауға» күйіне келтіру, ал сол қолды жылдам төмен түсіру (4.6, б-сурет).

Қару «қарубауға» күйінен «арқаға» күйіне **«Қаруды арқа-ҒА»** командасы бойынша екі әрекетпен орындалады:

– қарубауды сол қолмен оң иықтан біршама төмен ұстау, онымен бір уақытта оң қолмен дүмінен (жиналмалы дүмі бар автомат пен қол гранатаатқышты ұңғысынан төменгі бекітпеден) ұстау;

– қаруды оң қолмен біршама көтеру, сол қолмен қарубауды бастан асыра сол иыққа тастау; қаруды және қолды жылдам төмен түсіру (4.7-сурет).



4.7-сурет. Автоматты «қарубауға» күйінен «арқаға» күйіне ауыстыру

Автоматты «кеудеге» күйінен «арқаға» күйіне және «арқаға» күйінен «кеудеге» күйіне ауыстыру үшін қару алдын ала берілетін команда бойынша «қарубауға» күйіне алынады.

Жиналмалы дүмі бар автоматты «кеудеге» күйінен «арқаға» күйіне ауыстыру үшін автоматты оң қолмен ұңғысының бас жағынан ұстап және оны «арқаға» күйіне ауыстыру керек (4.8-сурет).

САПТЫҚ ДАЙЫНДЫҚ



4.8-сурет. Жиналмалы дүмі бар автоматты «арқаға» күйінен «кеудеге» күйіне ауыстыру бойынша тәсілдерді орындау

Жиналмалы дүмі бар автоматты «арқаға» күйінен «кеудеге» күйіне ауыстыру үшін автоматты оң қолмен ұңғы жағынан ұстау керек және оны ұңғы жағынан сол иыққа қарай тартып, «кеудеге» күйіне ауыстыру керек.

«Қаруды жерге – ҚОЙ», «ҚАРУҒА», «ҚАРУЛАН» командасы бойынша тәсілдерді орындау

Қару «Бөлімше, қаруды жерге – ҚОЙ» командасы бойынша жерге қойылады.

«Қаруды жерге» командасы бойынша автоматты оң қолға алу қажет, ол үшін оң қолды қарубауда аздап жоғары көтеріп, сол қолмен оқжатарының төмен тұсынан ұстап автоматты иықтан төмен түсіреді, оң қолмен құндағы және ұңғы қапсырмасы тұсынан ұстап, автоматы оң жамбасқа, ал сол қолды сол жамбасқа түсіреді.

«ҚОЙ» командасы бойынша бірінші қатар алға екі адым жасайды және аяқтарын қосады, одан кейін екі қатар да бір уақытта сол аяқпен алға бір адым жасайды және қаруды бекітпе тұтқасын (бекітпе жақтауы) төмен ұстап, дүм табанын оң (арттағы) аяқтың ұшына тигізе отырып, жерге қояды (оң тізеде бүгілмейді), одан кейін сол аяқты оң аяқтың жаңына қояды (4.9-сурет).

Қарумен орындалатын саптық тәсілдер



4.9-сурет. «Бөлімше, қаруды жерге – ҚОЙ» командасы бойынша тәсілдерді орындау

Бір қатарлы сапта орындалатын команда бойынша тек соңғы екі қимыл ғана орындалады.

Қаруды жерден алу үшін «**Бөлімше – ҚАРУҒА**» және одан кейін «**ҚАРУЛАН**» командалары беріледі.

«**Бөлімше – ҚАРУҒА**» командасы берілгенде әскери қызметшілер қарудың жанына сапқа тұрады. «**ҚАРУЛАН**» командасы бойынша сол аяқпен алға бір адым жасайды, қаруды оң қолмен алады және тіктеліп, сол аяқты оң аяқтың жанына қояды. Екінші қатар алға екі адым жасайды, осыдан кейін екі қатар да бір уақытта қаруды «қарубауға» күйіне алады (4.10-сурет).



4.10-сурет. «ҚАРУЛАН» командасы бойынша тәсілдерді орындау

САПТЫҚ ДАЙЫНДЫҚ

Қарумен саптық тәсілдер	Стрoевые приемы с оружием	Drill techniques with rifle
ҚАРУЛАН	В РУЖЬЕ	TO ARMS
Қаруды қарау	Осмотр оружия	Arms inspection



1. Қарумен саптық қалып қалай орындалады?
2. Автоматты ұстаудың негізгі түрлерін атаңдар.



1. «Автоматты – кеуде-ГЕ», «Қарубау-ҒА» командалары бойынша тәсілдерді орындауға жаттығыңдар.

2. «Бөлімше, қаруды жерге – ҚОЙ», «Бөлімше – ҚАРУҒА», «ҚАРУЛАН» командалары бойынша тәсілдерді орындауға жаттығыңдар, көрсетіңдер.

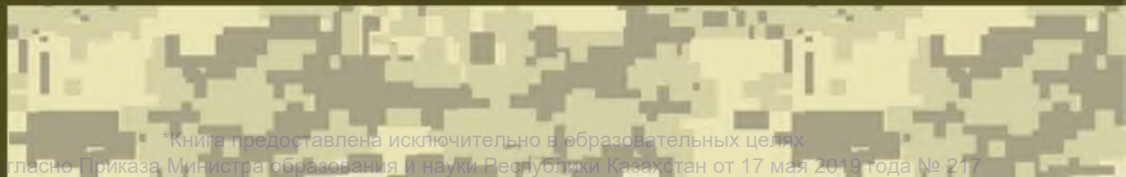

§ 4. Бөлімшені сапқа тұрғызу

Бөлімшені өрістетілген сапқа тұрғызу

Бөлімшенің өрістетілген сабы бір қатарлы немесе екі қатарлы болуы мүмкін. Бөлімшені *бір қатарға немесе екі қатарға сапқа тұрғызу «Бөлімше, бір қатарға (екі қатарға) – САПТАН»* деген команда бойынша орындалады (4.11-сурет).

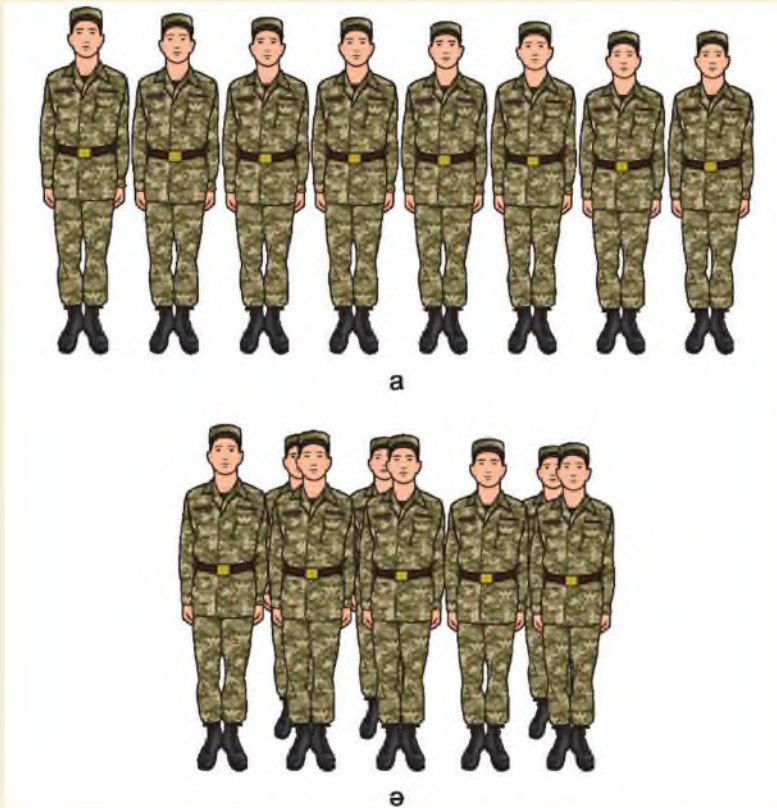

4.11-сурет. Бөлімшенің өрістетілген сабы:
а – бір қатарда; ә – екі қатарда

Бөлімше командирі саптық қалыпты қабылдап, команда берген соң, саптың маңдайшеп жағына қарап тұрады. Бөлімше штат бойынша командирдің сол жағына тұрғызылады. Сапталу барысында бөлімше командирі саптан шығып, бөлімшенің сапта қалай тұрғанын қадағалайды. Қажет жағдайда бөлімшеге **«ТҮЗЕЛ»** немесе **«СОЛҒА-**

САПТЫҚ ДАЙЫНДЫҚ

ТҮЗЕЛ» командасы беріледі. Бөлімшеде адам саны төртеу немесе одан аз болса, олар бір қатарға сапталады.

«**ТҮЗЕЛ**» командасы берілгенде оң жақ қапталдағыдан басқа барлығы бастарын оңға бұрып түзеледі. «**СОЛҒА-ТҮЗЕЛ**» командасы берілгенде сол жақ қапталдағыдан басқа барлығы бастарын солға бұрып түзеледі. Түзелу кезінде әскери қызметшілер аздап алға, артқа немесе жанына қозғалып, сапқа түзеле алады.

Түзеліп болғаннан кейін «**ТІК ТҰР**» командасы беріледі, сол кезде әскери қызметшілер басын жылдам тік ұстайды. Айналып бұрылғаннан кейін бөлімше түзелу үшін берілетін командада қай жаққа түзелу керек екендігі қоса айтылады, мысалы, «**ОҢҒА (солға) – ТҮЗЕЛ**».

«**Бөлімше – ТАРА**» деген команда берілгенде әскери қызметшілер саптан таралады. Бөлімшені жинау үшін «**Бөлімше – МАҒАН КЕЛ**» деген команда беріледі, ол кезде әскери қызметшілер жүгіріп командирдің жанына жиналады және қосымша команда бойынша сапқа тұрады.

Бөлімше бұрылуын барлық әскери қызметшілер бірге саптағы түзулікті сақтай отырып орындайды. Екі қатарлық сапта тұрған бөлімше оңға (солға) бұрылған кезде, бөлімше командирі жарты қадам оңға (солға), ал артқа бұрылған кезде бір адым алға қадам жасайды.

Бөлімшені жорықтық сапқа тұрғызу



4.12-сурет. Бөлімшенің екі лекті жорықтық сабы

Бөлімшенің жорықтық сабы бір немесе екі лекті болуы мүмкін (4.12-сурет).

Бөлімшені бір (екі) лекті сапқа тұрғызу үшін «**Бөлімше, бір (екі) лекке – САПҚА ТҰР**» командасы беріледі.

Бөлімше командирі саптық қалыпты қабылдап, команда берген соң, қозғалу бағытына қарап тұрады, ал бөлімше штат бойынша сапқа тұрады.

Лектің қозғалу бағытын өзгерту үшін мынадай команда беріледі: «**Бөлімше, оң (сол) иық алға – адым-ДА**», бұл кезде «**ТУРА**» командасына дейін бағыттаушы сол (оң) жаққа бұрылып жүре бастайды, ал қалғандары оның ізінен ереді; «**Бөлімше, менің соңымнан, адым-ДА (жүгіре – БАС)**», бөлімше командирдің артынан жүреді.

Бөлімшені өрістетілген саптан жорықтық сапқа және керісінше қайта сапқа тұрғызу

Бөлімшені өрістетілген саптан лекке ауыстыру **«Бөлімше, оң-ҒА»** командасы бойынша оңға бұру арқылы орындалады. Екі қатарлық сапты бұру кезінде бөлімше командирі оңға жарты адым жасайды.

Бөлімшені лектен өрістетілген сапқа ауыстыру бөлімшені **«Бөлімше, сол-ҒА»** командасымен солға бұру арқылы орындалады. Бөлімше екі қатарлық лектен бұрылғанда бөлімше командирі алға жарты адым жасайды.

Бөлімше бір лектен екі лекке ауысқанда **«Бөлімше, екі лекпен, адым – БАС»** (жүріп бара жатып – **«адым-ДА»**) деген команда беріледі. Орындалатын команда бойынша бөлімше командирі (бағыттаушы) жарты адымдап жүреді, екінші сандағылар оңға шығып, адым ырғағымен лекте өздерінің орындарына тұрады; бөлімше **«ТУРА»** немесе **«Бөлімше – ТОҚТА»** деген командаға дейін жартылай адымдап жүреді.

Бөлімшені екі лектен бір лекке қайта сапқа тұрғызу үшін **«Бөлімше, бір лекпен адым – БАС»** (жүріп бара жатып – **«адым-ДА»**) деген команда беріледі. Орындалатын команда бойынша бөлімше командирі (бағыттаушы) толық адымдап, ал қалғандары жартылай адыммен жүреді. Орын босауына қарап, екінші сандағылар адым ырғағымен біріншілердің артына келеді және қозғалысты толық адыммен жалғастырады.

Бөлімшені жазылған және жинақталған сапқа тұрғызу

Бөлімшені орнында жазылған сапқа тұрғызу үшін **«Бөлімше оңға (солға, ортадан) ... (адым саны) адымға алшақ-ТА (жүгіре, алшақ-ТА)»** командасы беріледі. Орындалатын команда бойынша жазылуы бастаушыдан өзге әскери қызметшілер көрсетілген жаққа қарай бұрылады. Аяқтарын қосумен бір уақытта басын саптың маңдайшебі жағына бұрады, артта келе жатқанға иығы арқылы қарап және одан көз айырмастан, жиіленген жарты адыммен (жүгіріп) жүреді. Ізіндегі сарбаз тоқтағаннан кейін, әрбірі командада айтылған адымды жасап, тоқтайды және солға (оңға) бұрылады.

Сапты ортадан бастап жазу үшін ортадан бір сарбаз көрсетіледі (аталады). Ортадағы есімі аталған әскери қызметші өз тегін естігеннен кейін «Мен» деп жауап береді, сол қолын алға созып, төмен түсіреді.

САПТЫҚ ДАЙЫНДЫҚ

Бөлімше жазылған сапта түзелген кезде командада айтылған аралық сақталады.

Бөлімшені орнында жинақтау үшін «**Бөлімше, оңға (солға, ортаға) жинақ-ТАЛ (жүгіре, жинақ-ТАЛ)**» командасы беріледі. Орындалатын команда бойынша жинақталу нұсқалған сарбаздан басқа әскери қызметшілер соған қарай бұрылады, одан кейін жиіленген жарты адыммен (жүгіре) жинақталған сап үшін белгіленген аралықты сақтап, бір-біріне жақындайды, жақындаған сайын саптық адымға ауысады. Саптағы тиісті орынға жеткенде тоқтайды және солға (оңға) бұрылады.

Бөлімшені сапқа тұрғызу	Построение отделения	Squad formation
Бөлімшені қайта саптау	Перестроение отделения	Squad reformation
Өрістетілген сап	Развернутый строй	Open rank
Қозғалыс бағыты	Направление движения	Movement direction



1. Бөлімшені өрістету және жорықтық сапқа тұрғызу үшін қандай команда беріледі?
2. Қажет болған жағдайда, орнында бөлімшенің сабын түзеу үшін қандай командалар беріледі?



1. Бөлімшені жинақталған немесе жазылған сапқа тұрғызу командаларын орындаңдар.
2. Бөлімшені сапқа тұрғызғанда бір лектен екі лекке ауыстыру және керісінше екі лектен бір лекке қайта сапқа тұруды орындаңдар.



5-ТАРАУ ӘСКЕРИ ТОПОГРАФИЯ

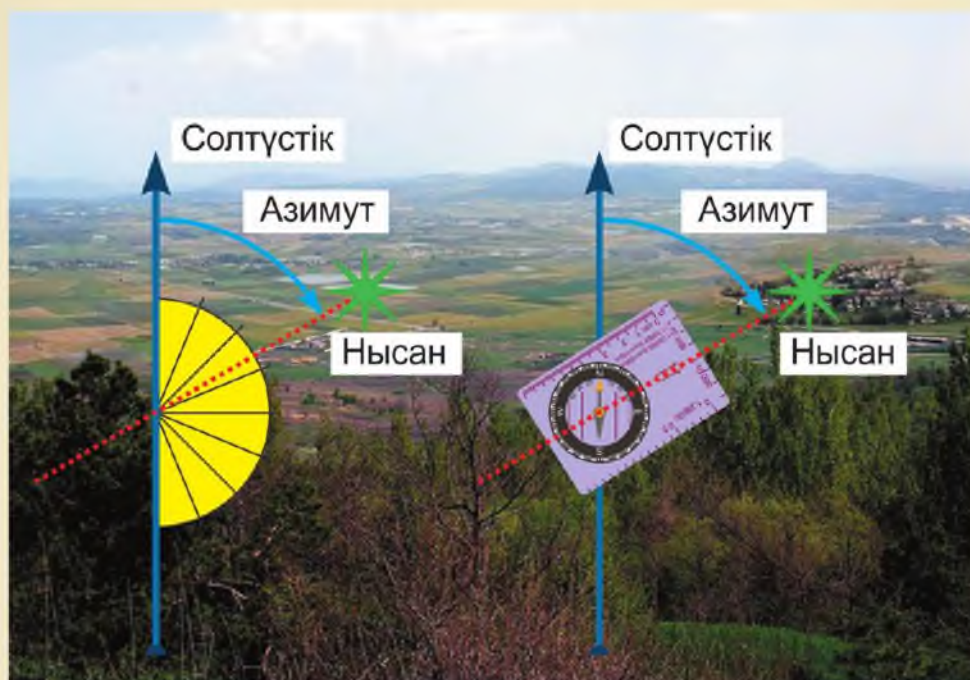

Тарауды игеру нәтижесінде:

- магниттік азимут пен көкжиек тұстарын анықтауды;
- жергілікті жерде магниттік компастың көмегімен қозғалыс бағытын ұстанып қозғалуды;
- азимут бойынша қозғалу сызбасын құрастыруды;
- өз адымдарыңның мөлшерін анықтауға және жұп қадаммен қашықтықты өлшеуді үйренесіңдер.

§ 1. Азимут бойынша қозғалыс

Бағдарлаудың негізі жергілікті жердегі бағдарларды таңдау және оларды қажет бағытты, бекеттерді, шептерді көрсететін шамшырақ ретінде пайдалану болып табылады. Әлі бейтаныс жергілікті жер телімін үйрену және есте сақтауды ерекше көзге түсетін бағдарлардан бастау қажет. Келешекте кез келген жерде төңіректі танып білу, өз орнын анықтай алу үшін олардың сыртқы көрінісін, өзара орналасуын жақсы есте сақтап қалу керек. Қозғалған кезде бағдарларды жол бойынан, әрбір жаңа ауданға кірген сайын таңдап отырады.

Жергілікті жерде бағдарлау жалпы және нақты болуы мүмкін. *Жалпы бағдарлау* өзінің тұрған жерін, қозғалыс бағытын және уақытын анықтаумен шектеліп, соңғы нүктеге жету үшін қажет.

Нақты бағдарлауда өзінің орналасу орны және қозғалыс бағыты егжей-тегжейлі анықталады. Ол карта, әуеден түсірілген суреттер, жерүсті навигация аспаптармен бағдарлау, азимут бойынша қозғалыс кезінде, қолға түскен шептерді анықтау және басқа да жағдайларда нысандар мен нысаналар туралы барлау деректерін картаға немесе схемаға түсіру үшін қолданылады.

Бағдарлау төрт негізгі элементтен тұрады:

- көкжиек тұстарын анықтау;
- танымал белгілері және бағдарлар бойынша жергілікті жерді тану, анықтау;
- қоршаған нәрселерге қатысты өзінің орнын анықтау;
- қажетті бағыттарды іздеу және анықтау.

Бағдарлаудың маңызды міндеті – кез келген жағдайда қажетті қозғалу бағытын табу және одан адаспау.

Жауынгерлік тапсырманың сәтті орындалуы жергілікті жерде тез әрі дәл бағдарлай білу шеберлігіне байланысты.

Көкжиек тұстарын және магниттік азимуттарды анықтауға жаттығу

Әлем тараптары бойынша бағытты іздеу үшін басында солтүстік-оңтүстік бағыты анықталады, одан кейін солтүстікке қарап тұрып, оң жағында шығысты, сол жағында батысты анықтайды (5.1-сурет).

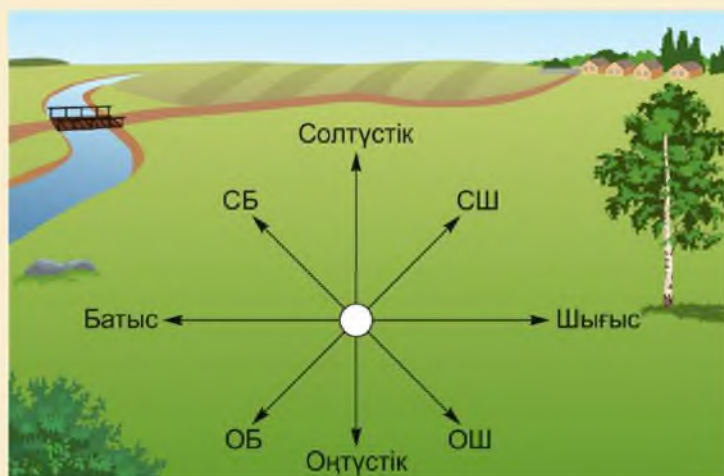

5.1-сурет. Көкжиек тұстарының өзара орналасуы

Көкжиек тұстарын келесілердің көмегімен анықтауға болады:

- магниттік компас;
- аспан денелері;
- жергілікті заттардың кейбір белгілері.

Компастың көмегімен солтүстік, оңтүстік, батыс және шығысты анықтау тез әрі қолайлы (5.2-сурет).



5.2-сурет. Компастың көмегімен көкжиек тұстарын анықтау

ӘСКЕРИ ТОПОГРАФИЯ

Компаспен жұмыс істегенде күшті электрмагниттік өріс немесе жақын орналасқан металл нәрселер оның нұсқарын дұрыс жағдайынан ауытқытуы мүмкін екенін есте сақтаған жөн. Сондықтан компаспен жұмыс істегенде электржеткізу торабынан, теміржол төсемесінен, ұрыс машиналарынан және басқа ірі металл нәрселерден 40–50 м алыста тұру қажет.

Компастың көмегімен көкжиек тұстарын анықтау үшін оны көлденең жағдайда ұстайды, тетігінің визирлеу қарауылын межеліктің нөлдік белгісіне дәл орнатады. Кейін магнитті нұсқардың төжегішін босатып, компасты оның солтүстік ұшы нөлдік санақпен сәйкесетіндей етіп бұрады. Компас жағдайын өзгертпестен, көздеуіш және қарауыл арқылы белгілеп (көздеп) алып, солтүстікке бағытты көрсету үшін қолданылатын алыстағы бағдарды белгілеп алады.

Компас болмағанда немесе компас жалған көрсеткіш беретін магниттік ауытқулар бар аудандарда көкжиек тұстарын *аспан денелері*: күндіз Күн, түнде Ай немесе Темірқазық көмегімен анықтап алуға болады.

Күн бойынша. Солтүстік жартышарда Күннің ату және бату уақыттары төмендегіше:

– қыста Күн оңтүстік-шығыстан атады, ал солтүстік-батыста батады;

– жазда Күн солтүстік-шығыстан атады, ал оңтүстік-батыста батады;

– көктемде және күзде Күн шығыстан атады, ал батыста батады.

Солтүстік жартышарда Күн шамамен сағат 7:00-де шығыста, 13:00-де оңтүстікте, 19:00-де батыста болады.

Күнге қарап көкжиек тұстарын барынша дәл анықтау үшін *түскен көлеңке әдісін* пайдалануға болады.

Ол үшін ұзындығы 1 метр шамалас таяқ тауып, оны жазық жерге қадау қажет. Таяқтан түскен көлеңкеге назар салу керек. Көлеңкенің соңғы нүктесіне (ұшына) белгі (А) салып, 15 минуттан соң жаңа орындағы көлеңке ұшын тағы белгілеу қажет (В). Шығыс-батыс бағытты анықтау үшін белгіленген нүктелерді біріктіру қажет. Бірінші нүкте батыс тұсты көрсетеді. Егер солтүстік-оңтүстік бағыттар керек болса, ол АВ кесіндіге перпендикуляр болады (5.3-сурет).



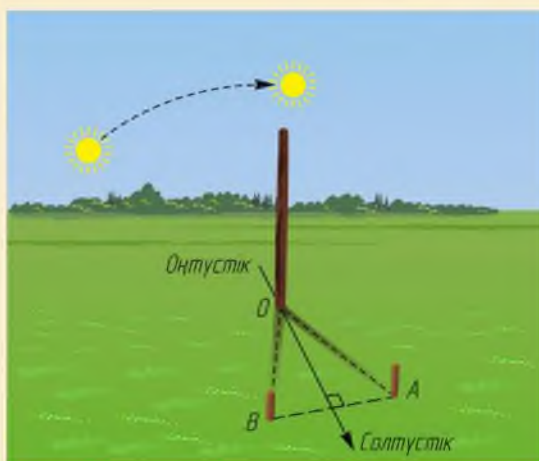

5.3-сурет. Көлеңке бойынша бағдарлау

Күн бойынша бағдарлау үшін механикалық қол сағатты да қолдануға болады.

Ол үшін сағатты көлденең жағдайда және сағаттық тілін күнге бағыттап ұстау қажет. Сағаттық тілі мен 1 цифры арасында анықталған бұрышты ойша дәл ортасынан қақ бөлгенде оңтүстік бағыт анықталады.

Түске дейін сағат тілі сағат 13:00-ге дейін жүріп өтетін доғасын (бұрышты), ал түстен кейін 13:00-ден кейін жүріп өткен доғасын бөлу керек.

Темірқазық бойынша. Темірқазық әрдайым солтүстікте болады. Темірқазықты табу үшін орналасуы шөмішке ұқсайтын жеті жұлдыздан тұратын Жетіқарақшы шоқжұлдызын табу қажет. Кейін Жетіқарақшы шөмішінің ең шеткі екі жұлдызынан өтетін түзуді бойлап осы екі жұлдыздың арақашықтығын шамамен бес рет өлшеп қою керек. Темірқазық екінші Кіші аю шоқжұлдызының ұшында тұрады. Темірқазыққа тік қарап солтүстік бағытты анықтауға болады (5.4-сурет).

Көкжиек тұстарын *жергілікті заттардағы белгілер* бойынша анықтауға болады (5.5-сурет). Көкжиек тұстарын жергілікті заттарға қарап анықтау басқа әдістерді біріктіру арқылы орындалуы мүмкін. Оның негізіне төменде айтылған белгілер жатады.

ӘСКЕРИ ТОПОГРАФИЯ



5.4-сурет. Көкжиек тұстарын Темірқазық бойынша анықтау

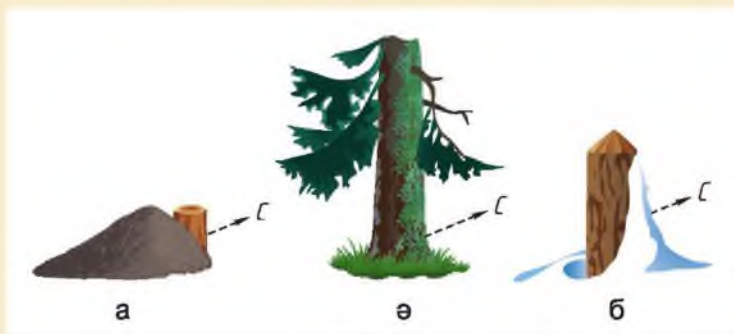

5.5-сурет. Көкжиек тұстарын жергілікті заттарға қарап анықтау
 а – құмырсқалар илеуі; ә – мүктер мен қыналар;
 б – қардың еруі

Нәрсенің оңтүстік жағы солтүстік жағына қарағанда көбірек қызатыны белгілі, сәйкесінше, қардың еруі де осы жағында жылдам болады. Бұл ерте көктемде немесе қыстың жылымық шағында ағаш маңындағы қуыстардан, жыра бөктерінде, тас үстіндегі қардан анық көрінеді.

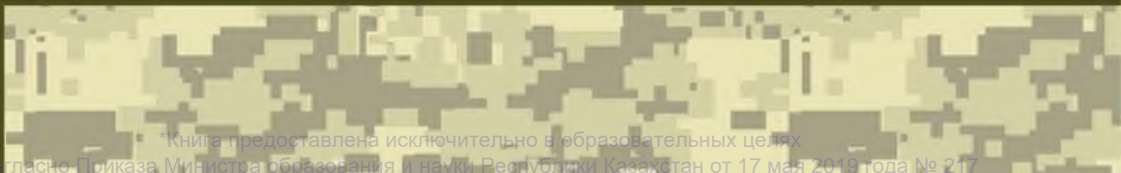

Қылқан жапырақты ағаш діңгегінің оң жағынан шайыр көбірек ағады, құмырсқалар илеуін ағаштың немесе бұтаның оң жағына салады және илеудің оң жақ беткейі сол жағына қарағанда жазық болады.

Қайың немесе қарағайдың солтүстік жағындағы қабықтары оңтүстік жағындағымен салыстырғанда күңгірт болады, ал ағаш діңдері, тастар және жартас дөңестерінің солтүстік жағындағы мүктер мен қыналар қалыңдау келеді.

Қолдан отырғызылған үлкен орман алқаптарында көкжиек тұстарын жасанды орман соқпағы бойынша анықтауға болады. Олар ережеге сай қатаң түрде солтүстік-оңтүстік және шығыс-батыс сызықтары бойынша жасалады. Сонымен қатар көкжиек тұстарын соқпақ қиылыстарында орнатылған бағандардағы орман кварталы туралы жазулар бойынша анықтауға болады.

Осындай әрбір бағанның әр төрт жағының жоғарғы бөлігінде цифрлар – қарсы жатқан орман кварталының нөмірлері қойылады; аз цифрлы екі жақ арасындағы қыры солтүстік бағытты көрсетеді (ТМД елдеріндегі орман алқаптарының нөмірленуі батыстан шығысқа, одан әрі оңтүстікке қарай есептеледі).

Көкжиек тұстарын тұрғызғанда көкжиек тұстары қатаң ескерілетін құрылыстарға: шіркеулер, мешіттер, храмдар (мысалы, синагога) қарап анықтауға болады.

Магниттік азимутты компас бойынша анықтау. Бағыттың магниттік азимуты компас көмегімен анықталады (5.6-сурет). Ол үшін магнитті нұсқардың тежегішін босату және нұсқардың солтүстік ұшы межеліктегі нөлдік белгіге тура келгенше компасты көлденең жазықтықта бұрады. Сосын компастың жағдайын өзгертпестен, көздеу тетіктерін көздеуіш және қарауылдан өтетін көздеу сызығы нәрсеге қаратылған бағытқа сай келетіндей етіп орнату қажет. Қарауылға қарсы межелік санақ мәні анықталатын жергілікті затқа бағытталған магниттік азимуттың мәніне сай келеді.

Тұрған нүктеден жергілікті затқа бағытталған азимут *тура магниттік азимут* деп аталады. Кейбір жағдайларда, мысалы, кері жолды табу үшін тура азимуттан 180° айырмашылық жасайтын *кері магниттік азимут* қолданылады. Кері магниттік азимутты анықтау үшін тура магниттік азимутқа, егер ол 180° -тан кем болса, 180° қосу, ал егер де ол 180° -тан артық болса, 180° азайту қажет.

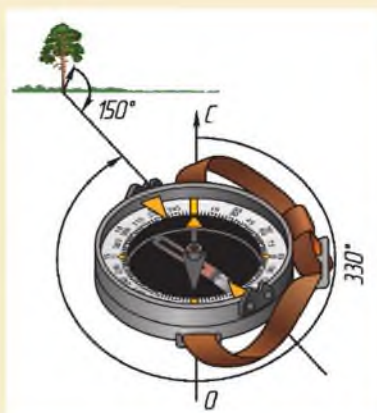

5.6-сурет. Магниттік азимутты анықтау

Азимут бойынша қозғалыс

Азимутпен қозғалудың мән-мағынасы жергілікті жерде магниттік азимутпен (дирекциялық бұрыш) берілген бағыттан және карта бойынша анықталған қашықтықтан адаспай жүру болып табылады. Қозғалыс бағыты магнитті компас бойынша, ал қашықтықты қадамдар немесе машина спидометрімен бақылап отырады. Бұл – бағдарлары аз жергілікті жерде, әсіресе түнде, көру мүмкіндігі шектелген уақыттағы қозғалудың негізгі әдісі. Берілген азимут бойынша қозғалу үшін:

- картада қозғалыстың бастапқы және соңғы нүктелері арасындағы жергілікті жерді үйрену;
- қозғалыс маршрутын жергілікті заттармен тез анықталатындай етіп белгілеу;
- картада таңдалған маршрутты сызып, әрбір буынындағы азимуттарды анықтау;
- картада маршруттың әрбір буынының ұзындығын анықтау;
- барлық мәліметтерді ұрыстық қойын дәптерге кесте (2-кесте) немесе схема түрінде жазып алу (5.7-сурет) қажет.

Бөлімшенің қозғалысын азимут бойынша ұйымдастыру кезінде компас бойынша қозғалыс бағытын анықтайтын және ұстанып жүретін бағыттаушы (бастаушы) тағайындалады. Одан басқа қадамдарды жұптап санап отыратын екі адам бекітіледі. Егер схемада қашықтық метрде берілген болса, оны адым ұзындығына байланысты жұп қадамдарға айналдырып алу қажет. Орташа бойлы адам адымының ұзындығы 0,7–0,8 м, сондықтан жұп қадам шамамен 1,4–1,6 м-ге тең бола-

ды. Өз қадамыңның ұзындығын төмендегі формула бойынша анықтауға болады:

$$Қ = \left(\frac{Б}{4}\right) + 0,37,$$

мұндағы, Қ – метрмен алғандағы бір қадам ұзындығы, Б – метрмен алғандағы адамның бойы.

№ 1 нүктеде (қора) компас қарауылының көрсеткішін 20° санақ басына орнатады және магнитті нұсқардың тежеуішін босатады. Сосын компасты көлденең жазықтықта, нұсқардың солтүстік ұшы межеліктің нөлдік белгісіне тура келгенше бұрады. Компастың бұл жағдайындағы қарауыл және көздеуіштен өтетін визирлеу сызығы № 2 (оба) нүктенің бағытын анықтайды. Жолда осы бағыттан адаспау үшін визирлеу сызығында қандай да бір алыс аралық бағдар белгілеп алынады. Қозғалыстың басында компас нұсқарын тежеуішке қояды. Қозғалуды аралық бағдарға қаратып, түзу сызық бойымен жүріп өтеді, мұнда жұп қадамдарды санап барады. Аралық бағдарға жеткенде компас бойынша магниттік азимуты 20° болған бағытты тағы анықтап, алыс аралық бағдар белгілеп алып, соған қарай қозғалады.

Осылайша 1230 м қашықтықты жүріп өткенше қозғала береді. Егер оба ертерек көрінсе, қалған жол телімін аралық бағдарсыз жүріп өтуге болады.

№ 2 нүктеде компас бойынша азимуты 330° -қа тең бағытты анықтайды, аралық бағдарды белгілеп алады және жұп қадамдарды санай отырып, қозғалысты бастайды. Егер жергілікті жерде аралық бағдар болмаса, бағытты тек компастың көмегімен ұстап отырады. № 3 нүктеде компас бойынша азимуты 25° -қа тең бағытты анықтап, осы бағытта жолдар қиылысына (№ 4 нүкте) қарай жұп қадамдарды санай отырып қозғалады. Азимут бойынша қозғалу бір бағдардан екінші бағдарға кезегімен ауысып отыру арқылы жүзеге асады.

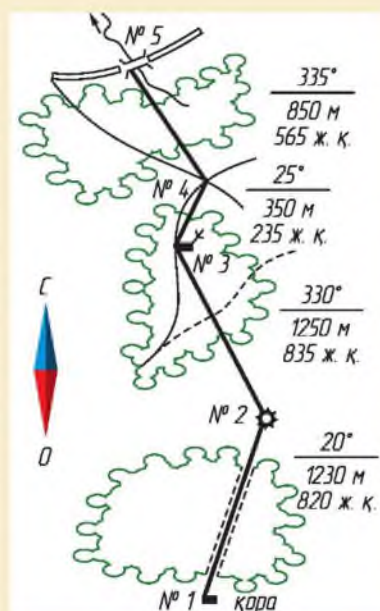

5.7-сурет. Азимут бойынша қозғалу схемасы

Азимут бойынша қозғалу үшін бастапқы деректер

№	Жол телімдері (буындары)	Магниттік азимут, градустар	Қашықтық, м	Уақыт, мин.	Қашықтық, жұп қадамдар
1.	Қора – оба	20	1230	15	820
2.	Оба – орманшының үйі	330	1250	15	835
3.	Орманшының үйі – жолдар қиылысы	25	350	5	235
4.	Жолдар қиылысы – көпір	335	850	10	565

Көрсетілген (белгіленген) қозғалу бағытын және қашықтықты ұстау. Қозғалу бағытын ұстану жеңіл болуы үшін аралық бағдардан өзге көмекші бағдарлар да жиі қолданылады. Әдетте мұндай бағдарларға аспан денелері (Күн, Ай, жарық жұлдыздар) мысал болады. Оларды қолданғанда әрбір 15 минут сайын қозғалыс бағытының азимутын тексеріп отыру қажет, өйткені аспан денелері (Темірқазықтан басқасы) аспан кеңістігінде үнемі қозғалыста болады. Егер оларға қарап бағытты бақылаусыз ұзақ жүрсе, маршруттан айтарлықтай ауытқып кетуге болады.

Қозғалыс бағытын ұстану үшін сызықтық бағдарлар немесе ұрыс машиналарының (шаңғы) іздерін де пайдаланады.

Азимут бойынша қозғалыс кезінде маршруттағы бұрылыс нүктелеріне дәл шығу жергілікті жер сипатына, шартты көру мүмкіндігіне, бағытты компаспен анықтау және қашықтықты өлшеу кезіндегі қателікке байланысты. Әдетте шығу қажет болған бұрылу нүктесінен ауытқу жүрілген қашықтықтың 1/10-нен аспайды, яғни жүрілген әрбір шақырым үшін 100 м шамасында болады. Сондықтан берілген қашықтықты жүріп өткенде көзделген бағдар жоқ болса, оны радиусы соңғы нүктеден бастап жүрілген жолдың 1/10-не тең шеңбер ішінде іздеу қажет.

Кейбір жағдайларда, мысалы, азимут бойынша қыста шаңғымен қозғалғанда жүрілген қашықтық уақыт пен қозғалу жылдамдығына жуық өлшенеді. Жүрілген қашықтық дұрыс өлшенбегендіктен, бағдарлауды жоғалтудан сақтану үшін бұрылыс нүктелерінде алыстан жақсы көрінетін бағдарлар таңдап алынады.

Кедергілерді айналып өту. Азимут бойынша қозғалу кезінде асып өткеннен айналып өту жеңіл болатын табиғи және жасанды кедергілер (миналанған дала, құлаған орман ағаштары және т. б.) кездесуі мүмкін. Мұндай кедергілерді бағдарды жоғалтпай айналып өте білу маңызды. Кедергілерді айналып өтуде жағдайға байланысты келесі ережелерді білу қажет:

1. Кедергінің арғы жағы көрініп тұрса (5.8, а-сурет):

- қозғалу бағыты бойынша кедергінің арғы жағында қосымша бағдар белгілеп алу;
- кедергіні айналып өтіп, қозғалысты одан әрі белгіленген бағдардан бастап жалғастыру;
- кез келген әдіспен кедергінің енін анықтау және жүрілген қашықтыққа қосу қажет.

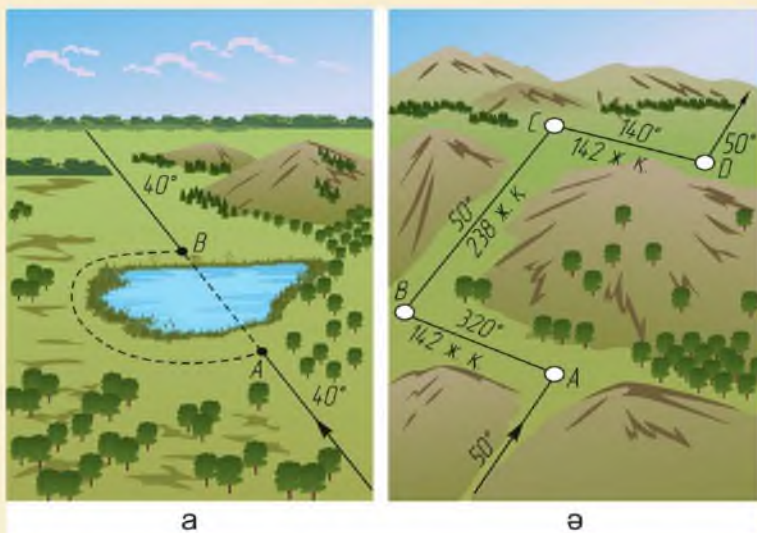

5.8-сурет. Кедергіні айналып өту, егер кедергінің арғы жағы:
а – көрініп тұрса; ә – көрінбесе

2. Кедергінің арғы жағы көрінбейтін болса (5.8, ә-сурет), кедергіні айналып өтудің сипаттық нүктелері (А, В, С, D) таңдалады. Кейін осы нүктелердің магниттік азимутын пайдаланып, қозғалу бағытын сақтай отырып жүріп отырады.

Қозғалыс 50° азимут бойынша жүріп жатты делік, кедергі алдындағы аялдамаға дейін 340 жұп қадам жүрілген болсын. Жергілікті жерді қарап шыққаннан кейін кедергінің сол жағынан айналып өтуге шешім

ӘСКЕРИ ТОПОГРАФИЯ

қабылданды. Компаспен бірінші буындағы (А нүктесінен В нүктесіне дейін) қозғалу бағытының азимутын анықтап, осы бағытта жұп қадамдарды санай отырып, қозғалуды жалғастырады. *Суретте азимут 320° -қа, ал жүрілген қашықтық 142 жұп қадамға тең.*

В нүктесінде кедергіге дейін жүріп келген алғашқы азимутқа (50°) сай бағытты анықтап, С нүктесіне шыққанға дейін жұп қадамдарды санай отырып, қозғалысты жалғастырады. *Жүрілген қашықтық 238 жұп қадамға тең.*

С нүктесінен бастап қозғалыс кері азимутпен ($320^\circ - 180^\circ = 140^\circ$) оңға А-дан В нүктесіне дейін 142 жұп қадам жүрілгенше жалғасады (суретте D нүктесіне дейін). D нүктесінде алғашқы азимутқа (50°) сай бағытты тағы анықтап алады. Кедергіге дейінгі жүрілген (340) жолға В-дан С нүктесіне дейінгі жолды (238) қосып, жаңа бағдарға қарай одан әрі қозғалады.

Бағдарлар арасындағы қашықтықты жұп қадамдарға айналдырғанда жұп адымның орташа ұзындығы 1,5 м екендігін есте ұстау керек. Сонда, егер 1-бағдардан 2-бағдарға дейінгі қашықтық 1200 м болса, бұл қашықтық $1200 : 1,5 = 800$ жұп қадамға тең болады.

Егер жағдай еркіндік берсе, кедергіні өзен жағалап, жылғалар, электржеткізу торабы және басқа да сызықтық бағдарлар бойымен, соқпақтар мен олардың бағыттарының азимутын алдын ала картада белгілеп алып, басып өткен жөн. Бұл жағдайда қозғалыс бағытын компаспен жеңіл қадағалауға болады.

Жергілікті заттармен қатар қозғалысты бақылау үшін жер бедері элементтерін: биік шыңдарды, жоталарды, жыраларды, жартасты, сайларды пайдалануға болады. Бұл әсіресе үлкен өзгерістер жасалған жергілікті жерде қозғалғанда маңызды, өйткені жергілікті заттар жойылған немесе жаңартып құрылған болуы мүмкін, ал табиғи жер бедерлері көбінесе өзгеріссіз қалады.

Тас жолдарда (көлік тас жолы, шоссе) әдетте көптеген жол белгілерін байқауға болады. Ұрыс жағдайында бұл белгілерді сақтықпен пайдаланған жөн, өйткені қарсылас бұл белгілерді ауыстырып әлде жалған мәліметтер жазып қоюы мүмкін.

Қозғалу бағытының дұрыстығына күмән туса, азимут, аспан денелері бойынша өз тұрған орныңды анықтап алу керек, егер карта бар болса, оны жергілікті жермен тыңғылықты салыстыру қажет. Егер қозғалыс кезінде оған мүмкіндік болмаса, тоқтап, бағдарды нақтылап алу қажет.

Азимут бойынша қозғалыс

Жергілікті жер телімі	Участок местности	Terrain
Аралық бағдар	Промежуточный ориентир	Landmark
Кедергі	Препятствие	Obstacle
Жер бедері элементтері	Элементы рельефа	Elements of relief



1. Азимут бойынша қозғалу үшін қандай мәліметтер керек?
2. Берілген азимут бойынша қандай да бір нәрсеге бағыт қалай анықталады?
3. Кедергіні айналып өту кезінде қандай амалдар орындалады?



Өз қадамыңның өлшемін анықтап, 100 м-ді жұп қадамдарға айналдырыңдар.



ГЛОССАРИЙ

Әскери қалашық – гарнизонның әскери бөлімдерін және әскери қызметшілерді, жұмысшылар мен қызметкерлерді орналастыру үшін пайдаланылатын бір жер телімінде орналасқан ғимараттар мен құрылыстар кешені.

Бронетанкілік техника – сауытты қорғанысы бар ұрыстық машиналардың түрлі сыныптарын қамтитын әскери техниканың түрі.

Дәл тигізу – нысананы ату құрылғысынан шыққан зақымдаушы затпен (снаряд, оқ, мина, зымыран және т. б.) тікелей жою.

Жеке қорғану құралдары – зиянды және қауіпті өндірістік факторлардың әсерін болдырмау немесе азайту үшін, сондай-ақ ластанудан қорғану үшін пайдаланылатын құралдар.

Инженерлік қоршаулар – жаудың қозғалысын тоқтатуға немесе маневрін болдырмауға, жауға шығын келтіруге арналған, алдын ала немесе ұрыс кезінде тұрғызылатын (орнатылатын) тосқауылдық құралдар немесе құрылыстар.

Миналанған дала – миналар белгілі бір тәртіппен немесе жүйесіз орнатылған қандай да бір жер телімі (акватория).

Мишень – полигондар мен тирде ату бойынша жаттығулар мен жарыстар кезінде қолданылатын жасанды нысана.

Оқтосқауыл – қаруды оқтау және оғын алу үдерісінде қару атылып кеткен жағдайда оқты қауіпсіз ұстауға арналған құрылғы.

Оқ ату шебі – ату жүргізуге рұқсат етілген сызық, ол орындалатын жаттығулардың шарттарымен анықталады.

Ракеталар кешені – ракеталардың нақты бір түрінің, олардың дайындығын, ұшырылуын, ұшқан кезде басқаруын және басқа да міндеттерді (мысалы, қарсылас қаруының жойғыш факторының ықпалынан қорғау) атқаратын техникалық құралдар мен қондырғылардың функционалдық және технологиялық тұрғыда өзара байланысқан жиынтығы.

Сапқа тұру – әскери қызметшілердің қатарға, лекке және т. б. саптарға тұру үдерісі.

Танкодром – танктер мен басқа да шынжыр табанды сауытты техниканы жүргізуді үйрету мақсатында жабдықталған жер телімі.



Ұрыстық жағдай – белгілі бір ауданда және белгілі бір уақыт аралығында ұрыстық іс-қимылдарға әсер ететін факторлар мен жағдайлардың жиынтығы.

Шектеулі көріну – тұманда, түтінде, жаңбыр, қар жауғанда, боран және ауаның қатты шаңдануы кезінде жергілікті жердегі қоршаған орта нысандарының оптикалық көрінуі.

Шолушы – ұрыстық жағдай кезінде бөлімшелер мен бөлімдерден жіберілетін барлау немесе қорғау топтары.

Қазақ даласының ұлы батырлары



Қарасай батыр (1598–1671 жж.) – қазақ батыры, қолбасшы. Қазақтардың Жетісу жерін жоңғар басқыншыларынан азат ету күресіне белсенді қатысқан. Өз жерінде қорғаныс соғысын жүргізудің әскери стратегиясы мен тактикасын алғашқылардың бірі болып дайындаған. Қарасай батыр 1643 ж. қазақ әскері елу мыңдық жоңғар қолын жеңген Орбұлақ шайқасына қатысқан.

Бөгенбай батыр (Бөгенбай Ақшаұлы, Қанжығалы Бөгенбай) (1680–1778 жж.) – қазақ батыры, ұлы қолбасшы, қазақтың үш жүзі әскерлерінің қолбасы, дипломат. Батыр аты аңызға айналған Аңырақай шайқасына, қытайлықтармен болған Талқы соғысы және басқа да көптеген шайқастарға қатысқан.



Қабанбай батыр (Қабанбай Қожағұлұлы, Қаракерей Қабанбай, Ерасыл, Дарабоз) (1691–1769 жж.) – батыр, қолбасшы, қазақтардың жоңғар басқыншыларына қарсы ұлт-азаттық күресін ұйымдастырушылардың бірі. Қазақ әскерін бірқатар стратегиялық маңызы бар шайқастарда басқарған.



Қазақ даласының ұлы батырлары



Бөкенбай Қараұлы (туған жылы белгісіз – 1771 ж.) – батыр, қолбасшы, көрнекті мемлекет қайраткері. 1726 жылы Әбілқайыр ханның Еділ қалмақтарына қарсы ұйымдастырған жорығына қатысқан.



Райымбек батыр (Райымбек Түкеұлы) (1705–1785 жж.) – батыр, қазақ әскерінің көрнекті қолбасшысы. Ол Қазақ елін жоңғарлардан түпкілікті азат етуге елеулі үлес қосқан.



Наурызбай батыр (Наурызбай Құтпанбетұлы) (1706–1781 жж.) – XVIII ғасырда жоңғарларға қарсы соғыста онмыңдық қол басқарған қазақ қолбасшысы. Абылай ханның ту ұстаған батырларының бірі.



Исатай Тайманов (1791–1838 жж.) – қазақ батыры, 1836–1838 жж. қазақтардың отарлауға қарсы ұлт-азаттық көтерілістің көсемі.

ҚОСЫМША



Кенесары Қасымов (1802–1847 жж.) – Қазақ хандығының соңғы ханы, мемлекеттік қайраткері, қолбасшы, 1837–1847 жж. қазақ халқының Ресей империясына қарсы ұлт-азаттық күресінің көшбасшысы.

Кенесары әскеріне қатаң тәртіп орнатқан. Әскерді үлкен аумақта соғыс қимылдарын жүргізуге бейімдеу үшін жүздіктер мен мыңдықтарға бөліп, соған лайықты басқару жүйесін қалыптастырды.

Амангелді Иманов (1873–1919 жж.) – қазақ халқының батыры, Қазақстандағы 1916 жылғы ұлт-азаттық көтерілістің көсемі. Көтерілістің бастапқы кезеңінде жиырма топтан тұратын қол ұйымдастырып, онда қатаң тәртіпті орнатты. Амангелді батыр көтерілісшілерге қаруды қолдануды үйретіп, ұрыс жүргізу ережелерін игеруге көмектесті.

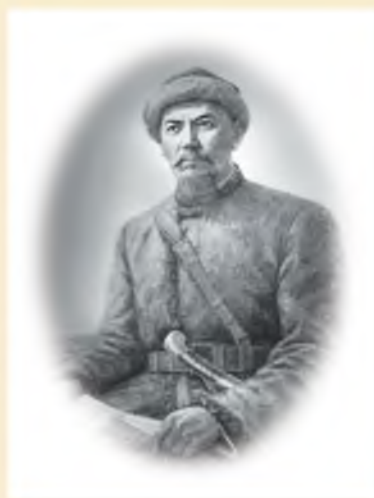

Бауыржан Момышұлы (1910–1982 жж.) – Ұлы Отан соғысына (1941–1945 жж.) қатысқан даңқты батыр, жазушы. Ол генерал-майор И. В. Панфилов ойлап тапқан, кейін «Момышұлы спиралі» атанып кеткен, қарсыластың саны жағынан басым әскеріне қарсы шағын күштермен шайқасу тактикасын тәжірибеге енгізген.

Қазақ хандығы батырларының қару-жарағы



Қару мен қорғаныс құралдары батыр үшін өте маңызды. Батырдың әскери табыстарға жетуі де, өмірі де сапалы қару мен сауыт-сайманға тәуелді болған. Жалпы батырдың дәстүрлі бес түрлі қарудан тұратын қару-жарағы *бесқару* деп аталады. Бұлар атыс, шабу, шабу-кесу, түйреу және соғу қарулары.

Атыс қаруы

Негізгі атыс қаруы – *садақ пен жебе*. *Қорамсақ* – жебе салынған қорап.



ҚОСЫМША

Шабу қаруы

Шаба соғу үшін жүзінің ұзындығы орташа соғыс айбалталары қолданылған. Айбалтаның ай пішінді, жалпақ жүзі болған.



Шабу-кесу қаруы

Сарбаздар ұзын жүзді шабу-кесу қаруы ретінде семсер, қайқы қылыш пен сапыны қолданған.



Түйреу қаруы

Найза – ұшы жалпақ түйреу қаруы, *сүңгі* – жүзі жіңішке найза, сауыт киген қарсыласқа соққы беруге арналған түйреу қаруы.



Соғу қаруы

Соғу қаруларының ең көне түрі – *шоқпар*. Шоқпарды ағаштың тұтас кесегінен басын жұмырлап жасаған. Соғу қаруларына *бұздыған* да жатады. Оның басын металдан бірнеше қанат түрінде жасаған.



ҚОСЫМША

Пневматикалық мылтық

Бастапқы атыс жаттығуларына арналған.



ИЖ-22

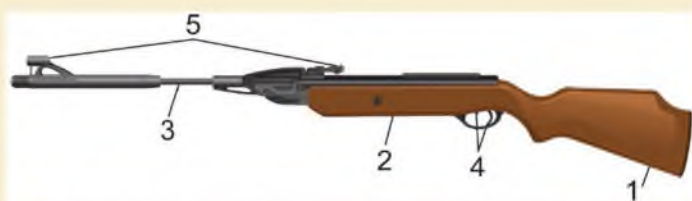

ИЖ МР-512: 1 – дүм; 2 – құндақ; 3 – ұңғы; 4 – ағытқыш ілмек және сақтандырғыш; 5 – көздеу құрылғысы

ИЖ-22 және ИЖ МР-512 мылтықтарының техникалық сипаттамалары

Сипаттамалары	ИЖ-22	ИЖ МР-512
Калибрі (мм)	4,5	4,5
Ату жылдамдығы (м/сек.)	100–120	150–170
Мылтық түрі	Серіппелі-піспекті	Серіппелі-піспекті
Салмағы (кг)	2,4	3,0
Ұзындығы (мм)	1050	1090
Ұңғысының ұзындығы (мм)	450	450
Оғы	«ДН» және «Диабло» түріндегі қорғасын оқтар	Қорғасын оқтар
Материал	Металл, пластик	Металл, пластик, ағаш
Ұңғы түрі	Болат, ойылған	Болат, ойылған
Сақтандырғыш	Жоқ	Автоматты
Көздеу құрылғысы	Көздеуіш және қарауыл	Көздеуіш және қарауыл



Көздеу ережесі



а



Дәл қарауыл

ә



Оқтар нысанаға дәл тиеді



Төмен қарауыл



Оқтар төмен кетеді



Жоғары қарауыл



Оқтар жоғары кетеді



Қарауыл оңға ығысқан



Оқтар оңға кетеді



Қарауыл солға ығысқан









Оқтар солға кетеді

б

Дұрыс көздеу және көздеу кезіндегі қателік:
 а – қарауылды дәл алып, оны көздеу нысанымен беттестіру;
 ә – дұрыс көздеу; б – көздеу кезіндегі қателіктер

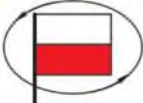





ҚОСЫМША

Сапты басқаруға арналған белгілер кестесі



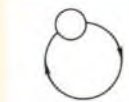

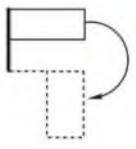



P/c №	Белгі	Шартты белгілер		
		Қолмен	Жалаушалармен	Қолшаммен
1	Назар сал (назар сал, мен сияқты жаса, жауап беру)	Оң қолды жоғары көтеру және жауап бергенге дейін («Назар сал» белгісін қайталағанға дейін) ұстау керек.	Оң қолмен ақ жалаушаны көтеру және жауап бергенге дейін («Назар сал» белгісін қайталағанға дейін) ұстау керек. 	Ақ түсті қолшаммен бірнеше нүктелер. 
2	Командирлерді (бастықтарды) жинау	Оң қолды жоғары көтеру және оны басынан асыра айналдыру, одан кейін қолды жылдам түсіру керек.	Сол сияқты, оң қолда қызыл және ақ жалаушалармен. 	Ақ түсті қолшаммен жартылай шеңбер жасай отырып, басынан асыра оңға және солға бұлғау керек. 
3	Барлығың кел (сапқа тұр)	Оң қолды жоғары көтеру және оны басынан асыра үлкен амплитудамен айналдыру керек.	Сол сияқты, оң қолда ақ жалаушамен. 	Қызыл түсті қолшаммен бірнеше нүктелер. 
4	Машиналарға	Екі қолды жоғары көтеру және белгі талабы орындалғанға дейін ұстау керек.	Сол сияқты, оң қолда ақ, ал сол қолда қызыл жалаушамен. 	Ақ түсті қолшаммен өз алдында, иық деңгейінде оңға және солға бұлғау керек. 

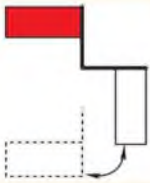

Сапты басқаруға арналған белгілер кестесі

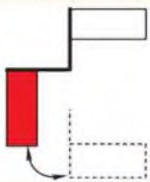







5	Орындарына	Екі қолды жоғары көтеру және жаны арқылы жылдам түсіру керек.	Сол сияқты, оң қолда ақ, ал сол қолда қызыл жаулашамен. 	Ақ түсті қолшаммен тік бағытта жоғары және төмен бұлғау керек. 
6	От алдыр	Оң қолын өзінің алдында айналдыру керек.	Сол сияқты, оң қолында ақ жаулашамен. 	Ақ түсті қолшаммен өз алдында айналдыру керек. 
7	Қозғалтқышты өшір	Түсірілген екі қолын өзінің алдында бұлғау керек.	Сол сияқты, оң қолда ақ, ал сол қолда қызыл жаулашамен. 	Қызыл түсті қолшамды төмен ұстап, жарты шеңбер жасап өзінің алдында бұлғау керек. 
8	Адымда (алға, бұрынғы немесе жаңа бағыттарда қозғалысты жалғастыр, жол ашық)	Оң қолды жоғары көтеру, қозғалыс жаққа бұрылу және иық деңгейінде қозғалыс бағытында қолды түсіру керек.	Сол сияқты, оң қолында ақ жаулашамен. 	Жасыл түсті қолшаммен тік бағытта жоғары және төмен бұлғау керек. 

ҚОСЫМША





9	Арақашықтықты ұлғайт	Сол қолды жоғары көтеру, ал оң қолды жанына көлденең созу керек және онымен иық деңгейіне дейін төмен және жоғары бұлғау керек.	Сол сияқты, оң қолда ақ, ал сол қолда қызыл жалаушамен. 	Жасыл түсті қолшаммен сегіздік жасап, тік жазықтықта бұлғау керек. 
10	Тоқта (тоқтат)	Сол қолды өзінің алдында жоғары көтеру және жылдам түсіру, белгі талабы орындалғанға дейін қайталау керек.	Сол сияқты, сол қолында қызыл жалаушамен. 	Қызыл түсті қолшаммен тік бағытта жоғары және төмен бұлғау керек. 
11	Арақашықтықты азайт	Оң қолды жоғары көтеру, ал сол қолды жанына көлденең созу керек және бір уақытта иық деңгейіне дейін жоғары төмен бұлғау керек.	Сол сияқты, оң қолда ақ, ал сол қолда қызыл жалаушамен. 	Қызыл түсті қолшаммен сегіздік көрсете отырып, тік жазықтықта бұлғау керек. 
12	Машиналар сызығына (жаяу тәртіпте, бөлімше сызығымен)	Екі қолды жанына көлденең созу және жауап бергенге дейін ұстау керек.	Сол сияқты, оң қолда ақ, ал сол қолда қызыл жалаушамен. 	Жасыл түсті қолшаммен өзінің алдында, иық деңгейінде, оңға және солға бұлғау керек. 



Сапты басқаруға арналған белгілер кестесі

13	Тізбекке өрістеу	Өрістеу жағына бұрылу және қолдарын өзінің алдына, иық деңгейіне дейін көтеру керек.	Сол сияқты, оң қолда ақ, ал сол қолда қызыл жалаушамен. 	Жасыл түсті қолшаммен бірнеше нүктелер. 
14	Взводтық лектер сызығына	Екі қолды жоғары көтеріп, бастан асыра айқастыра бұлғау керек.	Сол сияқты, оң қолда ақ, ал сол қолда қызыл жалаушамен. 	Жасыл түсті қолшаммен жарты шеңбер көрсете отырып, бастан асыра оңға және солға бұлғау керек. 
15	Роталық лектер сызығына	Екі қолды бастан асыра жоғары көтеріп, бір-біріне айқастыру және қозғалыссыз ұстау керек.	Сол сияқты, оң қолда ақ, ал сол қолда қызыл жалаушамен. 	Жасыл түсті қолшаммен жарты шеңбер көрсете отырып, бастан асыра оңға бұлғау керек. Қолшамды бастапқы жағдайға қайтаруды жартылай сөндірілген немесе белгі қабылдаушыға көрінбейтіндей етіп орындау керек. 
16	Лекке	Оң қолды жоғары көтеру және білекті тік ұстай отырып түсіру керек (жауап бергенге дейін қайталау).	Сол сияқты, оң қолда ақ жалаушамен. 	Жасыл түсті қолшамды қозғалыссыз ұстау, одан кейін «Алға» белгісін жауап бергенге дейін қайталау. 

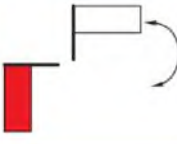
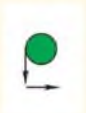
ҚОСЫМША

17	Барлығың артқа бұрыл	Сол қолды жаңына көлденең созу, ал оң қолды жоғары көтеру және басынан асыра айналдыру керек.	Сол сияқты, оң қолда ақ, ал сол қолда қызыл жалаушамен. 	Жасыл түсті қолшаммен өзінің алдында айналдыру керек. 
18	Барлығың оңға (солға) бұрыл	Сол қолды жаңына көлденең созу, ал оң қолды жоғары көтеру керек, бұрылыс жағына бұрылу және оң қолмен иық деңгейіне дейін жоғары және төмен бұлғау керек.	Сол сияқты, оң қолда ақ, ал сол қолда қызыл жалаушамен. 	Жасыл түсті қолшаммен жоғарыдан төмен қарай және бұрылу жағына қарай бұлғау керек. 
19	Авария (мәжбүр болған тоқтаулар)	Оң қолды жаңына көлденең созу, ал сол қолды жоғары көтеру және бастан асыра оңға және солға бұлғау керек.	Сол сияқты, оң қолда ақ, сол қолда қызыл жалаушамен. Белгіні бергеннен кейін, қызыл жалауша машинаға 45 градустық бұрышпен орнатылады. 	Жасыл түсті қолшаммен иық деңгейінде өзінің алдында оңға және солға бұлғау керек. 



ҚОСЫМША ӘДЕБИЕТТЕР ТІЗІМІ

1. Әскери қызмет және әскери қызметшілердің мәртебесі туралы Қазақстан Республикасының 2012 жылғы 16 ақпандағы Заңы.
2. Қазақстан Республикасы Қарулы Күштерінің, басқа да әскерлері мен әскери құралымдарының жалпыәскери жарғылары. – Алматы: «NURPRESS» баспасы, 2016.
3. Бастапқы әскери дайындық қағидаларын бекіту туралы Қазақстан Республикасы Қорғаныс министрінің 2017 жылғы 12 шілдедегі № 347 бұйрығы.
4. Основы воинской службы: учебное пособие. – Астана: Самғай біл, 2016.
5. Учебник сержанта мотострелковых войск. – Астана: МО РК, 2002.
6. Методические разработки по тактической подготовке. Военная кафедра АТУ им. С. Сейфуллина. – Астана, 2014.