

Р. Ш. Алимсаева, И. А. Развенкова, Н. А. Якупова, О. С. Лосенко, Е. Е. Велькер

КӨРКЕМ ЕҢБЕК

Жалпы білім беретін мектептің
5-сынып оқушыларына арналған

ОҚУЛЫҚ

(қыз балаларға арналған нұсқа)



Қазақстан Республикасы Білім және ғылым министрлігі
ұсынған



КӨКШЕТАУ

ӨОЖ 373
КБЖ 74.263
К 69

К 69 Көркем еңбек: жалпы білім беретін мектептің 5-сынып оқушыларына арналған оқулық (қыз балаларға арналған нұсқа) + CD / Р. Ш. Алимсаева, И. А. Развенкова, Н. А. Якупова, О. С. Лосенко, Е. Е. Велькер. – Көкшетау: Келешек-2030, 2017. – 108 б.

ISBN 978-601-317-163-0

ӨОЖ 373
КБЖ 74.263

ISBN 978-601-317-163-0

© «Келешек-2030» ЖШС, 2017

ШАРТТЫ БЕЛГІАЕР

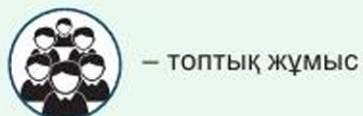
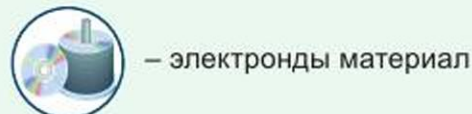
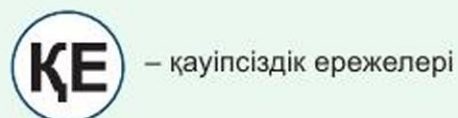

КІРІСПЕ

Қымбатты оқушылар!

Алдарыңда – білім мен жаңалықтарға жол ашатын жаңа оқулық. Саяхатшы жолға жиналғанда өзімен не алуы қажет? Әрине, аз нәрсе емес. Ең алдымен, түрлі сала бойынша терең білімі болуы керек. Саяхатшы өз бағытын, түнейтін жерді қалай ұйымдастыруды, қолайсыз күн райынан қалай қорғануды, суды қалай тауып, қалай тамақ әзірлеуді және өзге де көп дүниені жақсы білуі керек.

Алдарыңда жатқан кітаппен жұмыс істеу де саяхат. Көркем еңбек еліне пайдалы да қызықты саяхат. Сендер оны бірінші сыныпта бастаған едіңдер, тоғызыншы сыныпқа дейін жалғастыратын боласыңдар. Көркем еңбекте өнер мен шығармашылық, ой және қол еңбегі, эстетикалық тәрбие мен зияткерлік даму біріккен. Бұл елде танысып, үйренетіндеріңнің барлығы өмірде кәделеріңе жарайды. Бұл пән сендерге көп нәрсені түсінуге, игеруге, өз беттеріңше орындауға көмектеседі.

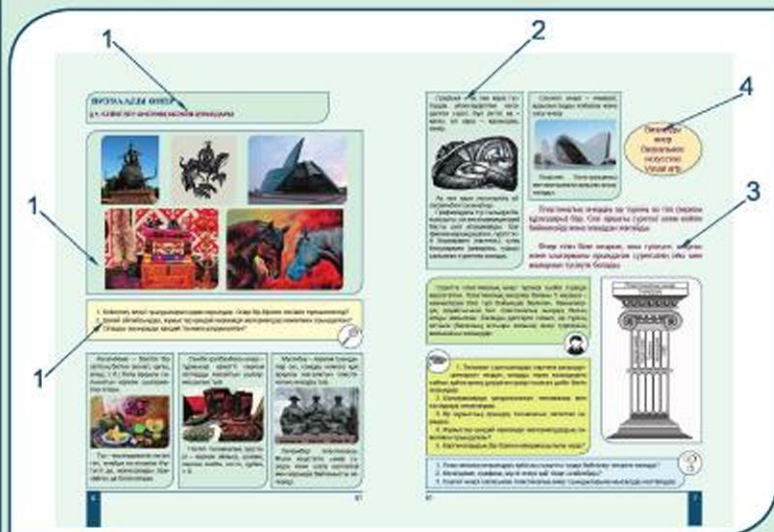

Бастауыш мектепте алған білім, икемділік пен дағдыларың бар. Енді бар білгендеріңді кеңейтіп, тереңдете отырып, жаңа білімді игересіңдер, оны толықтыруды жалғастырасыңдар. Ол үшін бағдарларыңды нақты айқындап, өз бағыттарыңда қалайша ілгері жүру керектігін білулерің керек. Міне, бұл жерде сендерге оқулықтарың көмектеседі.

Оқулық көлемді бөлімдерге – тарауларға бөлінген. Тараулар параграфтарға бөлінеді. Әр параграф бағыт-бағдар алу үшін шартты белгілері бар ұсақ бөліктерден және ақпарат орналастырылған жақтаулардан, яғни түрлі түсті фреймдерден (1) тұрады.

Түсіндіру мәтіні, яғни теориялық ақпарат жасыл-көкшіл түсті фреймдерде (2) берілген. Оны әдетте сабақта баяндалып, түсіндірілгендерді естеріңе түсіріп, алған білімдеріңді бекіте отырып, үйде оқисыңдар. Түсіндірме материалдың маңызды тұстары қызғылт түсті қаріппен (3) ерекшеленген. Олар қандай ақпаратқа баса назар аудару, нені есте сақтау керектігін анықтауға көмектеседі. Бұл іздестіру, зерттеу, тәжірибе жұмыстарын орындау барысында қажет болады.

Әр параграфта сарғыш түсті сопақ фреймнің ішінде (4) берілген сөздік болады. Онда тақырыптың негізгі сөздері үш тілде: қазақша, орысша, ағылшынша берілген. Сендер бұл сөздерді білсеңдер, оларды есте сақтай алсаңдар, одан да көп білгілерің келсе, электронды сөздікке қараңдар. Ол электронды қосымшада берілген, үш тілде көптеген сөзді қамтыған. Осы сөздіктің көмегімен орыс және ағылшын тілдерінде көркем еңбек бойынша сөздерді қаншалықты білетіндіктеріңді тексере аласыңдар, жаңа сөздер жаттап, білімдеріңді бекітесіңдер.

Көптеген бұйымдарды елестетіп көру үшін толықтырылған шынайы қосымша көмектеседі. Бұл қосымшаны орнату үшін <http://keleshek-2030.kz> сайтына, «3D модельдер» бөліміне кіру қажет.

3D белгісі ұялы телефон арқылы сол бұйымның үшөлшемді моделін алуға болатынын білдіреді.

3D белгісі ұялы телефон арқылы сол бұйымның үшөлшемді моделін алуға болатынын білдіреді.



Белгілі бір тақырып бойынша материалды қалай меңгергендеріңді, сабақта айтылғанды, үйде оқығандарыңды қаншалықты есте сақтағандарыңды тексеру үшін сұрақтар мен тапсырмалар көмектеседі. Олар әр параграфтың соңында, көгілдір түсті фреймдерде беріліп, сұрақ белгісімен таңбаланған.



Сабақта, үйде өздігінен немесе оқулықтың көмегімен алған білімдеріңді міндетті түрде тәжірибеде қолданатын боласыңдар. Оқулық сендерге тәжірибелік іс-әрекеттің бірнеше түрін ұсынады. Шартты белгілер арқылы өздеріңе нені орындау керектігін: визуалды өнер бойынша шығармашылық жұмыста қиялға мейлінше ерік беру, тігін не аспаздық өнерді көрсету және т. б. анықтай аласыңдар.



Осы кезеңнің өзінде-ақ өздеріңді зерттеуші, ғалым ретінде сезінесіңдер. Иә, иә, нағыз ғалым ретінде. Осындай белгілермен белгіленген тапсырмаларды көрсендер, сендер байқағыштық пен зейінділік қырларыңды көрсетіп, салыстыру, талдау және қорытындылай алуларың керек. Ал қорытындыларыңды сипаттап, қорғаған кезде ойларыңды нақты әрі түсінікті тұжырымдап, тыңдаушыға жеткізе білу қажет.



Өздеріңнің теориялық зерттеулерің мен қорытындыларыңды эксперимент ретінде тексересіңдер. Бұл шартты белгі эксперимент жұмысын білдіреді. Барлық теориялық тұжырымдар тәжірибе жүзінде эксперименттік сынақтан өткізу арқылы дәлелдеуді қажет ететінін білесіңдер. Ғылым адам өмірін қызықты, жайлы, пайдалы ету үшін қажет. Әр күніміз көптеген тұрмыстық ұсақ-түйектерден: жуыну, мезгілімен тамақтану, көлікпен жүру, компьютер үйрену немесе жұмыс істеу және т. б. тұрады. Мұның барлығы үйреншікті болғандықтан, оларды ғылыммен байланысты деп ойламаймыз. Ньютон, Эйнштейн, Ампер, Герц, Попов және басқа да көптеген білімқұмар адамдар болмағанда, біз электр, радиотолқын, гидродинамика, лазерлі диск, дәрі-дәрмек туралы білер ме едік? Сондықтан алғашқы ғылыми қадам өте маңызды. Бұл тапсырмалар аналитикалық және қисынды ойлау қабілеттерің мен ептіліктеріңді дамытуға, дербестік танытуға көмектеседі.



Тапсырмаларды барлығың бірге де, шағын топтарға бөлініп немесе жұптасып та орындай аласыңдар.

Шартты белгілер оларды жеке немесе топпен орындау керектігіне бағыт-бағдар береді.



Заманауи өмірді компьютерсіз елестету қиын. Әрине, сендер онымен жұмыс істей аласыңдар. Көркем еңбек сабағында осы дағдыларыңды одан әрі жетілдіресіңдер. Кейбір тапсырмаларды компьютерде орындау керек болады. Компьютерде жұмыс істеу барысында міндетті түрде еңбек гигиенасын сақтаңдар.



Жұмыстың кез келген түрін орындағанда қауіпсіздік техникасы ережелерімен танысқан дұрыс. Және оларды мүлтіксіз орындау қажет. Бұл белгі барлық ережені міндетті түрде мұқият оқуларың, есте сақтауларың керектігін білдіреді. Содан соң оларды ауызша қайталап, жұмысты орындау барысында ережелерді есте сақтауларың қажет болады.

Қымбатты достар! Біздің оқулығымыз саяхаттарыңның барысында көмек көрсетіп, жағымды сәттер сыйлайды деген ойдамыз. Бағдарламалық ақпараттармен қатар, қызықты мәліметтер мен әңгімелер қамтылған. Олар



шартты белгісімен белгіленген.



Сонымен қатар оқулықпен қоса берілген электронды қосымшада көптеген дамытушы ойындар, сөзжұмбақтар, кинороликтер мен көрсетілімдер бар. Олардың көмегімен өткен материалды қайталай аласыңдар, алған білімдерің мен дағдыларыңды бекітесіңдер, өздеріңнің, достарыңның ықыласы мен ой-өрісін тексере аласыңдар. Қандай да бір тақырып қызықтырса, динамикалық көрсетілім, қысқаметражды фильмдер түрінде қосымша ақпаратты пайдалана аласыңдар.

Сонымен, саяхаттарың басталды. Сапарларың сәтті болсын!

ВИЗУАЛДЫ ӨНЕР

§ 1. БЕЙНЕЛЕУ ӨНЕРІНІҢ КӨРКЕМ ҚҰРАЛДАРЫ



1. Бейнелеу өнері туындыларын қарастырыңдар. Олар бір-бірінен несімен ерекшеленеді?
2. Қалай ойлайсыңдар, жұмыстар қандай көркемдік материалдар көмегімен орындалған?
3. Оларды орындауда қандай техника қолданылған?



Кескіндеме – белгілі бір заттың бетіне (кенеп, қағаз, ағаш, т. б.) бояу арқылы салынатын көркем шығармалар атауы.



Түс – кескіндеменің негізгі тілі, алайда кескіндеме біртүсті де, монохромды (гризайль) да бола алады.

Сәндік-қолданбалы өнер – тұрмысқа қажетті көркем, заттарды (жиһаз, ыдыс, зергерлік бұйымдар) жасайтын шығармашылық түрі.



Түс, пішін, көлем синтезі; текстура, фактура.

Мүсіндеу – көркем туындылар қашау, сомдау, жону немесе құю арқылы жасалатын пластикалық өнердің түрі.



Көлемдер пластикасы. Мүсін кеңістікте орналасады. Оны айналып қарауға, жан-жағынан ұстауға болады. Қарау бағыты мен жарықтың түсуіне байланысты өзгеріп отырады.

Графика – ақ пен қара түстердің үйлесімділігіне негізделген сурет. Бұл жерде ақ – қағаз, ал қара – қарындаш, көмір немесе басқа да құрғақ материал болады.



Ақ пен қара түстердің үйлесіміндегі сызықтар.

Графикадағы түс сызыққа бағынышты, ол кескіндемедегідей басты рөл атқармайды. Графикаға қарындашпен, түрлі түсті борлармен (пастель), сулы бояулармен (акварель, гуашь) салынған суреттер жатады.

Сәулет өнері – ғимарат, құрылыстарды жобалау және салу өнері.



Кеңістік. Конструкциясы мен материалы арқылы анықталады.

Визуалды өнер
Визуальное искусство
Visual arts

Пластикалық өнердің түрлері өзіндік тілімен, көркем құралдарымен ерекшеленеді. Сол арқылы суретші әлем бейнесін жаңадан жасайды.

Өнер тілін меңгерген адам шығарманы түсініп, «оқи» алады. Сол арқылы шығарманы орындаған суретшінің ойын, мазмұнын түсінуге болады.

Суретте пластикалық өнер түрлері сызба түрінде көрсетілген. Пластикалық өнерлер бағаны 5 науаша – каннелюрге (бес түрі бойынша) бөлінген. Каннелюрдің әрқайсысына бес пластикалық өнердің бірінің атауы жазылған. Бағанды дәптерге салып, әр түрінің астына (бағанның астыңғы жағына) өнер түрлерінің мағынасын жазыңдар.



1. Танымал суретшілердің картина репродукцияларын таңдап, оларды тарих сызығы бойынша қайта өрлеу дәуірінен қазіргі кезеңге дейін бөліп жазыңдар.

2. Шығармаларда қолданылатын техникалар мен тәсілдерді анықтаңдар.

3. Әр жұмыстың орындау техникасын сипаттап көріңдер.

4. Жұмыстар қандай көркемдік материалдардың көмегімен орындалған?

5. Картиналардың бір-бірінен айырмашылығы неде?

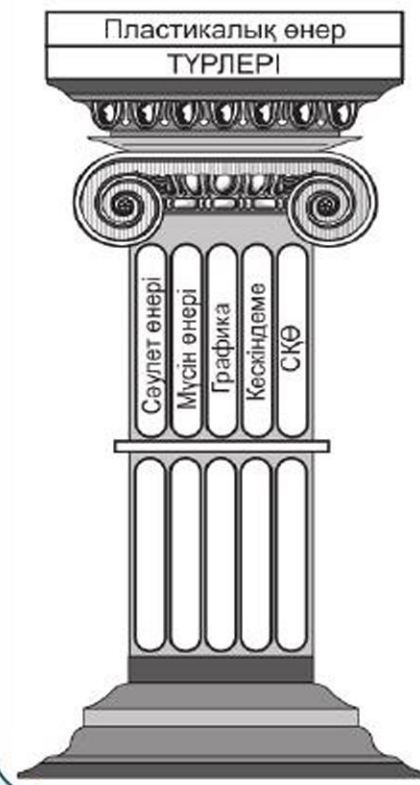

1. Пластикалық өнерлердің қайсысы шартты түрде бейнелеу өнеріне жатады?
2. Кескіндеме, графика, мүсін өнері қай тілде «сөйлейді»?
3. Сәулет өнері саласынан пластикалық өнер туындыларына мысалдар келтіріңдер.



§ 2. КЛАССИКАЛЫҚ ӨНЕРДІҢ ҮЗДІК ТУЫНДЫЛАРЫ. ҚАЗАҚСТАН СУРЕТШІЛЕРІНІҢ ШЫҒАРМАШЫЛЫҒЫ. БЕЙНЕЛЕУ ӨНЕРІНІҢ ТҮРЛЕРІ МЕН ЖАНРЛАРЫ



1. Иллюстрацияларды қарастырып, оларды топтарға жіктеңдер.
2. Иллюстрациялардан нені көруге болады?
3. Олардың бір-бірінен айырмашылығы неде?



Өнер – шынайы өмірдің әртүрлі формада берілетін шығармашылық көрінісі. *Өнер түрлері* – адамның шығармашылық қызметінің көптеген формалары. Олар іске асыру тәсілдері бойынша ажыратылады:



- сөз – *әдебиет*,
- дыбыс – *музыка*,
- колористикалық және пластикалық материалдар – *бейнелеу өнері*.

Кескіндеме, графика, мүсін өнері, сәулет өнері мен дизайн, халықтық және сәндік-қолданбалы өнер, сахналық және экрандық өнердің түрлері визуалды кеңістіктік немесе жай ғана *визуалды өнер* деген атаумен біріктірілген.



Визуалды (лат. тілінде visualis) – көрнекі.

Бейнелеу өнері жанрлары

<p>Пейзаж</p>  <p>Табиғат</p>	<p>Портрет</p>  <p>Адам</p>	<p>Тұрмыстық</p>  <p>Адамдардың өмірі</p>
<p>Анималистикалық</p>  <p>Хайуанаттар</p>	<p>Батальдық</p>  <p>Соғыс қимылдары</p>	<p>Натюрморт</p>  <p>Заттар: гүлдер, жабайы құс, асүй құралдары және т. б.</p>
<p>Тарихи</p>  <p>Тарихи оқиғалар</p>		<p>Жауһар Шедевр Masterpiece</p>

Табиғаттың алуан түрлілігі пейзаж жанрында көптеген бағыттардың пайда болуына септігін тигізді.

Пейзаждың негізгі түрлері

Қала



А. Әбжанова
«Шуақты күн»

Ауыл



Р. Көлбатыров
«Көшпенділер»

Теңіз



С. Романов
«Мыңарал, қызғылт»

Сәулет өнері



Ю. Робер
«Сәулеттік пейзаж»

Пейзаж кескіндеменің жеке жанры ретінде VI ғ. ортағасырлық Қытайда пайда болған. Ежелгі қытайлықтардың түсінігі бойынша табиғат – әлем үлгісі болған. Табиғаттың шексіз әлемін тамашалай отырып, суретшілер сарқырамалы, тұманды және қоршаған әсемдікке таңданған адамдардың кішігірім бейнесі бар тау пейзаждарын жиі бейнелеген. Тұманды, маңғаз таулардың пейзаждарында шығыс халықтарының дүниетанымы көрініс тапқан.



Әлемдік өнердің үздік туындыларының репродукцияларын қарастырыңдар. Пейзаж түрлерін салыстырыңдар.

1. Көркем фотосуреттегі пейзаж жанрының ерекшеліктерін анықтаңдар.
2. Заманауи кескіндемедегі теңіз тақырыбын қарастырыңдар. Бұл жанр ғасырлар бойы қалай өзгерді?



Өздеріңнің туған өлкелеріңе арналған пейзаждар көрмесін дайындаңдар.

Натюрмортта адамның қоршаған ортаға деген қарым-қатынасы, белгілі бір заманның суретшісіне тән әсемдік туралы түсінік көрініс табады. Бейнелеу өнерінде *натюрморт* деп бірыңғай композициялық топқа біріктірілген жансыз заттарды бейнелеуді айтады. Натюрмортта суретші заттарды тек қана бейнелеп, яғни көшіріп қоймай, сол арқылы белгілі бір көңіл күйді, өзіне тән жеке талғамын көрсетуге тырысады. Натюрморт қарапайым заттардың байсалды тірлігіне сүйсінуді үйрететіндіктен, оны зейін сала қарап, тамашалау қажет.

Натюрморт жанрын бейнелеу өнерінің басқа жанрларымен салыстырыңдар.



1. Натюрморттың әр түрінен тақырыптық топтамалар жасаңдар.
2. Мектеп газетіне (мектеп сайтына) арналған «Натюрморт түрлері» атты мақала дайындаңдар. Оны өздерің іріктеген мысалдармен безендіріңдер.



Г. Ысмайылова
«Қымыз»



Ян ван Кессель
«Гүл толы гүлсауыт пен тауық»

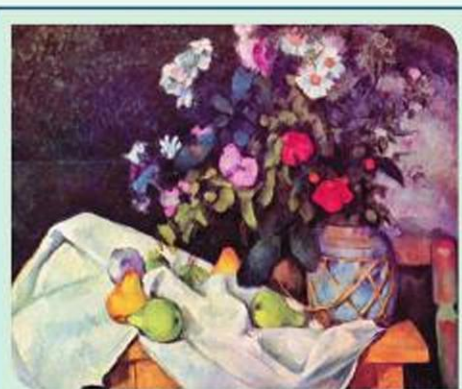

П. Сезанн
«Гүл мен жеміс натюрморты»

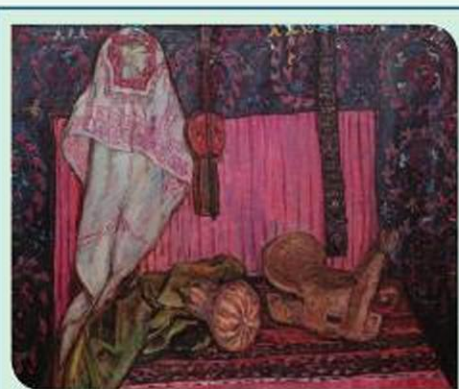

Т. Абуов
«Кимешекпен натюрморт»



Натюрморт өнерінің мыңжылдық тарихы бар. Қарапайым заттардың суреттері тіпті ежелгі грек мозаикаларында, фрескаларда, гүлсауыттарда кездесетін. Антик заманы суретшілері музыкалық, әскери және тұрмыстық заттарды бейнелеген. Соған қарамастан натюрморт ұзақ уақыт тарихи немесе тұрмыстық композицияның, интерьердің бөлігі ретінде саналып келген. Натюрморт дербес жанр ретінде XVII ғасырдағы голландтық және фламандтық суретшілер шығармаларында толықтай қалыптасып, өркендеген. Натюрморттағы заттар біртіндеп нышандарға айнала бастаған. Мысалы, сағат өмірдің қас-қағымдық екендігін, кітап, қолжазба өмірдің мәні туралы ойларды білдірген.

Бейнелеу өнерінің ең көне жанрларының бірі – *портрет*. Әр портреттің өзіне тән мағыналық жүктемесі бар, оны тек «оқи» білу керек. Портреттің барлық түрлері мен жанрлары тікелей немесе жанама түрде адам туралы баяндайды – оның мінезін, ішкі әлемін, көңіл күйін, психологиясын, дүниетанымын, қоғамдағы орнын, еңбегін – бір сөзбен айтқанда тұлғаның түрлі көрінісіндегі құндылықтарын береді. Әрбір портрет – тұлға туралы ықшамдалған әңгіме.



Г. Ысмайылова
«Автопортрет»



Ә. Қастеев «Абай»



Г. Ысмайылова
«Қазақ вальсі»



В. Боровиковский
«Лопухина портреті»



А. Матисс
«Отбасы портреті»



Өртүрлі көркем техникамен орындалған портреттерді қарастырыңдар. Олардың композициясына назар салыңдар. Суретші портреттегі кейіпкерінің сезімін, мінезін, көңіл күйін қалай жеткізеді?

Қоғамдық өмірдің маңызды оқиғалары, нақты танымал тұлғалардың іс-әрекеті тарихи жанр картиналарында көрініс табады. Суретшілер шынайы оқиғаларды бейнелеу барысында өз дәуірінің эстетикалық көзқарасын жеткізеді.



Туған қалаларыңда (ауылдарыңда) қандай ескерткіштер бар? Олардың ішінде, өз ойларыңша, тарихи жанрға жататындары туралы баяндап беріңдер.

Өртүрлі ақпарат көздерін пайдалана отырып, портрет жанрында жұмыс істейтін қазақстандық суретшілер туралы мәлімет жинаңдар.



Қаһармандық, ерлік, абырой, күш-қуат және басқа да адами қасиеттерді кескіндеме өнерінің батальдық жанры жеткізеді. Соғыс сюжеті бейнеленген туындыларда, әсіресе, құрлық, теңіз шайқастары мен әскери жорық көріністерінің маңызды сәттері бейнеленеді. Ондай картиналарда алып күшке бас иіп, соғыс қасіреті мен оның зардаптарын шынайы бейнелермен ашып көрсетеді. Суретші картинасында соғыстың аса маңызды немесе ерекше сәттерін бейнелеуге, ұрыс көріністерін, соғыс оқиғаларының тарихи мәнін көрсетуге тырыса отырып, батальдық жанрды тарихи жанрмен байланыстырады. Әскери өмір көріністерін (жорық, казарма, лагерьлерде) көбінесе оны тұрмыстық жанрмен байланыстырады. Батальдық жанр XVI ғасырда қалыптаса бастағанымен, шайқастарды суреттеу өнері ежелгі заманнан бері белгілі. Мысалы, Ежелгі Шығыс бедерлері жауды қырып-жойып жатқан, қаланы қоршауға алған, әскери жорықтарды бастаған патшаны не қолбасшыны көрсетеді.

Ежелгі гректің құты жазуында мифтік батырлардың жауынгерлік айбыны жырланған. Ежелгі римдік салтанат аркасындағы бедерлер – императорлардың жорықтары мен жеңістерін бейнелеген картиналар. Орта ғасырларда шайқастарды кілем, тұскиіз, кітап миниатюраларында бейнелейді. Кескіндемедегі батальдық жанр патриотизмнің ерекше рухына, жауынгерлердің батырлығы мен ерлігіне құрмет көрсетуге ұмтылады.



Ф. Рубо «Бородино шайқасы»
(панорамадан үзінді)



В. Крестников
«Аңырақай шайқасы»

1. Музейлерден, өз айналаңнан (ескерткіштер, мемориалдық тақталар және т. б.) батальдық жанрдағы туындыларды тауып, талдаңдар. Олардың қандай ерекшеліктеріне назар аудардыңдар?

2. Түрлі ақпарат көздерін пайдалана отырып, қандай суретшілер батальдық жанрда жұмыс істегендерін анықтаңдар. Білгендеріңді сыныптастарыңмен бөлісіңдер.



Суретші
Художник
Artist



Қазақстан Республикасының Мемлекеттік Ә. Қастеев атындағы өнер музейі – ТМД аумағындағы ең ірі музейлердің бірі. Бұл жерде баға жетпес мұра жинақталған.

Өнер музейінде 12 зал бар. Олардың алтауында кескіндеме туындылары жинақталған. Көркем сурет шебері – Әбілхан Қастеевтің картиналары жеке залда орналастырылған.

Музей экспозициясын палеолит, қола және ерте темір дәуірінің ескерткіш үлгілері болып табылатын жартасқа жазылған петроглиф-нақыштар, қолданбалы өнер, монументтік және ұсақ пластикалар қойылған Қазақстанның көне өнері залы ашады.

Тұрмыстық жанрда суретші замандастарының күнделікті өмір-тіршілігін бейнелейді. Тұрмыстық жанр шығармаларында суретшілер өмірдің дағдылы сәттерін ерекше көңілмен сипаттаған.



Е. Ким
«Тұңғыш перзент»



Ә. Қастеев «Сатып алынған қалыңдық»



Е. Ким
«Тұсау кесу»



Б. Кустодиев «Тосап қайнату»



И. Богданов «Есеп айырысу»



Тұрмыстық жанр Францияда ерекше орын алған. Ф. Милле, Г. Курбе, О. Домье сынды суретшілер өздерінің картиналарында қарапайым адамдардың ауыр өмірін шынайы бейнелеп, оларға аяушылығын білдірген. Кейбір картиналардан суретшілердің өз заманына берген шынайы бағасын көруге болады.

Ә. Қастеев, М. Кенбаев, С. Мәмбеев, Е. Ким және басқа да Қазақстан суретшілері адамның тұрмысы мен еңбегін жырлаған. Олардың туындыларында қазақтың ұлттық ерекшеліктері жарқын көрініс тапқан.

Тұрмыстық жанрдағы картиналардың бірінің сюжеті бойынша әңгіме құраңдар.



Достарыңмен бірге өздеріңе ұнайтын өнер туындысының сюжеті бойынша тұрмыстық жанрдың жанды картинасын бейнелеңдер.

Кескіндеменің *анималистикалық жанры* түстер мен реңктерге бай болғандықтан, суретшіде әрбір жануардың тіршілік ортасын бейнелеуге ерекше мүмкіндік бар.

Жануарлар бейнесі сүйсіндіреді, таңқалдырады, арбайды, суретші-анималистер өздерінің шеберлігін әрдайым жетілдіріп отырады. Олар жануарларды шынайы бейнелеп, сыртқы ұқсастығын беріп қана қоймай, сондай-ақ олардың мінез-құлықтарындағы күрделі тұстарын ашуға тырысады. Байқампаз адам алып жолбарыстың байсалдылығын да, адал иттің тектілігін де, дала қыранының төкаппарлығын да аңғарады.



Н. Сверчков
«Жылқының басы»



Н. Хлудов
«Қойлар»



К. Костанди
«Қаздар»



«Менің сүйікті жануарым өнердің әр түрінде» атты компьютерлік презентация дайындаңдар.



1. Көркем фотосурет өнеріндегі жануарлар суретінің ерекшеліктерін талдаңдар және кескіндемелік анималистикалық бейнелермен салыстырыңдар.
2. Заманауи кескіндемедегі теңіз тақырыбын қарастырыңдар. Бұл жанр ғасырлар бойы өзгеріске ұшырады ма?
3. Ол жанр фотосуретте бола ма?



1. Бейнелеу өнерінің әртүрлі жанрында орындалған туындылардың көшірмелерін таңдап, альбомдарыңа жабыстырыңдар және олардың атауын жазыңдар.
2. Дәптерде «Бейнелеу өнерінің жанрлары» кестесін сызыңдар. Кескіндеме, графика, мүсін өнеріндегі түрлі жанрға мысал келтіріңдер.
3. Бейнелеу өнеріндегі жанрлардың сан алуандығы туралы әңгіме құраңдар.

Бейнелеу өнерінің жанрлары

№	Жанр атауы	Жанрға тән өнер түрлері	Мысалдар
1	Анималистикалық	Кескіндеме, графика, мүсін өнері	
2	Портрет	Кескіндеме, графика, мүсін өнері	
3	Пейзаж	Кескіндеме, графика, мүсін өнері	
4	Натюрморт	Кескіндеме, графика, мүсін өнері	
<i>Сюжеттік-тақырыптық картина</i>			
5	Тарихи	Кескіндеме, графика, мүсін өнері	
6	Батальдық	Кескіндеме, графика, мүсін өнері	
7	Тұрмыстық	Кескіндеме, графика, мүсін өнері	
8	Мифологиялық	Кескіндеме, графика, мүсін өнері	



1. «Жанр» ұғымына анықтама беріңдер. Бейнелеу өнері жанрларына мысал келтіріңдер.
2. Осы тақырыпты қарастырғанда не білдіңдер? Не таңдандырды?
3. Адамдардың күнделікті тіршілігін суреттейтін бейнелеу өнерінің жанры қалай аталады?
4. Тарихи жанр дегеніміз не және ол тұрмыстық жанрмен үндесе ала ма?
5. Бейнелеу өнерінің қай түрі тұрмыстық көріністерді бере алады?
6. Бұрынғы және қазіргі кездегі суретшілер салған тұрмыстық жанрдағы картиналарын салыстырыңдар. Бұл жанрға қай тәсіл тән? Реалистік пе, әлде фантастикалық па?
7. Бейнелеу өнері түрлерінің бір-бірінен айырмашылығы неде?

§ 3. НАТЮРМОРТ ӨНЕРІ



1. Картиналардың көшірмелерін қараңдар. Оларды не біріктіреді?
2. Берілген жұмыстар қандай жанрда орындалған?
3. Бұл картиналар қалай аталады деп ойлайсыңдар?
4. Суретшілер бұл натюрморттарды салғанда не айтқысы келген?
5. Натюрморттағы қандай элементтер бойынша ұлттық мәнмәтінді анықтауға болады?
6. Ұлттық элементтер арқылы натюрморттың қай мәдениетке жататындығын анықтаңдар.

Сурет, бейне
Изображение
Image



Натюрморт – белгілі бір заттарды бейнелеу ғана емес. Оның мағынасы, мазмұны болады. Натюрмортта бейнеленген заттар көп мәлімет береді. Мәселен, адамдар және олар өмір сүрген кезең жайлы сыр шертеді.

Натюрморт композициясының дұрыстығын көбінесе қағаздың форматы анықтайды. Көлемі үлкен затты кішірейтіп, ал кішкентай затты үлкейте бейнелегенде үйлесімділік жоғалмаса, композиция құрылымының дұрыс болғаны. Композицияны тігінен де, көлденеңінен де орналастыруға болады.

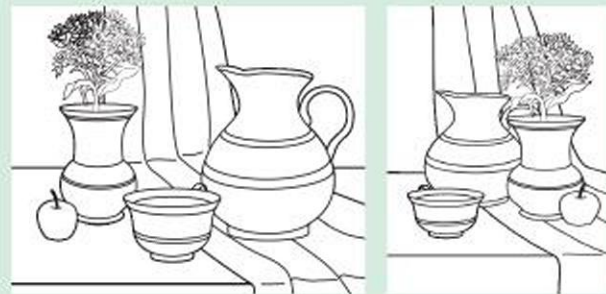

Натюрморт композициясын кез келген шеңбер, шаршы, үшбұрыш, тікбұрыш, сопақша сияқты геометриялық пішіннің ішіне салуға болады.



Т. Тоғызбаев «Қызыл фондағы натюрморт»



Ю. Попов «Натюрморт»



Т. Тоғызбаев «Қарбыз бейнеленген натюрморт»

1. Көжиек сызығы көру нүктесі бойынша дұрыс салынған натюрмортты таңдаңдар.



2. Қай суретте натюрморт композициясы дұрыс орындалған?

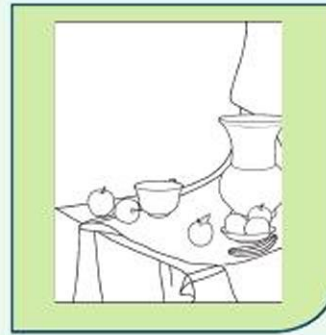

3. Қай суретте натюрморт көлемі дұрыс таңдалған?



1. Формат қағазда бірнеше композицияны құрастыру және тұтастыру үшін 2–3 түрлі түсті геометриялық пішіндерді таңдап алыңдар.

2. Таңдап алынған композицияны әзірленген эскиз ретінде анығырақ етіп салыңдар.



1. Мәнерлі композиция құрастыру үшін пішімі, көлемі және фоны әртүрлі 2–3 затты таңдаңдар.

2. Заттардың композициялық топтарын парақ жазықтығына орналастырыңдар.

3. Жазықтықта пішіннің сызықтық-конструктивтік құрылымын орындаңдар.

Естеріңде сақтаңдар: салынған сурет сауатты құрылған болуы тиіс.

1. Сабақта не үйрендіңдер?

2. Тәжірибе жұмысын орындау барысында қандай қиындықтар туындады?

3. Композиция дегеніміз не?

4. Қазақстандық натюрморттың бейнелену ерекшелігі неде?



§ 4. ҰЛТТЫҚ СӘНДІК НАТЮРМОРТ



1. Ұсынылған бұйымдардың суреттерін қарастырыңдар. Олардың қайсысы сендерге таныс?
2. Олар қалай аталады?
3. Олардың неге арналғанын түсіндіріңдер.
4. Олар қандай материалдан жасалған?



Ұлттық
Национальный
National



Ұсынылған бұйымдардан натюрморт жасау үшін нысандар таңдаңдар. Парақ бетінде тұтастыру ережелері мен заттарды құру конструкциясы бойынша бұрын алған білімдеріңді қолдана отырып, А4 қағаз форматында таңдап алынған нысандардан ойша композицияны құрыңдар.

Қазақ халқының ұлттық тұрмыс заттарынан
қойылым жасау үлгісі



Натюрморт түрлері

Реалистік



Сурет шынайыға мейлінше ұқсас.

Сәндік



Суретте стильдеуге жол берілген.

Абстрактілі



Заттар сызбаланып суреттеледі.

Сәндік натюрморт реалистіктен былайша ажыратылады:

- заттар стильденген түрде (жеңілдете) салынады;
- кеңістік (перспектива) болмайды;
- әртүрлі техникада орындауға болады (матада – батик; ермексаздан – «ермексаздық кескіндеме»; қағаз және табиғи материалдардан – жапсырма техникасы және т. б.);
- ою-өрнек, бедер қолданылады.

Сәндік натюрморттың басты міндеті – заттарды, олардың пішінін, түсін, түрін стильдеу. Бейнеленетін заттардың пішіні жазық және шартты болады.

Стильдеу – бірқатар шартты тәсілдер арқылы орындалатын заттардың сәндік бірлесуі.

Сәндік натюрмортта көлемді беру міндетті емес, бейнеленетін заттарда жоқ сәндік ою-өрнек пен бедерлерді суреттеуге болады.

Гүл, ыдыс, жеміс, құмыраларды геометриялық пішіндер ретінде беруге болады. Геометриялық пішіндерге дейін түрлендірілген түпнұсқадан едәуір ауытқу *абстракция* деп аталады.



Түсін үйлестіру мен шығармашылық ойды білдіруге арналған көркемдік материалдарды өздерің таңдаңдар.

Ұсынылған визуалды ақпараттан алда жасалатын натюрмортқа 2D форматта тұтастыруға арналған 2–3 затты таңдай отырып, өз композицияларыңды ойластырыңдар.

Қазақтың сәндік натюрморттын салыңдар:

- заттарды парақ бетінде тұтастырыңдар;
- пішінді стильдендер;
- кескіндерді өзара бір-біріне қабыстырыңдар;
- кескіндерді текстурамен және сәндік ою-өрнекпен толтырыңдар.



1. Сәндік натюрморттың реалистік натюрморттан айырмашылығы неде?
2. Сәндік натюрморттың негізгі белгілерін атаңдар.
3. Стильдеу дегеніміз не?
4. Стильдеудің қандай тәсілдерін білесіңдер?



§ 5. ПЕЙЗАЖ. ТАБИҒАТПЕН ҮЙЛЕСІМ. ӘУЕ ПЕРСПЕКТИВАСЫ



Е. Ким
«Базарға кіреберіс»



Н. Каразин
«Қазақ отбасы жолда»



С. Айтбаев
«Жайлау»

1. Мына картиналарға не ортақ?
2. Суретшілер картинада табиғаттың қандай күйін суреттеген? Мұны қалай анықтадыңдар?
3. Жұмыстың қандай материалмен орындалғанын анықтаңдар.
4. Суреттің алдыңғы планын бейнелеудің ерекшелігі неде?
5. Суретшілер артқы планды қандай түстердің көмегімен бейнелеген?



Қазақстанның табиғи аймақтары туралы бейнежазбаны қарап, түсініктеме жасаңдар. Қазақстан пейзажының қандай ерекшеліктерін атай аласыңдар?

Пейзаж – табиғатты немесе жергілікті жерді бейнелеуге арналған өнердің бір жанры. Пейзажды суреттеу барысында суретші табиғатты көшірмейді, саралау арқылы өз сезімін білдіруге тырысады. Сонымен қатар пейзаж суретшінің табиғатқа деген эстетикалық, этикалық көзқарасын, көңіл күйін, түсінігін аңғартады.

Пейзаж жанр ретінде Қайта өрлеу дәуірінде қалыптасты. Табиғатты мейлінше шынайы суреттеу мақсатында Қайта өрлеу дәуірінің суретшілері сызықтық және әуе перспективасы заңдарын ойлап тапқан.

Перспектива – жазықтық бетінде кеңістіктің тереңдігін бейнелеу тәсілі.

Әуе перспективасы кез келген пейзажда болады.



И. Шишкин «Емен орманындағы жауын»

Алдыңғы пландағы барлық заттар көлем тұрғысынан үлкен болып көрінеді, түсі ерекше қанық болады.

Ортаңғы пландағы заттардың көлемі біртіндеп кішірейіп, түсі бәсеңдей түседі.

Артқы пландағы көрініс мұнарланып, тұтасып көрінеді.



Картиналардың көшірмелерін өздерің іріктеп алыңдар. Суретшілер перспективаны қалай бейнелейтінін қарастырыңдар.

Әуе перспективасын беру сызбалары (графика)



Жердің қарапайым сызықтық перспективасы сызу құралын бәсеңдетіп басып, сызықты жіңішкертіп салу арқылы беріледі.



Қалыңдығы әртүрлі көлденең сызықтар арқылы кеңістікте алыстаған сайын сызықтардың арақашықтықтарының кішірейіп көрінуі бейнеленеді.



Дала кеңістігі алыстаған сайын тік штрих сызықтар арасы жақындап, биіктігі қысқара отырып, бейнеленеді.

Қандай да бір нысан немесе зат бақылаушыдан неғұрлым алыс болған сайын оны көру айқындылығы төмендей түседі. Демек, зат бізден неғұрлым алыс болған сайын, оның айқындылығы төмендей береді.

Үйлесімділік
Гармония
Harmony

Әуе перспективасының сызбалық суреті (кескіндеме)



Қоңыр алыстан жасыл болып көрінеді, жасыл алыстаған сайын көк немесе көгілдір түске айналады.

1. Бұрын алған білімдеріңді қолданып, табиғаттың кез келген сәтіне пейзаж орындаңдар.

2. Шығармашылық жұмысты орындауға арналған материал мен техниканы өздерің таңдаңдар.

3. Неліктен табиғаттың осы тұсын таңдадыңдар? Пейзаж «күйін» сипаттап беріңдер.

4. Көркемдік материалдардың мүмкіндіктерін қалай пайдаландыңдар?

5. Кеңістікті қалай көрсеттіңдер?



Перспектива туралы алған білімдеріңді пайдалана отырып, дымқылдау техникасымен пейзаж салыңдар.

1. Пейзаждың қандай түрлерін білдіңдер? Тағы не білгілерің келеді?
2. Әуе перспективасының ережесі қандай?



§ 6. ИНДУСТРИАЛДЫ ПЕЙЗАЖ. ҚАЛА ПЕЙЗАЖЫ. СЫЗЫҚТЫҚ ПЕРСПЕКТИВА



Ә. Қастеев
«Механизаторлар»

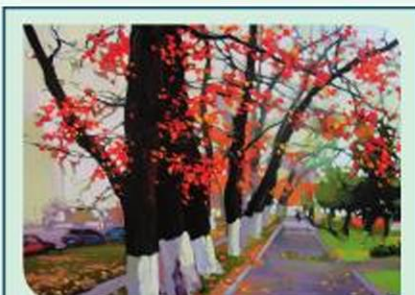

А. Әбжанова
«Қараша»



Г. Кайботт «Ылғалды
ауа райындағы Париж
көшелері»

1. Көшірмелерді қарастырыңдар.
2. Картинадан не көрдіңдер?
3. Көрерменнен әртүрлі қашықтықта орналасқан біркелкі нысандардың айырмашылықтары неде?
4. Көру бұрышы нысанды бейнелеуге қалай әсер етеді?



Перспектива
Перспектива
Perspective

Қала және индустриалды пейзаждар кескіндеменің жанрлары ретінде XVII ғасырдың екінші жартысында Голландияда кеңінен таралған болатын.

Суретші *индустриалды пейзаж* бейнеленген кенепте зауыт және фабрикалар, бөгеттер мен электр станцияларын салушының, яғни жасампаз адамның рөлі мен маңызын көрсетуге тырысады.

Қала пейзажы – бұл тыныш саябақтағы субұрқақ, көктемгі самал жел, қала көшелеріндегі жүргіншілер, ғимарат қасбеттерінің алуан түрлілігі және т. б.

Қала және индустриалды пейзаж композицияларын құру барысында сызықтық перспективаға баса назар аударған жөн. Сызықтық перспективаның негізгі ережесі: пейзаждағы барлық параллель сызықтар бір нүктеде тоғысады.

Әр пейзажда ортасында түйісу нүктесі болатын көкжиек сызығы бар.

Көкжиек сызығы – көзіміздің деңгейінде орналасқан сызықтар.

Түйісу нүктесі – барлық параллель сызықтар түйсетін нүкте.

Көлденең сызықтар (үйлердің кескіні, терезе сызықтары, жол шеттері) осы нүктеге өтуі керек. Барлық тік сызықтар тура жоғары бағытталған болуы қажет.

Композиция құру барысында белгілі бір картинаны өз көзқарасы бойынша жазатын бақылаушы әрдайым түйісу нүктелеріне қарама-қарсы орналасады, ал оның көздері көбінесе көкжиек сызығы деңгейінде болатынын есте ұстаған жөн.

Перспектива заңдары:

- заттар көкжиек сызығына алыстау шамасына қарай кішірейтіледі;
- түстің қанықтығы бәсеңдейді;
- түстердің қанықтылығы біртіндеп бәсеңдейді;
- жақын заттар нақты, ал алыстағы заттар жалпылама түрде бейнеленеді;
- алыстаған ашық заттардың түсі қоюланады, ал күңгірт түстер ашық болады.

Сызықтық перспектива сызбасы

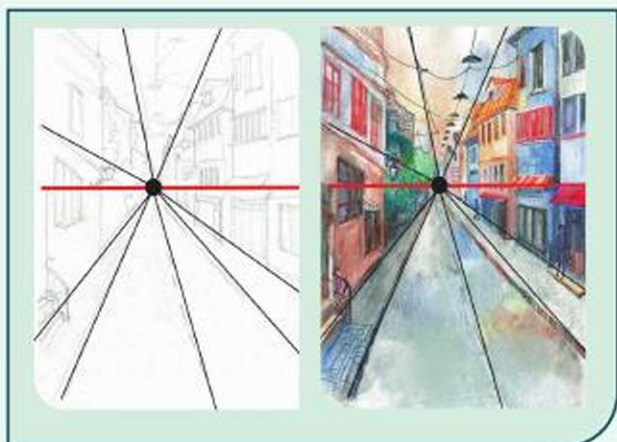

Қызыл сызық – көкжиек сызығы, центрдегі қара нүкте – түйісу нүктесі. Сызықтық перспективада бірдей ағаш, шамдар, бағандар, үйлердің қатарын суреттегенде, олардың бәрі визуалды түрде кішірейіп, алысқа, перспективаға кете береді, алыстаған сайын бұл нысандардың арақашықтығы да қысқара түседі. Мысалы, ербір шам алдыңғысына жақын орналасады. Үйлер алыстаған сайын кішірейеді.

Қала пейзажын орындау реттілігі (сызықтық перспектива)

<p>1</p> <p>Перспективаны тұрғызу</p>	<p>2</p> <p>Көлеңкелерді салу</p>
<p>3</p> <p>Түстік шешімдерді белгілеу</p>	<p>4</p> <p>Бөлшектерін салу</p>



1. Өз қалаларыңның түрлі жерлерін (ғимаратты қиғашынан, көше, жол, мектеп жанындағы саяжолды) фотосуретке түсіріңдер.
2. Фотосуреттерді қарастырыңдар, ондағы сызықтық перспективаны анықтаңдар.
3. Нысандармен (жол, ағаштар, үйлер) сызықтық перспективаны салыңдар.
4. Өз жұмыстарыңды таныстырыңдар.

1. Индустриалды пейзажға не тән?
2. Суретшілер қала пейзажында көбіне нені бейнелейді?
3. Сызықтық перспективаның негізгі заңдарын атаңдар.
4. Көкжиек сызығы дегеніміз не, бақылаушының көзқарасына қарай ол қалай өзгереді?
5. Нені салуды үйрендіңдер? Мұны білу не үшін қажет болады?



§ 7. ПЛАСТИКАЛЫҚ ПІШІНДЕР ӨНЕРІ. МҮСІН



1. Ұсынылған суреттерді зерделендер.
2. Бұл жұмыстардың ұқсастығы мен айырмашылығы неде?
3. Олар қандай материалдан жасалған?

Мүсін өнері – көркем туындылар ою, сомдау немесе құю арқылы жасалатын пластикалық өнер түрі. Мүсін өнерін сондай-ақ пластика, мүсіндеу деп те атайды.

Мүсіндеу – өнердің көне түрлерінің бірі. Алғашқы туындыларды мың жыл бұрын Мысыр, Үндістан, Қосөзен, Грекия шеберлері жасаған болатын.

Мүсінді қабылдау барысында жарықтандыру мен көру нүктесін таңдаудың маңызы өте зор. Кенептегі картинамен салыстырғанда, мүсінді жан-жағынан қарастыруға болады.

Мүсін шеберханада жасалады, материал жұмсақ болған жағдайда негізгі құрал – мүсіншінің қолдары. Ал таспен жұмыс істеген жағдайда мүсіншіге арнайы аспаптар: кескіш, стектер, мастихин, балға қажет болады.



Мүсін қондырғысы



Стектер



Ілмектер



Мүсін циркулі

Мүсіншінің материалдары

Балшық, балауыз, гипс
(өңдеуге икемді әрі иілгіш материалдар). Көлемі қосылып отырады.

Тас, ағаш
(өңдеуге қиын материалдар).
Көлемі алынып отырады.

Материалына қарай мүсіндеудің түрлі техникасы қолданылады: жапсыру (пластика) – жұмсақ материалдардан; қашау – тастан; ою – ағаштан; құю – металдан және т. б.



Мүсіннің қолданылуына қарай түрлері

Қондырғылы



Интерьерге арналған көлемі бойынша шағын мүсін («қондырғы» сөзінен), оны жақын қашықтықтан тамашалау керек.

Монументтік



Үлкен көлемді мүсін көше және алаңдарда орналастырылады, алыс қашықтықтан тамашаланады, сәулетпен байланысты.

Шағын көлемді



Шағын көлемді мүсін, интерьерді безендіруге арналған.

Мүсін
Скульптура
Sculpture

Мүсіндеу үшін негізгі нысан болып табылатын ең алдымен адам. Сол себептен мүсіндеу жанрының түрлері аз болады. Олар: кеуде мүсін (адамның кеудеге дейін бейнеленуі), мүсін (денебітімнің толықтай бейнеленуі), мүсіндік топ (бірнеше мүсіндердің бейнеленуі). Мүсіншілер негізінен жануарларды (анималистикалық жанр) едәуір аз бейнелейді.

Сүйектен, жұмсақ тастан жасалған мүсіндер Қазақстан аумағында палеолит дәуірінде пайда болған.

Мүсін өнері түрік дәуірінде кеңінен дамыды. Ежелгі тас мүсіндер арқылы бізге жауынгер, бақташы, ақсақал, әйелдердің бейнелері жеткен. Олардан киім, қару-жарақ, бас киім, дулыға, белдіктер, әйелдердің сәндік бұйымдарының сұлбалық бөлшектерін көре аламыз. Көптеген мүсіндердің ажырамас жабдығы – оң қолындағы немесе қос қолындағы кубок немесе тостаған түріндегі ыдыс.

Мүсіндер, әдетте, діни жоралар өткізілетін тас қоршау маңында орнықтырылатын болған. Тас мүсіндер қоршауға арқасын беріп, шығысқа қарата орналастырылады.



Мүсіннің пішініне қарай түрлері

Дөңгелек



Еркін кеңістіктегі мүсінді (кеуде мүсіні, статуя), жан-жағынан тамашалауға болады.

Бедер



Балшық не тастан жасалған көлемді суретке ұқсас жазықтықтағы сурет.

Барельеф



Өз көлемінің жартысынан кем шығыңқы төмен бедер.

Горельеф



Өз көлемінің жартысынан артық шығыңқы биік бедер.

Контррельеф



Тереңдетілген (үңгілген) бедер.



Танымал қазақстандық мүсіншінің шығармашылығы туралы хабарлама немесе компьютерлік презентация дайындаңдар (таңдау бойынша).

Бедер
Рельеф
Relief

1. Жергілікті саябаққа, қала төңірегіне, мектеп маңына, музей, галереяға жергілікті суретшілермен кездесулерге барыңдар.

2. Өз ойларыңмен, сезімдеріңмен, алған әсерлеріңмен бөлісіңдер. Аса қызықты сәттерді альбомдарыңа жазып немесе фотоаппарат арқылы суретке түсіріп алыңдар.

3. Тақырыпты, шығармашылық жұмысқа қажетті материалдар мен құрал-жабдықтарды таңдаңдар. Өз таңдауларыңды түсіндіріңдер. Көркемдік ойларыңды, идеяларыңды ұжымда талқылаңдар.

4. Эскизін, нобайын орындаңдар, композициясын ойластырыңдар. Соңғы нұсқасын таңдаңдар.

5. Жұмыс барысында бір-біріңнің жұмыстарыңды талқылап, мұғалімнен кеңес алыңдар, айтылған ұсыныстар бойынша жұмыстарыңды одан әрі жетілдіріңдер.



Ермексаздан қарапайым заттың бедерін орындаңдар.



1-кезең



1. Зат пішінін талдаңдар: өзіне тән ерекшеліктері мен конструкциясын (пропорцияларын, көлемін) анықтаңдар.
2. Затты жазықтықта тұтастырып, үйлестіріңдер.

2-кезең



3. Затты тегіс деп елестетіңдер.
4. Заттың сұлбасын биіктігін 5 мм-ден аспайтындай тікбұрыш бұраумен төсеңдер.
5. Заттың ішкі бетін толтырыңдар.

3-кезең



6. Көлемін анықтап, пішінді толтырып, заттың бүйірлік сұлбаларын дөңгелетіңдер.

1. Сабақта не үйрендіңдер?
2. Қандай қиындықтар кездесті?
3. Мүсінші жұмысында қай материалды «жеңіл», ал қай материалды «күрделі» деп айтуға болады?
4. Кескіндемеші картиналарды ЖАЗАДЫ, график суретті БЕЙНЕЛЕЙДІ, ал мүсінші не істейді?
5. Қалаларыңда, ауылдарыңда қандай мүсін ескерткіштері бар? Олардың қайсысы, сендердің ойларыңша, сәтті шыққан? Неліктен?
6. Құрметіне ескерткіш тұрғызылған адамның өмірбаянын еске түсіріңдер. Мүсінші оның ерлігінің жалпыадамзаттық мәнін қандай құралдардың көмегімен көрсетеді? Бұл адамның даралығын неден аңғаруға болады?
7. Өздеріңнің сүйікті ақын немесе жазушыларыңа арналған ескерткіш жобалау керек болды делік. Сол ескерткішті қалай жобалайтын едіңдер?



Көрме ұйымдастыру

1. Шығармашылық жұмыстарыңды көрмеге дайындаңдар. Жұмыспен таныстыру түрін таңдаңдар.
2. Өз жұмыстарыңа аңдатпа жазыңдар, оның атауын ойлап тауып, рәсімдеңдер.
3. Жұмыстарды бір-бірін көлегейлемейтіндей орналастыруды ойластырыңдар.
4. Жұмыстың тақырыбын, техникасын, материалын, авторын, оның жасын, сыныбын жазыңдар. (Жазулар бір қаріппен, бір түспен және форматы мен түсі бірдей парақта орындалуы тиіс).
5. Орындалған бұйым атауын хабарлап, оны көрсетіңдер.
6. Осы жұмысты орындауға түрткі болған себептерді атаңдар. Мақсаттарын, міндеттерін айқындаңдар.
7. Жұмыс барысында қолданылған жабдықтар мен құралдарды, материалдарды атаңдар.
8. Таңдалған бұйымның моделі, ерекшеліктері, жұмысты орындау технологиясы туралы әңгімелендер, жұмыстың түрі мен жанрын атаңдар.
9. Таңдалған заттың оң және теріс жақтарын көрсетіңдер.
10. Қайта орындау мүмкіндігі туған жағдайда сапасын және эстетикалық түрін жақсарту мақсатында бұйымда нені өзгертуге болатынын атап өтіңдер.
11. Орындалған жұмысқа өздерің әділ баға беріңдер.

СӘНДІК-ҚОЛДАНБАЛЫ ӨНЕР

§ 8. ОЮ-ӨРНЕКТИҢ ТҮРЛЕРІ МЕН ҚЫСҚАША ТАРИХЫ. ҚАЗАҚ ХАЛҚЫНЫҢ ҰЛТТЫҚ ОЮ-ӨРНЕГІ (ТҮРЛЕРІ, СТИЛЬДЕУ, МОТИВТЕРІ)



1. Сәндік-қолданбалы өнер туындыларын қарастырыңдар. Олардың қандай ұқсас ерекшеліктері бар?
2. Бұйымдар қандай техникада орындалған?
3. Қалай ойлайсыңдар, жұмыстар қандай материалдардың көмегімен орындалған?



Сәндік-қолданбалы өнер – тұрмысқа арналған көркем бұйымдарды жасауда шығармашылықтың бірқатар салаларын қамтитын өнердің бір бөлімі.

«Декор» сөзі «безендіру, әсем түр беру» деген мағынаны білдіреді. Асүйдің керек-жарағы, жиһаз, маталар, киім, әшекейлер және т. б. – сәндік-қолданбалы өнер туындылары.

Сәндік-қолданбалы өнердің өзіне тән ерекше, бейнелі тілі бар. Ол халықтың жергілікті этникалық және ұлттық ерекшеліктерімен тығыз байланысты.

Сәндік-қолданбалы өнер туындыларының жіктелуі

материалына қарай
(металл, ағаш, тоқыма,
керамика және т. б.)

орындау техникасына қарай
(ою-өрнек салу, кесте,
құрақ, тігін және т. б.)

Ою-өрнек – сәндік-қолданбалы өнердің көркем құралдарының бірі.

Ою-өрнек – жүйелі түрде қайталанып отыратын әрі үйлесімділікке құрылған нақыштар. Ою-өрнектерді орналастыру, өзара үйлесімділікпен байланыстырып, біртұтас етіп құрастыру композицияның тұтастығын көрсетеді.
Композиция – қандай да бір заттың бетінде ою-өрнектердің көлем мен синхрондылық, дәлдік пен эстетикалық талғаммен орналасуы.

Симметрия



Ою-өрнектің екі жағының тең болуы. Пішіннің (ою-өрнектің) барлық нүктелері бір-бірімен теңесетіндей етіп бүктеледі.

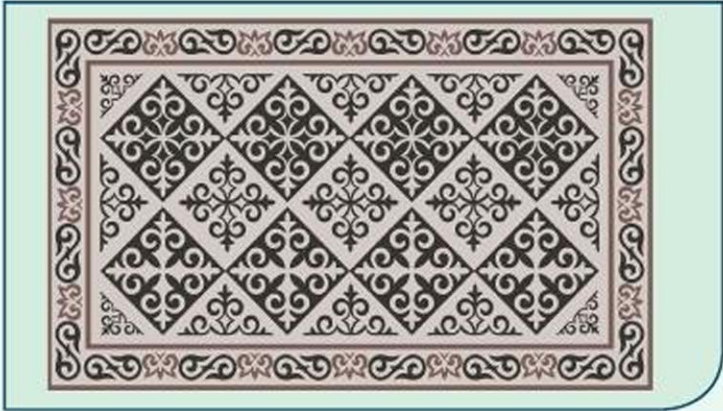

Ырғақ



Өрнек элементтерінің белгілі бір реттілікпен кезектесуі.

Мотив



Өрнек элементтерінің үйлесімді реттілікпен орналасуы.

Раппорт



Өрнектің қайталанатын бөлігі (мотиві).

Элемент



Ою-өрнекті құраушы бөлік.

**Сәндік-қолданбалы өнер
Декоративно-прикладное искусство
Arts and crafts**



Қазақтың ұлттық ою-өрнегі көптеген затты безендіру үшін қолданылады. Қазақстанның сәндік-қолданбалы өнерінде киіз-кілемдер (*сырмақ, тұскиіз, текемет*), ыдыс-аяқ сақтауға арналған сөмкелер (*аяққап*), қымызға арналған ыдыс (*торсық*), былғары белдіктер нақышталып әшекейленген.



1. Ою-өрнекпен безендірілген заттарды қарастырыңдар.
2. Ұлттық ою-өрнектердің қандай атауларын білесіңдер?



Қазақ ою-өрнегінің негізгі мотивтері

Зооморфты



қошқар мүйіз



қос мүйіз



қыңыр мүйіз



қаз мойын



түйе табан

Өсімдіктестес



ағаш



жапырақ



үш жапырақ



өткізбе



гүл

Космогониялық



шеңбер



иірім



төртқұлақ



жұлдыз



айшық

Геометриялық



ирек



төртүшкүл



балдақ



қармақ



тұмарша



Ою-өрнектің түрі мен мағыналық мазмұнын зерттеңдер.



Ою-өрнектің композициясын құру.

1. Қағаздан қазақ ұлттық ою-өрнегін қиып алыңдар.
2. Композиция симметриясын сақтай отырып, А3 форматта кілемді белгілеп алыңдар.
3. Ою-өрнек элементтерін парақ бетіне түсіріңдер. Желімдендер.



Ою-өрнек
Орнамент
Ornament

Қазақтың ұлттық ою-өрнегін дайындау алгоритмі

«Мүйіз» оюы

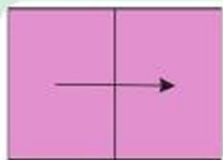

«Төртқұлақ» оюы

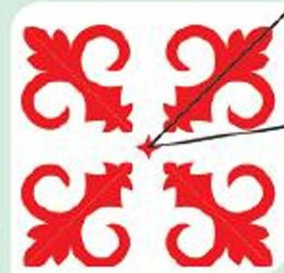
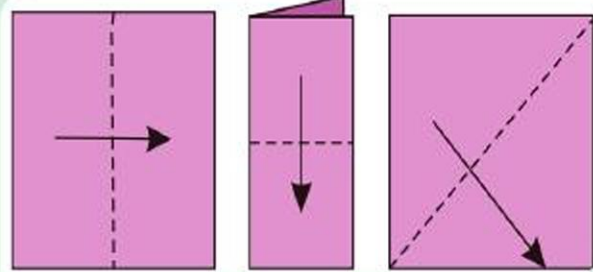

1. Сәндік-қолданбалы өнер туралы жаңадан не білдіңдер?
2. Бұл білгендерің болашақта қажет бола ма?
3. Ою-өрнекпен айналысып жүрген қазақстандық шеберлер мен суретшілерді білесіңдер ме?
4. Қазақ ою-өрнегінің негізгі түрлерін атаңдар.
5. Кілем тоқуда, киім тігуде қандай ою-өрнек қолданылады?
6. Ұлттық ою-өрнектің түп бейнелеріне не жатады?
7. Мотив, ырғақ дегеніміз не?



§ 9. КӨРКЕМ КЕСТЕЛЕУ. КЕСТЕ ТҮРЛЕРІ. МАТЕРИАЛДАРМЕН, ҚҰРАЛ-ЖАБДЫҚТАРМЕН ТАНЫСУ. ЭСКИЗ ОРЫНДАУ

Тығыз кесте



Сұлбалық кесте



Айқас кестелеу



«Ришелье» кестесі



Гобеленді кесте



Жібек таспамен кестелеу



1. Көркем кесте үлгілерін қарастырыңдар.
2. Олар қайда, қалай қолданылады?
3. Бұйымдарды кестемен безендіру үшін қандай материалдар пайдаланылады?

Кесте, кестелеу
Вышивка
Embroidery

Кесте – сәндік-қолданбалы өнердің кеңінен тараған түрі. Мұнда өрнек пен суреттер қолмен немесе мәшине тәсілімен әртүрлі матада, былғарыда, киіз бен өзге де материалдарда зығыр, мақта-мата, жібек, жүн жіптермен, сонымен қатар бисер, меруерт, асыл тас, жылтырақтармен және т. б. салынады.

Кестедегі тігістер екі топқа бөлінеді

Есептік (жіп саны бойынша)

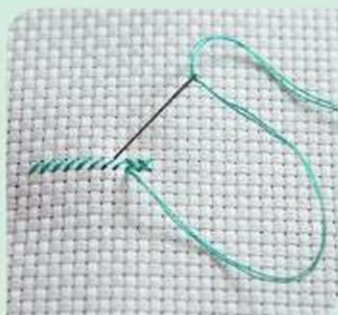

Еркін (еркін сұлба бойынша)



Кестелеуге арналған құрал-жабдық

Көшіргі мен
миллиметрлік қағаз



Үтік



Ине, түйреуіш,
қайшы, кергіш



Кестелеуге арналған материалдар

Жібек



Зығыр



Мақта-мата кездемесі



Кенеп



Селдір мата



Жіптер



Дайын бұйымды (тұтқыш, көрпе, ыстық заттың астына қойылатын үйкек және т. б.) көркем кестемен безендіруге арналған композиция құрастыру.



1. Бұрын меңгерген білімді пайдаланып, композиция бойынша кестелеуге арналған болашақ жұмыстың эскизін салыңдар.

2. Ырғақ, симметрия мен асимметрияны сақтай отырып, композиция құрыңдар. Сызу құралдары, қимаулігі мен суреттерді пайдаланыңдар.

3. Эскиз бойынша қажет материалдарды іріктендер (жіптер: ирис, мулине, жүн және мақта жіптер), құрал-жабдықтарды (ине, қайшы, кесте кергіш, оймақ), түстер үйлесімін таңдаңдар.

1. Сәндік-қолданбалы өнермен айналысасыңдар ма? Қызығушылықтарың туралы әңгімелеп беріңдер.

2. Сабақта кестелеудің қандай түрімен таныстыңдар?

3. Кестелеу барысында қандай құрал-жабдық қажет?

4. Кестелеуге дайындық кезінде не істеу керек?



§ 10. БҰЙЫМДЫ КӨРКЕМ КЕСТЕМЕН БЕЗЕНДІРУ

Тығыз кестелеу

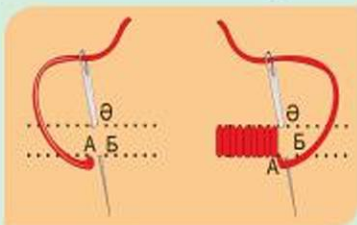

Шым кесте
(инемен тамбурлап тігу)



Баспа
(бөкітпелі ілмек)



«Тігім» тігісі

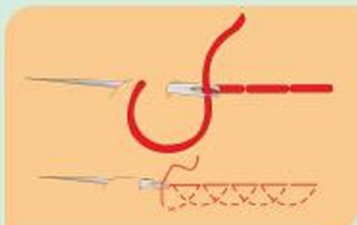

«Инені алға» тігісі



Ілмекті тігіс

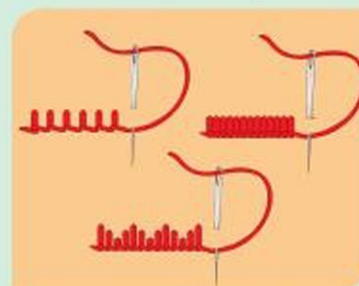

Кесте үлгілерін қарастырыңдар. Оларды орындау технологиясымен танысыңдар. Оны қайда қолдануға болады?

Әшекейлеу, безендіру
Декорирование
Decoration

Кестелеу – бұйымдарды жіптердің көмегімен әртүрлі тігістермен безендіру.



Кестелеу өнерінің көпғасырлық тарихы бар. Археологтар кестенің ертеден келе жатқанын IX–X ғасырларға тән жәдігерлер арқылы анықтаған. Бұл – алтын жіппен зерленген ою-өрнектермен безендірілген киім бөлшектері. Ертеде алтын жіппен тұрмыс заттарын, ақсүйек адамдардың киімдерін әшекейлеген.

Кестелеу өнері әрдайым дамып отырған, XIV–XVII ғасырларда кесте костюм, тұрмыстық заттарды безендіруде кеңінен қолданылған. Қымбат жібек, барқыт матадан тігілген киімдер інжу, асыл тастармен әшекейленіп, алтын, күміс жіптермен көмкерілген. Қыздың жасауы, жұқа зығырдан тігілген сәнді жейделер, желектер түрлі түсті жібек жіппен, алтын зермен әдіптелген. Кестелеу негізінен ауқатты әйелдердің арасында кең тараған.

Кейін бірте-бірте көпшілік бұқара да қолдана бастады. XVIII ғасырдан бастап бойжеткендердің ісіне айналды.

Тұрмыстық бұйымдар, мерекелік және күнделікті киім-кешек, баскиімдер және т. б. кестемен безендірілген. Әдетте бұйым қарапайым, арзанқол материалдан жасалғанмен көркем айшықтарымен ерекшеленген.

КЕ

Сарамандық жұмысқа кіріспес бұрын тігін құралдарымен жұмыс барысындағы қауіпсіздік техникасы ережелері мен санитарлық-гигиеналық талаптарды біліп алу керек.



1. Дайын эскизді қолдана отырып, негізге көшіріп салыңдар (ол дайын бұйым болуы мүмкін).
2. Дайын бұйымды сәнді тігістермен кестелеңдер.



Сарамандық жұмыста әртүрлі тігісті пайдалануға болады.



1. Құралдарды қай жерде сақтау керек?
2. Құралдарды қай қолмен ұстаған жөн?
3. Кесте кергішті қай қолда ұстаған дұрыс?
4. Тез шаршамас үшін қалай отыру керек?
5. Жұмыс көзден қандай қашықтықта болуы керек?

**§ 11. ӨРУ (ТОҚУ) ӨНЕРІ. ӨРУ ТҮРЛЕРІ.
МАТЕРИАЛДАР ЖӘНЕ ҚҰРАЛ-ЖАБДЫҚТАРМЕН ТАНЫСУ**

Макраме



Таспадан өру



Бисерден өру



Газет түтіктерінен өру



Сабаннан өру



Өсімдік сабағынан өру
(ши тоқыма)



1. Өру техникасында орындалған бұйымдарды зерделеңдер. Оларды орындау үшін қандай материалдар қолданылады?
2. Өрімнің бұл түрлерін орындау үшін қандай құралдар қажет болатынын ойластырыңдар.

Өру (тоқу)
Плетение
Weaving

Өру – иілімді материал жолақтарын (жіп, өсімдік сабағы, шыбық, талшық, сымды және т. б.) қолмен біріктіру тәсілі. Біріктіру барысында жолақтың әрқайсысы тік немесе қиғаш бұрыш тұрғысынан кезекпен бірі бірінің үстінен, біресе астынан өткізіледі.

Өріп үйрену үшін, ең алдымен, шартты белгілерін білу және өру сызбаларын оқи алу қажет.



Макраме

Құралдар





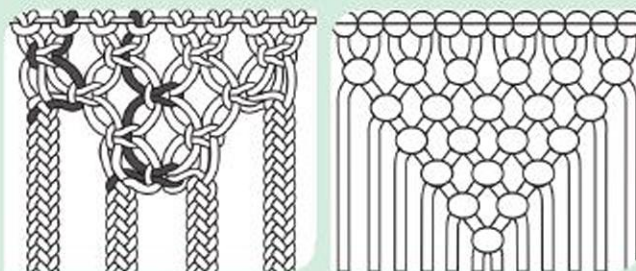





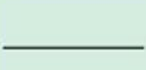

«Шахмат» өрімі



а – өру техникасы; ә – схемасы

Шартты белгілері

			
а	ө	б	в
			
г		ғ	д
			
е	ж	з	и

а – бекітпе (негізгі) жіп; ө – екі жіптен тұратын екі ілме шалу; б – бір қосарлы тегіс түйін; в – біріктіргіш жіптер; г – екі тегіс түйіннен жасалған тізбек; ғ – түйінді тізбек; д – бос жіптер; е – бұрама тізбек; ж – репстен жасалған түйін; з – репстен жасалған «брида»; и – «шиыршықтау»

Пластикалық бөтелкеден өру

1-кезең



Қажетті материалдар мен құрал-жабдықтарды дайындаңдар.

2-кезең



Бөтелкенің көлденеңінен шиыршықтап, ені 1–1,5 см болатын жолақтар қиып алыңдар.

3-кезең



Мықты қалып (қорап) таңдап алыңдар.

4-кезең

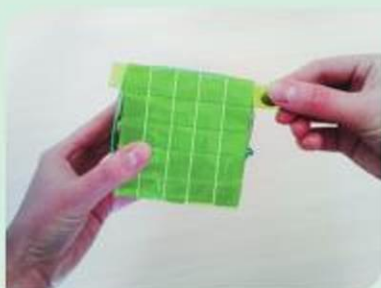

Қалыпқа резеңкенің көмегімен дайындалған жолақтарды тартып, бекітіңдер. Пішінді бекіту үшін бұйымды жылы ауа ағынында (феннің көмегімен) ұстаңдар.

Былғарыдан өру

Қамшы қазақ халқының тұрмысында ерекше орын алған. Ол сүйектен, былғарыдан және ағаштан жасалатын болған.

Былғары



Құрал-жабдықтар



Пішу



Қамшы



Былғарыдан өру үрдісі

1-кезең

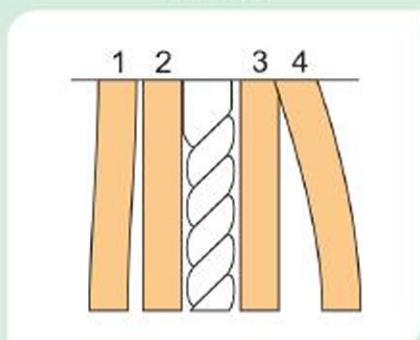

Өру үшін таспаны шартты түрде 1-ден 4-ке дейін нөмірлеу.

2-кезең

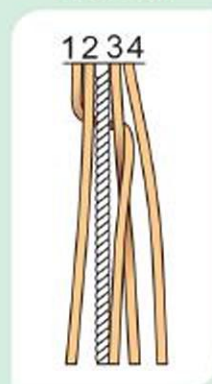

№1 таспаны №2 және №3 таспаларды орай келе, №3 және №4 таспалардың арасынан өткізіп, жоғары жағынан №3 таспаға қосу.

3-кезең

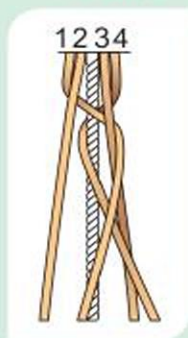

№4 таспаны №1 және №3 таспаларды орай келе, №3 және №2 таспалардың арасынан өткізіп, жоғары жағынан №1 таспаға қосу.

4-кезең

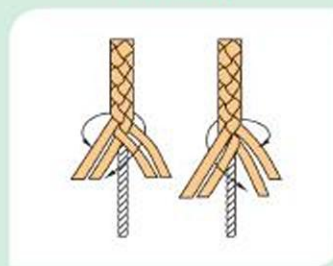

Одан әрі сол жақ шеткі таспаны екі оң жақтағы таспалардың арасынан өткізе және шеткі оң жақтағы таспаны екі сол жақтағы таспалардың арасынан өткізе отырып, схема бойынша өру.

Бисерден өру

Материалдар мен құрал-жабдықтар



Параллель өру техникасы

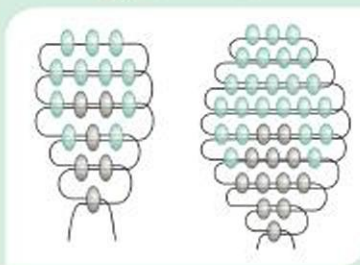

Бисерден тоқылған салпыншақтар



Күрделі емес өрудің сынамалық үлгілерін орындау (таңдау бойынша).

1. Өру техникасы түрін өздігінен таңдаңдар.
2. Жұмыс кезеңдерін жоспарлап алыңдар.
3. Өру схемасына сәйкес бұйымның белгілі бір түріне арналған материалдар мен құрал-жабдықтарды дайындаңдар.



Бисерден өру тарихы мыңжылдықтардан бастау алады. Біздің дәуірімізге дейін күңгірт әйнек кристалдарына тесік жасап, түрлі әшекейлер өре бастаған. Оның отаны Мысыр болып саналады. Пайда болған ұсақ моншақтарды шаш талына немесе балауыз сіңген мықты жіпке тізетін болған. Қазіргі кезде бисерден өру, тоқу, тізу өнері суретшілердің шеберханаларында жанданып, заманауи сәнгерлер бисер мен (стеклярусты) киіммен аксессуарларды әшекейлеу мақсатында қолданады.



1. Өру техникасы неге негізделген?
2. Қандай бұйымдарды жасағанда бұл техниканы пайдалана аласыңдар?
3. Негізі өру болып табылатын қолөнер түрлерін атаңдар.

§ 12. БҰЙЫМ ӨРУ



1. Бұйым үлгілерін қарастырыңдар. Жұмыстар қандай материалдардан орындалған?
2. Өру техникасы бірдей ме?

Бұйым
Изделие
Product

Ши – өрудің ежелден келе жатқан түрлерінің бірі. Ши – ши өсімдігінің (атауы да содан тараған) немесе қамыстың сабақтарынан өрілген тоқыма. Өру өнері Қазақстанда ертеден тараған.



Қазақ әйелдері шиді әртүрлі тәсілмен тоқыған. Қазақ қолөнерінде ши тоқыманың негізгі үш түрі болған. Олар: *өре ши* – ши сабақтарын қарапайым өру; *шабақ ши* – сабақтары түрлі түсті жүнге оралып, барлығы тегіс түрлі түсті жолақтардың кезектесуін құрайтын ши тоқыма; *шым ши* – киіз үйдің керегесі мен туырлығы арасына ілінетін өрнекті ши тоқыма.



Түс сәндік-қолданбалы өнерде үлкен рөл атқарады. Түстерді қанықтыра үйлестіру – қазақ әйелдері (шеберлері) қолданатын негізгі тәсіл. Қазақ ұлттық қолданбалы өнерінде шеберлермен көптеген ғасырлар бойы қолданылып келе жатқан дәстүрлі түстер пайдаланылады. Ол түстердің өз нышаны бар: көк – аспанның түсі; ақ – ақ жолдың, ақиқаттың, бақыттың нышаны; сары – даналықтың, адамгершіліктің, мұңның түсі; жасыл – жердің құлпыруын, көктемді, жастықты; қара – күш-қуатты, айбындылықты, сонымен қатар мақсаттылық пен берекелікті білдіреді. Ал бірінші орында әрдайым күннің, қасиетті оттың нышаны – қызыл түс тұрған.

Түстердің бір-бірімен сәйкестілігі, олардың үйлесімділігі *колорит* деп аталады. Түстердің оңтайлы үйлестірілуі ою-өрнектің әдемі әсерін және оның композициялық реттілігін күшейте түседі.

Ши тоқу

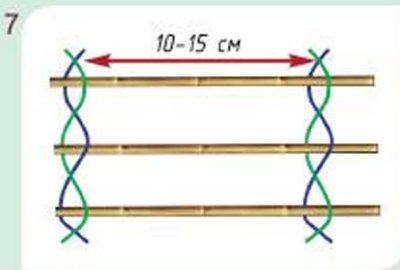
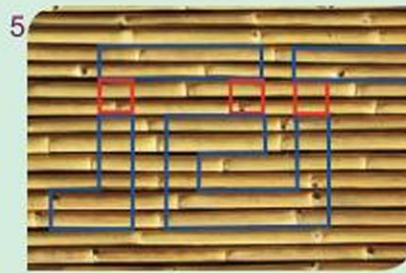
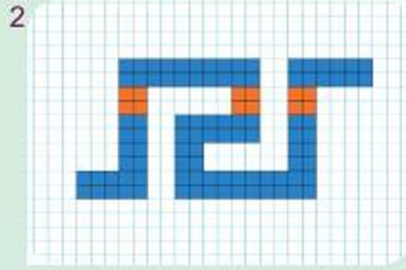
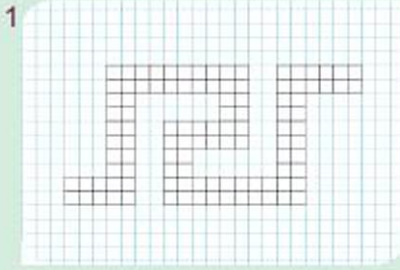

Өру техникасында бұйым жасаңдар (таңдау бойынша).

1. Бұйым эскизі мен өру схемасын құрыңдар.
2. Түстік гамманы ескере отырып, материалдар мен құрал-жабдықтарды өздігінен таңдаңдар.

1. Нені тоқуды үйрендіңдер?
2. Мұны білу сендерге не үшін қажет болуы мүмкін?
3. Қазақ халқының қандай ши тоқыма түрлерін білесіңдер? Олар қайда пайдаланылады?
4. Қай ел бисермен тоқудың отаны болып табылады?
5. Бисерден қандай бұйымдар тоқуға болады?



Көрме ұйымдастыру

1. Шығармашылық жұмыстарыңды көрмеге дайындаңдар.
2. Өз жұмыстарыңа аңдатпа жазыңдар, көрменің атауын (маңдайшасын) ойлап табыңдар.
3. Жұмыстарды бір-бірін көлегейлемейтіндей етіп орналастыруды ойластырыңдар.
4. Жұмыстың тақырыбын, техникасын, материалын, авторын, оның жасын, сыныбын жазыңдар. Жазулар бір қаріппен, бір түспен, форматы мен түсі бірдей парақта орындалуы тиіс.

ДИЗАЙН ЖӘНЕ ТЕХНОЛОГИЯ (МАТЕРИАЛТАНУ, МӘШИНЕЛЕР МЕН ҚҰРАЛ-ЖАБДЫҚ, ӨНДЕУ ТЕХНОЛОГИЯСЫ ЖӘНЕ ДИЗАЙН)

§ 13. ТОҚЫМА МАТЕРИАЛДАРДЫҢ ЖІКТЕМЕСІ МЕН СИПАТТАМАЛАРЫ. МАТЕРИАЛДАРДЫҢ ТҮРЛЕРІ МЕН ЕРЕКШЕЛІГІН ЗЕРТТЕУ

Жібек



Мақта



Сәтен



Атлас



Поплин



Гобелен



1. Суреттегі мата түрлері қандай киім тіккенде қолданылатынын анықтаңдар.
2. Қай маталар таныс?
3. Жазғы киімді қандай маталардан тігеді? Неліктен?
4. Матаны неден жасайды?



Тоқыма
Текстильный
Textile

Талшық – иірімжіп, тігін жіп, мата өндіруде қолданылатын өсімдіктекті, жануартекті, минералды және жасанды жолмен алынатын, иірілмеген, жұқа, берік әрі серпімді жіп.



Зығырдың гүлдеуі



Талшықтары



Матасы



Кендірдің гүлдеуі



Талшықтары



Матасы

Мата өндіру үдерісі



1. Талшықты бастапқы өңдеу



2. Тазартылған талшық



3. Иірімжіп-шашақ (ширату)



4. Иіру



5. Тоқымашылық (жіптерді өру)

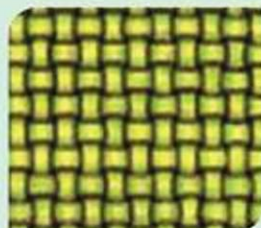

6. Сұрып мата (өңделіп бітпеген мата)



7. Матаны өңдеу



8. Дайын мата

Қасиет
Свойство
Quality

Табиғи талшықтан жасалған маталар экологиялық таза болады. Сондықтан адамның денсаулығына пайдалы.

Мақта мен зығыр мата өзара ұқсас, олар мықты, ылғалтартқыш, қатты қыртыстанады, алайда зығыр мата едәуір мықты. Жүн талшықтары ылғалды жақсы сіңіреді, күн сәулесінің әсеріне төзімді, одан жасалған мата онша қыртыстанбайды. Табиғи жібек те ылғалды жақсы сіңіріп, тез кебеді, алайда күн сәулесінің әсерінен тез тозады.

Химиялық талшықтар пішінді жақсы сақтайды, қыртыстанбайды, жарық, ылғал, өңез, бактерия, ыстыққа төзімді келеді. Оларды табиғи талшықтармен бірге қосады. Бұл матаның сыртқы түрі мен сапасын жақсартады.

Иірімжіп өндірілетін табиғи және химиялық талшықтар *тоқыма талшықтар* деп аталады.

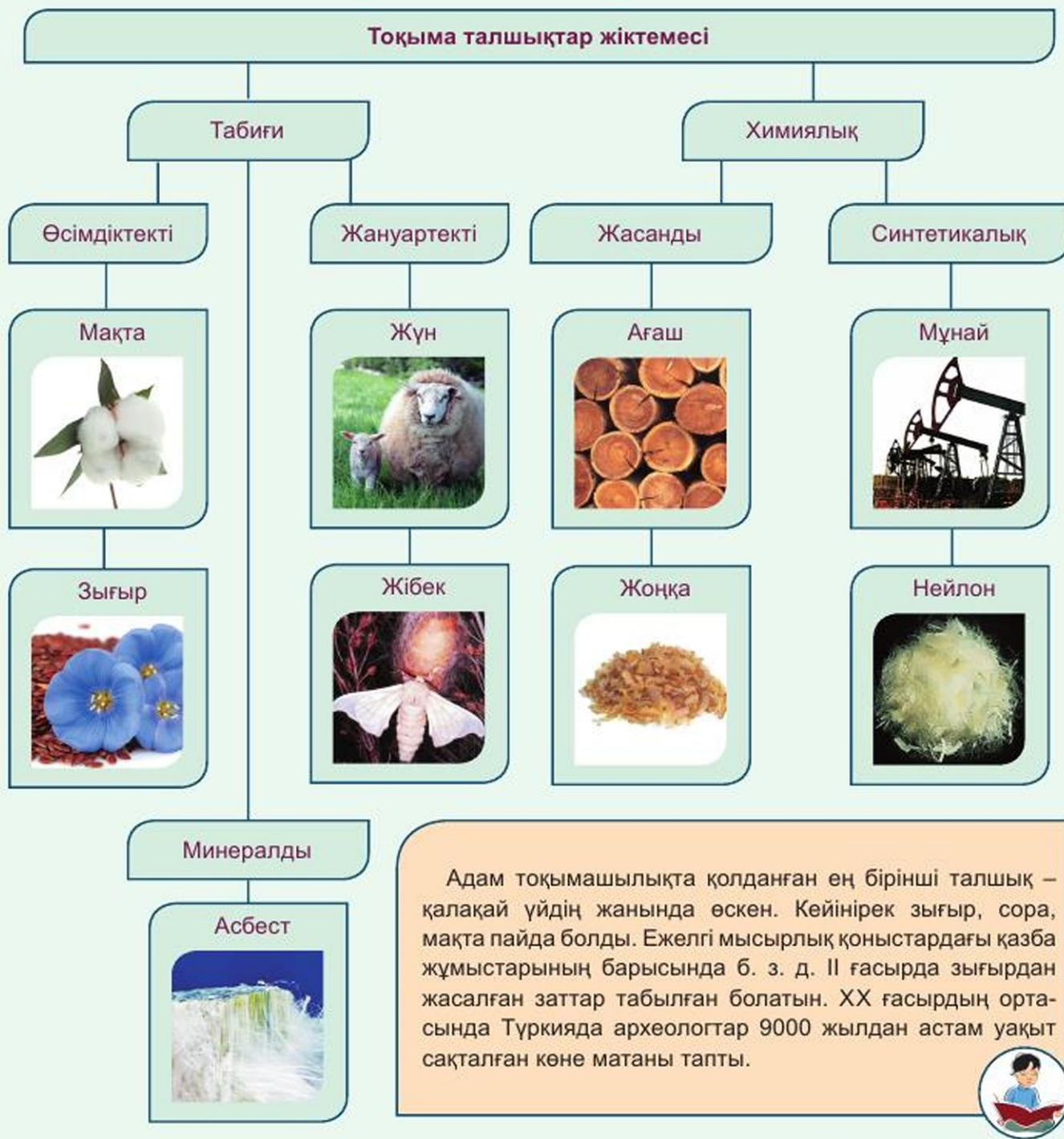

Мақта және зығыр талшықтарын анықтау

1. Мата үлгілерін қарап, қайсысының беті жылтыр, қайсысынікі күңгірт екенін анықтаңдар.
2. Сипап қарап, әрқайсысының жұмсақтығы мен бетінің тегістігін байқандар.
3. Матаның созылымдылығын (арқаужіп пен желіжіптің бағытын) тексеріңдер.
4. Әр матадан бір-бір жіптен суырып алыңдар. Үлкейткіш әйнекпен қарап, тегістігін анықтаңдар.
5. Әр жіпті үзіп, қалай үзілетінін тексеріңдер.
6. Алынған мәліметтерді қорытып, кестені пайдалана отырып, мата түрін анықтаңдар.

**Жіктеме
Классификация
Classification**

Мақта және зығыр маталарды анықтау

Белгілері	Мата	
	мақта	зығыр

7. Матаның қасиеттерін салыстырыңдар.

Мақта және зығыр маталардың қасиеттері

Матаның ерекшелігі	Мата түрі	
	мақта	зығыр
Беріктігі		
Қыртыстануы		
Ылғалтартқыштығы		
Жылусақтағыштығы		
Сетінегіштігі		
Отыруы		



Жүн және жібек талшықтарын анықтау

1. Маталарды қараңдар. Байқағандарыңды жұмыс дәптеріне кесте түрінде жазып алыңдар.

Маталар	Мата қасиеттері			
	Қыртыстануы	Күлтеленуі	Жіптердің сетінегіштігі	Сусымалылығы
Жүн				
Жібек				

2. Маталардың қыртыстану деңгейін тексеріңдер:

- екі түрлі матаны да қолмен қысып, 1–2 минут ұстап тұрыңдар;
- үстелдің үстіне жазып қойыңдар;
- қыртыстану көлемі мен тереңдігіне қарай көзбен шамалап: қатты қыртысталатынын, орташа қыртысталатынын немесе қыртысталмайтынын байқаңдар.

3. Күлтелену деңгейін анықтаңдар:

- әр матаны жоғарғы қиығынан түйреуішке не жіпке іліңдер;
- пайда болған қыртыстарды қараңдар.

Маталардың күлтелену деңгейін анықтау

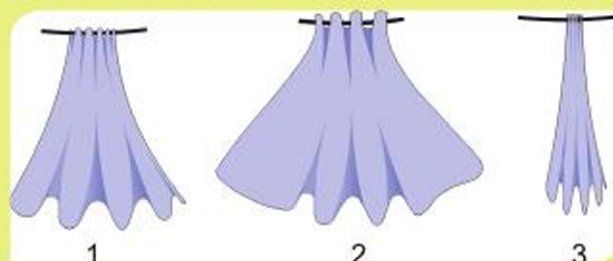

4. Үлгілердің сетінеу деңгейін анықтаңдар:

- матаның шетінен инемен қатарынан бірнеше жіпті суырып алыңдар. Алдымен бойлық жібін, кейін арқау жібін суырыңдар;
- суырып алынған жіптің мөлшеріне қарай сетінеу деңгейін анықтаңдар. 5 жіп қиындықсыз суырып алынса – мата оңай сетінейтін, 3–4 жіп жеңіл тарқатылса – мата орташа сетінейтін, ал 1–2 жіп алынса, сетінемейтін мата саналады.



Матаның сетінегіштігін анықтау тәсілі

5. Әр үлгінің сусымалық деңгейін тексеріңдер.

- Матаны екі бүктеп, екі шетін сәйкестендіріңдер. Матаны екі қабаттағанда қайсысы көбірек, қайсысы аз сырғанады?

Матаның екі жағы болады: оң және теріс жағы. Оны суретіне, жылтырына, түгіне, таза өңделуіне қарай анықтайды. Негізгі жіп пен арқаужіптің өзара байланысы матаның құрылысын анықтайды, матаның қасиеті арқаужіп бойлық жіпті қалай қиып өтетініне қарай анықталады. Мәселен, сәтен немесе атлас өріммен өндірілген маталардың оң жағы тегіс, жылтыр келеді. Осы белгісі бойынша матаның оң жағын анықтауға болады.

Матаның теріс жағынан сурет айқын көрінбейді, себебі матадағы суретті оң жағынан салады. Мата қалың болған сайын теріс жағындағы суреті де бұлыңғыр келеді. Суретсіз, бір түсті маталарды (бөз, ақсұп, сәтен) жиегінің ұқыпты орындалуына қарай анықтауға болады.

Мата
Ткань
Fabric

Матадағы жіптердің өрілуі

Жаймалық

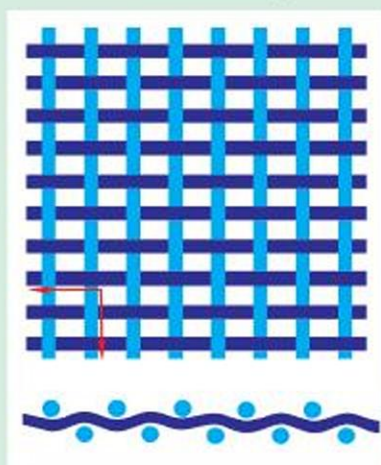

Саржалық

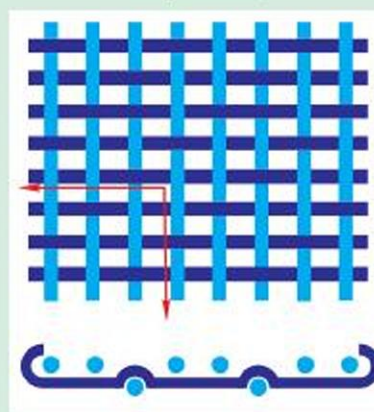

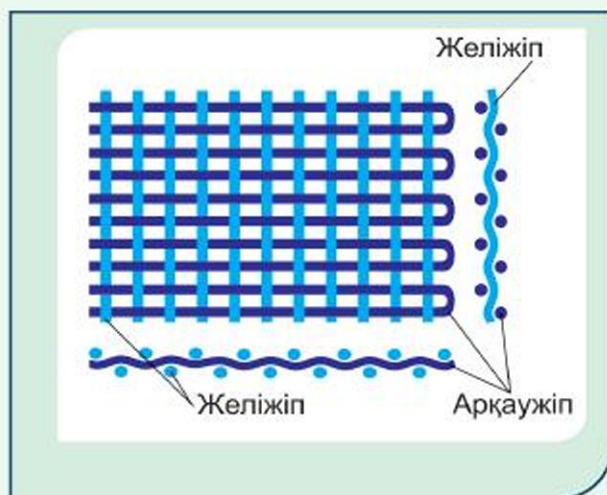
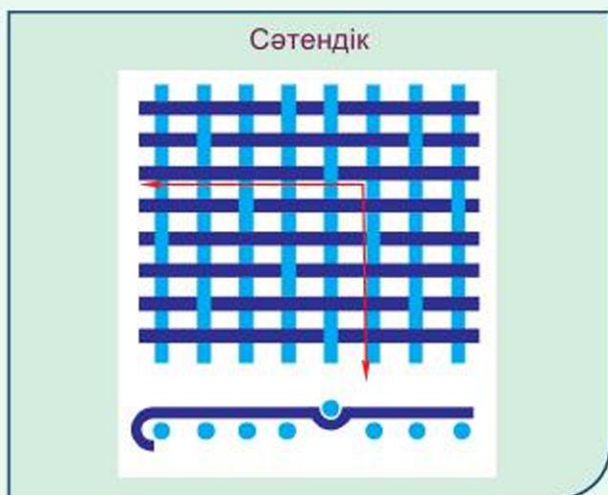

Жаймалық өрім сызбасы

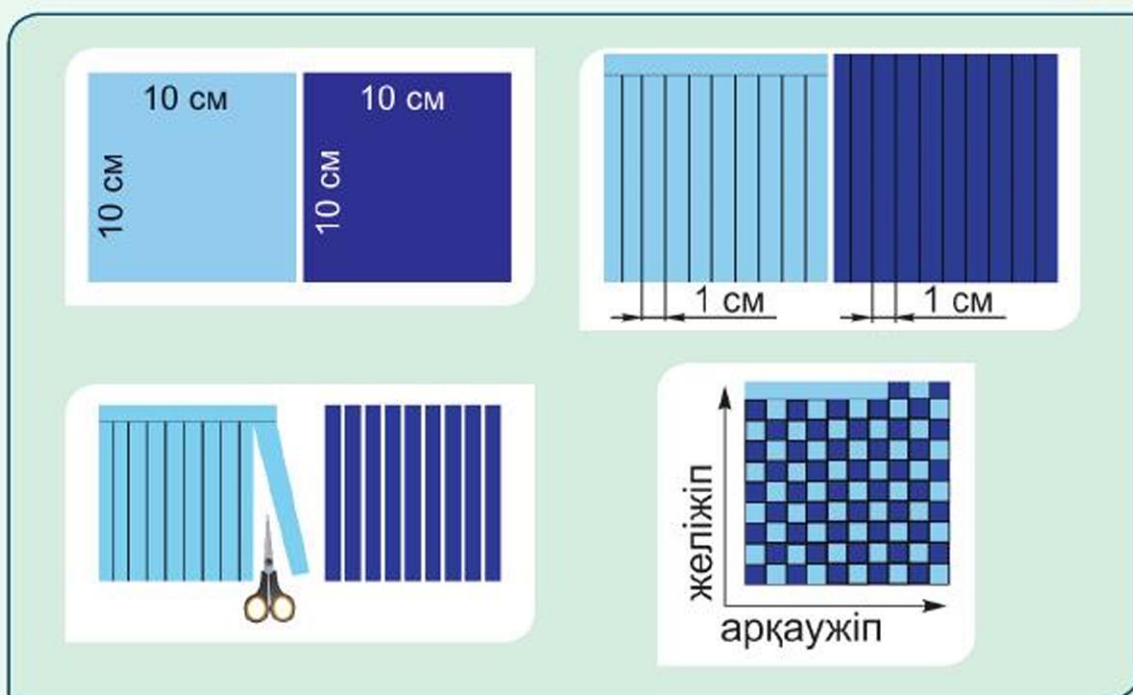

1. Жиекті негіздегі жіптердің өрілу макетін дайындаңдар.
2. Шашақты (не мерезжамен) сулық жасаңдар.



Жиекті негізде жіптерді өру макеті

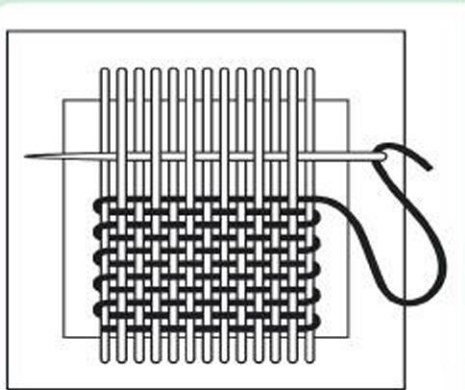

1. Талшықтың түрлерін атаңдар.
2. Мата қандай жіптерден тоқылады?
3. Арқаужіп пен желіжіпке сипаттама беріңдер.
4. Өсімдік талшықтарынан жасалатын маталарды атаңдар.
5. Ақпарат көздерін қолдана отырып, матадан киімнен басқа тағы не тігілетіні туралы хабарлама дайындаңдар.



§ 14. ТОҚЫМА МАТЕРИАЛДАРДЫ ӨНДЕУГЕ АРНАЛҒАН ҚҰРАЛ-ЖАБДЫҚТАР МЕН ҚҰРЫЛҒЫЛАР



1. Суреттерде бейнеленген заттарды қараңдар. Олар не үшін қолданылады?
2. Екіге бөліңдер. Өз шешімдеріңді негіздеңдер.

Аспап, құрал
Приспособление
Device

Қол жұмыстары – бөлшектерді тігін мәшинесімен тіккенге дейінгі біріктіруге бағытталған іс-әрекет (қиықтарды көктеу, ұсақ бөлшектерді негізгілеріне қосып көктеу, бұйымның етек жағын бүгіп көктеу т. с. с.).

Бұйымдарды тіккен кезде түрлі тігістер мен тігімдер қолданылады.

Тігіс – матадағы иненің екі шаншымы арасындағы жіптің өрімі.

Тігім – матадағы қайталанған тігіс қатары.



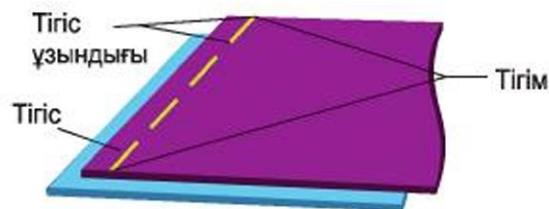

Тігіс ұзындығы – шаншылып алынған инелердің арақашықтығы.

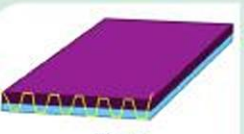
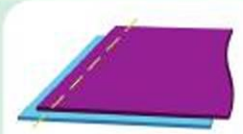
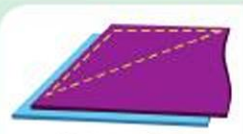

Жіптердің тігісте орналасуына қарай түзу, қиғаш, ілмек пішінді, ілмекті, айқасталған тігімдер пайда болады.

Барлық тігістер тегіс, арақашықтықтары оң жағынан да, теріс жағынан да бірдей, ал жіптері біркелкі тартылуы тиіс.

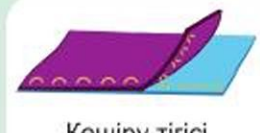
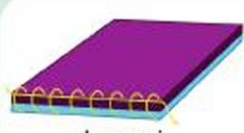
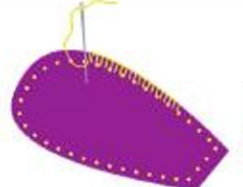
Уақытша тігілетін қол тігістері мен тігімдер №№ 50, 60 бұйымға кереғар түсті мақта жіптермен, №№ 1, 2, 3 инелермен, ал тұрақты қолданылатын тігіс матамен түстес жіппен тігіледі.

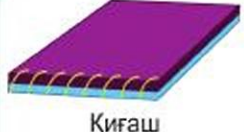
Қол тігістері мен тігім түрлері	
Тігістер	Тігім түрлері
 <p>Айқас тігіс</p>	<p>Өңдеу, қайырма</p> <p><i>Қолданылуы:</i> бұйымды, бұйымның етегін, жеңдерін өңдеуде пайдаланылады, бір мезетте жапсыра тігіп, торлайды.</p>
 <p>Түзу</p>	<div style="display: flex; justify-content: space-around;">    </div> <p>Көктеу Көктеп тігу Бүгіп көктеу</p> <p><i>Қолданылуы:</i> киімнің бөлшектерін уақытша біріктіру үшін (бұйымның етек жағын көктеу, бүгіп көктеу). Тігіс ұзындығы 0,7–1,5 см, матаның түсіне қарама-қарсы түсті, №№ 50, 60 мақта жіптер.</p>
 <p>Көшіру тігісі</p>	<p><i>Қолданылуы:</i> сызықтарды бір бөлшектен екінші бөлшекке көшіруге (қалтаның, етектің орнын ауыстыруға) арналған.</p>
<p>Тігіс ұзындығы – 0,7–1,0 см. Ілмек биіктігі – 0,5–1,0 см. Мата түсіне қарама-қарсы түсті, №№ 50, 60 мақта жіптер.</p>	
 <p>Ілмекті</p>	<div style="display: flex; align-items: center;">   </div> <p>Торлама тігіс</p> <p><i>Қолданылуы:</i> түйменің ілмегі не қиықтар сәтінемеу үшін. Қиықтан 0,3–0,5 см аралықта, жиілігі 1 см-ге 6–10 тігістен келетіндей етіп, мата түстес мақта жіптермен тігеді. Жапсырманы негізгі бұйыммен (көркем тігіспен) біріктіреді.</p>
 <p>Қиғаш</p>	<p>Торлама</p> <p><i>Қолданылуы:</i> қиықтарды (бүйір, иық және т. б.) торлау үшін.</p>

Қолмен орындалатын тігіс пен тігімдерді орындау

1. Тәжірибе жұмысын төменде берілген иллюстрацияларға сәйкес орындаңдар.
2. Орындалған тігіс үлгілерін жұмыс дәптеріне жапсырып, атауларын жазыңдар.



ҚЕ

Тәжірибе жұмысына кіріспес бұрын қауіпсіздік техникасы ережелері мен тігін құралдарымен жұмыс кезіндегі санитарлық-гигиеналық талаптарды қайталау қажет.

Бүгіп көктеу

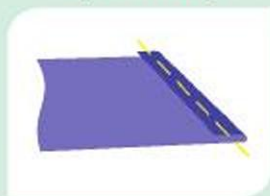

Бөлшек қиығын 1 см-дей етіп бүгіп, бүктемеден 0,5 см аралықта тік тігістермен тігім жүргізу.

Көктеу

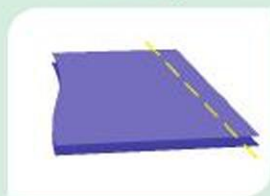

Көлемдері бірдей екі бөлшекті оң жағынан беттестіріп, қиықтарын теңестіру, қиықтың шетінен 0,9 см аралықта тік тігістермен тігу.

Пішім сызығын көшірмелік тігістермен көшіру

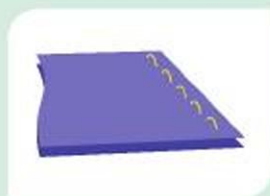

Екі бөлшекті оң жағынан беттестіріп, қиықтарын сәйкестендіру. Белгіленген сызықтың бойымен жіпті тартпай, 0,5–1,0 см ілмекше қалдыра отырып, түзу тігістер түсіру. Бөлшектерді тігіс жіптері тартылатындай етіп ұстап, жіпті бөлшектердің дәл ортасынан қию.

Көктеп тігу



Теріс жағымен үлкен бөлшектің оң жағына қойылған кіші бөлшекті қиығынан 0,5 см аралықта түзу тігістермен біріктіру.

Қолмен орындалатын жұмыстарға қойылатын талаптар (техникалық шарттар)

1. Бормен белгіленген сызықтарды көшірмелік тігістер түсіре отырып, бір бөлшектен екінші бөлшекке көшіреді.
2. Уақытша тігімдерде жіптің түсі біріктірілетін бөлшектердің түсінен өзгеше болуы керек.
3. Бөлшектерді көшірмелік тігіс немесе бормен белгіленген сызықтың бойымен көктейді. Көктеген соң көшірмелік тігіс жіптерін алып тастайды.
4. Жіпті тігім басында, соңында бекітеді. Тігім басында жіптің ұшындағы түйін арқылы, соңында екі-үш тігіспен бекітеді.
5. Тұрақты тігімдерге қолданылатын жіптердің түсі матамен түстес болуы керек. Безендіру үшін сәйкес келетін жіптер қолданылады.
6. Тесікті түймелер түймемен түстес жіптермен қадалады. Тіктемесі бар түймені матамен түстес жіптермен қадайды.
7. Түйме, ілгек пен шыртылдақтарға арналған сызықтар мен белгілер тігін борымен немесе жай қарындашпен белгіленуі керек.

Қол және мәшине тігістерінің салыстырмалы кестесі

Қол тігістері	Мәшине тігістері
<i>Көктеу</i> – екі бөлшекті тігіспен уақытша біріктіру.	<i>Сырып тігу</i> – екі бөлшекті тұрақты тігіспен біріктіру.
<i>Қосып көктеу</i> – бір бөлшекті (кіші) екіншісімен (үлкен) тігіспен уақытша біріктіру.	<i>Қосып тігу</i> – бір бөлшекті (кіші) екіншісімен (үлкен) тұрақты тігіспен біріктіру.
<i>Торлау</i> – қиық жіптері сөтінемеуі үшін «ілмекті» тігіспен торлау.	<i>Торлау</i> – қиық жіптері сөтінемеуі үшін қиықтарды жиікті торлайтын тігін мәшинесімен немесе ирек тігіммен торлау.

Қорытынды: қол тігістеріндей, мәшине тігістерінің де артықшылықтары мен кемшіліктері болады. Алайда екеуі де тігін жұмыстарын орындауға қажет.

Заманауи тігін мәшинелері

Заманауи тігін мәшинелері мата қиындыларын сырып тігумен қатар, сетінейтін қиықтарын да торлайды, түйме қадап, түймеліктерді өңдейді, кестелейді және т. б.



Компьютермен басқарылатын кесте-тігін мәшинесі



Өндірістік кесте мәшинесі



Тұрмыстық тігін мәшинесі

Жоғарғы жіпті сабақтау

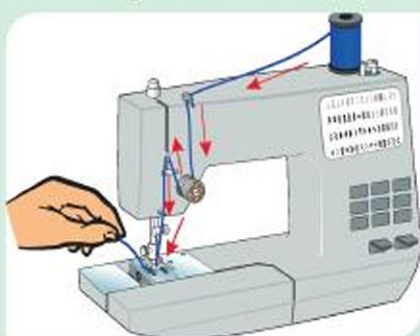

Шөлмек қалпақшаның құрылысы



Мәшине инесіне жіпті сабақтау

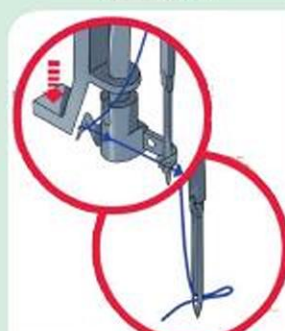

Есте сақтаңдар! Үстіңгі жіпті инеге ұзын науашық жағынан сабақтайды.

Астыңғы жіпті сабақтау реті (тұрмыстық тігін мәшинесі)

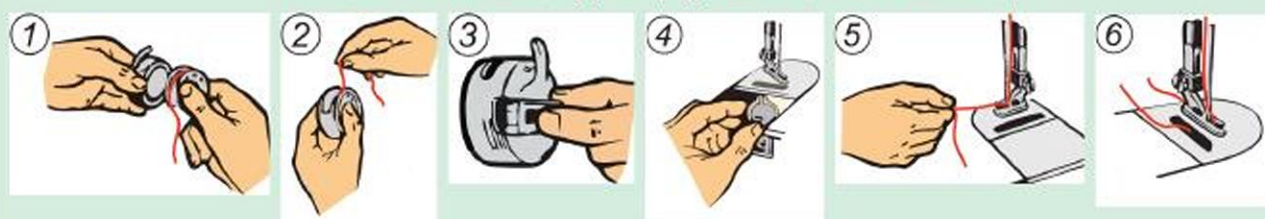

Тігін мәшинесінде жұмыс істеу ережелері

ҚЕ

Мәшинде жұмысқа кіріспес бұрын қауіпсіздік техникасы ережелерін меңгерген жөн.

1. Мәшинде жұмыс істегенде орындықта дене мен басты алға сәл иіп, тік отыру керек.
2. Бұйым мен көздің арасы 30–40 см болуы, ал шын-тақ үстел қақпағымен бір деңгейде орналасуы қажет.
3. Тіккен кезде бөлшектерді мәшине табанының сол жағына, тігілетін қосымшаны оң жағына орналас-тырады.
4. Жарық жұмыс орнына сол жақтан немесе алдыңғы жақтан түсуі керек.

Мәшине жұмысын орындаған кездегі дұрыс отыру қалпы





Тастан, жануарлардың сүйегінен немесе мүйіздерінен жасалған көзі бар алғашқы инелер шамамен 17 мың жыл бұрын Батыс Еуропа мен Орта Азия аумағында табылған. Байырғы адамдар ауланған аңның терісінен жасалған киімдерді инемен тіккен. Ине қалың теріден өтетіндей балық сүйегінен жасалған.

Ежелгі Мысыр тұрғындары темір инелермен тігіп қана қоймай, кестелеуді де білген. Сол кездің өзінде-ақ ине мінсіз дерлік пішінді болған. Қазіргі заманғы өзімізге үйреншікті инеге ұқсас, тек жіп өткізуге арналған тесіксіз болған. Иненің екінші ұшын жай ғана кішкентай шығыршық жасап, майыстырған.

Тігін мәшинесін жұмысқа дайындау



1. Тігін мәшинесінде жұмыс істеген кездегі қауіпсіздік ережелерін қайталап шығындар.
2. Тігін мәшинесін пайдалану жөніндегі нұсқаулықты, мәшинеде жіптерді сабақтауды мұқият зерделендер.
3. Жоғарғы жіпті сабақтаңдар. Жіпті инеге ұзын науашық жағынан сабақтаңдар. Инеге сабақталған жіптің ұзындығы 10–15 см болуы тиіс.
4. Астыңғы жіпті сабақтаңдар. Жоғарғы жіпті қолмен ұстап тұрып, сермерді өзіне қарай айналдырыңдар. Астыңғы жіп пайда болған соң толығымен шығу үшін жоғарғы жіпті сәл тартыңдар.
5. Екі жіптің ұштарын табанның артқы жағына қарай жіберіңдер.
6. Реттегіштегі иіннің көмегімен тігіс ұзындығын белгілеңдер. Тігіс ұзындығы сырып тігілетін матаның қалыңдығына, тігімге байланысты. Мата қалың болған сайын, тігіс те ұзын болады.
7. Мәшинемен тігіңдер. Ол үшін матаны екі бүктеп, табанның астына қою керек, табанды түсіріп, сынама үлгіні тігу қажет.
8. Тігіп біткен соң, ине мен табанды жоғары қарай көтеріңдер. Сол қолмен матаны артқа қарай тартыңдар. Жіптердің ұштарын қайшымен қиыңдар.

Мәшине тігістері

Сырып тігілген (сырып тігу)

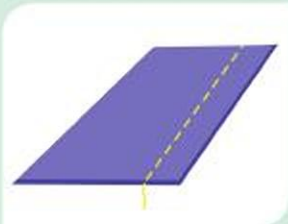

Беттестірілген бөлшектерді біріктіру

Жабық қиықты жапсырмалы (бастыра тігу)

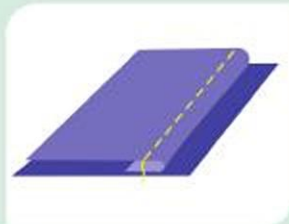

Бөлшектерді бірінің үстіне бірін қою арқылы біріктіру (қалта, иініш)

Жәрмеп тігу

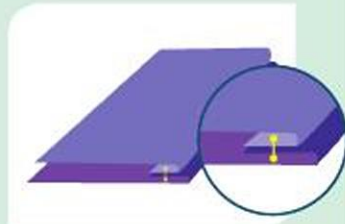

Бөлшектерді біріктіріп тігіп, оң жағына айналдыру

Ашық қиықты бүктемелі тігіс (бүгіп тігу)

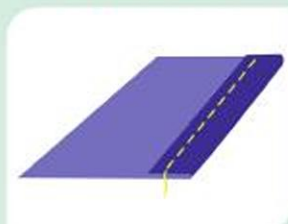

Бөлшектің ішкі жиегін өңдеу

Жабық қиықты бүктемелі тігіс (бүгіп тігу)

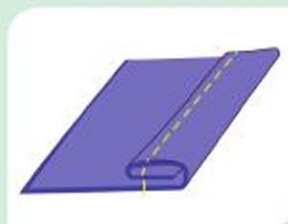

Бөлшектің шетін өңдеу

Тігін мәшinesінде орындалатын жұмыстарға қойылатын талаптар

1. Барлық ішкі тігімді бұйым матасымен түстес жіптермен тігеді.
2. Ішкі тігімдердің ұштарын иіннің көмегімен мәшинені артқа-алға жүргізіп бекітеді, бекіту ұзындығы – 0,7–1 см.
3. Тігін мәшinesімен тігіп болған соң барлық уақытша тігімді (көктеу, көктеп тігу және т. б.) алып тастау керек.

Мәшине тігістерінің орындалуы



1. Мәшине тігісінің орындалуы:

Сырып тігу

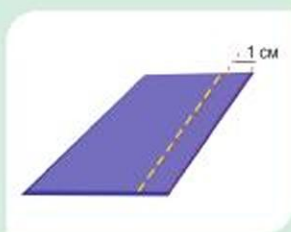

Бөлшектерді көктеп, сырып тігу



Тігісті айыра үтіктеу

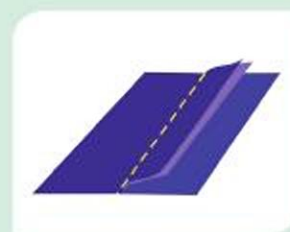

Тігісті жатқыза үтіктеу

Жабық қиықты бүгіп тігу

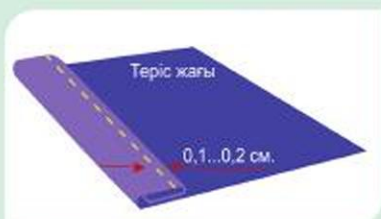

Бөлшектің қиығын теріс жағына 0,7–1,0 см-ге қайырыңдар да, 2,0 см-ге бүгіп көктеңдер, ені 0,1–0,2 см тігіспен, мәшинемен тігісті бекіте отырып, бүгіп тігу. Көктеу жібін алып тастап, баса үтіктеңдер.

Жабық қиықты шеттіктеу

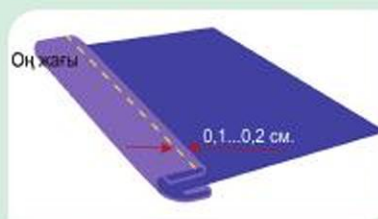

Қиғаш жиекті (бейка) матаның теріс жағына қойыңдар, ені 0,4–0,5 см тігіспен қосып, көктеу тігіңдер. Тігіс қосымшасын жолақ етіп бүгіп, қиғаш жиекті оң жағына айналдырыңдар. Қиық жолағын ішіне қарай бүгіп, қосып тігілген бірінші тігімді жауып, қиғаш жиектің бүктелген жиегінен ені 0,1 см тігіспен бастыра тігіңдер. Баса үтіктеңдер.

2. Қиықтарды өңдеу:

шілтермен



Шілтерді матаның оң жағына қойып, ені 0,4–0,5 см етіп көктеңдер де, сырып тігіңдер.

торлама

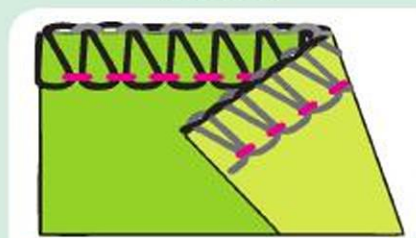

Қиықтардың өңделуіне қарай бір, екі, үш, төрт немесе бес жіпті торлама қолданылады.

Бұйымды ылғалды жылумен өңдеу

Киімді тіккен кезде мұқият ылғалды жылумен өңдеудің (ЫЖӨ) маңызы зор, себебі тігу сапасы мен бұйымның сыртқы түрі осыған байланысты.

ЫЖӨ – тігістердің қалыңдығын азайтуға, матаның бетін тегістеуге, сондай-ақ киім бөлшектерін жылу, бу мен қысым әсерімен қалыптастыруға бағытталған іс-әрекет жиынтығы.

ЫЖӨ құралдары

Өнеркәсіптік булы генератор



Тұрмыстық булы генератор



Үтіктеуге арналған үстел



Үтіктеу тақтайы



Булы-электрлі үтік



Ылғалды жылумен өңдеуге қойылатын талаптар

1. Тігін мәшинесінде орындалатын әрбір операциядан кейін өңделген бөлшек немесе бұйымды дымқылдап, мата толық кепкенше үтіктейді.
2. Бөлшектерді немесе бұйымды ұсақ бөлшектерден бастап, бойлық жіптің бойымен үтіктейді.
3. Ылғалды жылумен өңдеген кезде бөлшектің немесе бұйымның өңделетін бөлігін жұмыс жасаушыға қарай жақындатып, ыңғайлап алған дұрыс.
4. Ылғалды жылумен өңдеген соң тігістің ізі бұйымның оң жағына түспеуі үшін оны көтеріп, астын үтіктейді.

Үтіктегі ЫЖӨ параметрлерін реттеу

Үтіктеуге болады

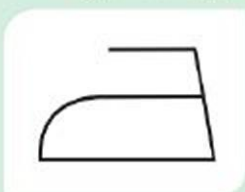

Булауға болмайды



Үтіктеуге болмайды

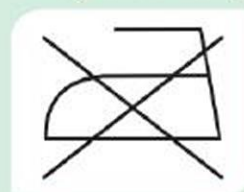

200 °С-тан аспайтын жоғары температурада үтіктеу

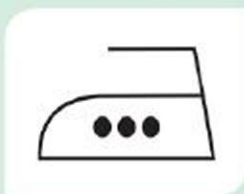

Мақта, зығыр

110 °С-қа дейінгі төмен температурада үтіктеу

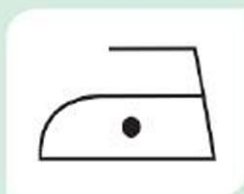

Капрон, шифон және т. б. жұқа маталар

150 °С-тан аспайтын орташа температурада үтіктеу

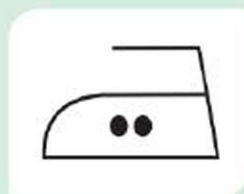

Жүн, жібек, синтетикалық маталар (вискоза, полиэфир, полиэстер және т. б.)

Затбелгі мен үтіктегі нүктелерге сәйкес келетін температура режимі ұқсас.

Тігін бұйымдарын ылғалды жылумен өңдеу кезіндегі технологиялық ақаулар

Ақау	Пайда болу себептері	Ақаудың алдын алу немесе жөндеуге арналған нұсқаулық
Тігін бұйымы бөлшектерінің күйі	Ылғалды жылумен өңдеу режимінің дұрыс болмауы тігін бұйымы бөлшектеріндегі материал бояуының немесе мата құрылымының нашарлауына немесе өзгеруіне әкеледі.	Өте қатты күйген жағдайда бүлінген бөлшекті ауыстыру қажет. Ақау аздап көрінетін болса, бөлшектің күйген жерін сутегінің асқын тотығы ерітіндісімен сұрту қажет.
Тігін бұйымы бөлшектері жиегінің созылуы	Бөлшектің дұрыс орналаспауы немесе ылғалды жылумен өңдеген кезде созылып кету салдарынан тігін бұйымы бөлшектерінің жиегі қалыпты өлшемнен ауытқып, ұзарады.	Тігін бұйымы бөлшектерін ылғалды жылумен өңдеу режимі мен техникалық шарттарын қатаң сақтау керек.
Тігін бұйымындағы жылтыр із	Ылғалды жылумен өңдеу режимінің дұрыс болмауынан тігін бұйымы бөлшектерінде жылтыр із пайда болады.	Бұйымды соңғы ылғалды жылумен өңдеген кезде тігін бұйымындағы жылтыр ізді буландырғыш сәнмүсінге кигізіп, бумен кетіру керек.
Тігін бұйымы бөлшектерінің жібі босап кетуі	Қысымның әсері, жылу және бұйымды кептірудің қажетті режимінің сақталмауынан жібі босап кетуі мүмкін.	Әрбір мата үшін бөлшектерді ылғалды жылумен өңдеу режимін дұрыс таңдау қажет.

1. Тақырыпты меңгеру барысында жаңадан не білдіңдер?
2. Сабақта нені үйрендіңдер?
3. Алған білім мен біліктеріңді қайда пайдалана аласыңдар?
4. Қолмен орындалатын жұмыстарға қандай талаптар қойылады?
5. Түзу тігістер қайда қолданылады?
6. Ілмекті тігістер қайда қолданылады?
7. ЫЖӨ жұмысына қандай талаптар қойылады?



§ 15. ТІГІН БҰЙЫМДАРЫНЫҢ ЖІКТЕМЕСІ. ИДЕЯДАН ӨНІМГЕ (ТІГІН БҰЙЫМДАРЫ)



1. Ұсынылған тігін бұйымдарын қарап шығыңдар.
2. Киімді қандай белгілері мен қасиеттеріне қарай жіктеуге болады? Таңдауларыңды негіздеңдер.
3. Олардың қандай матадан тігілгенін анықтаңдар.

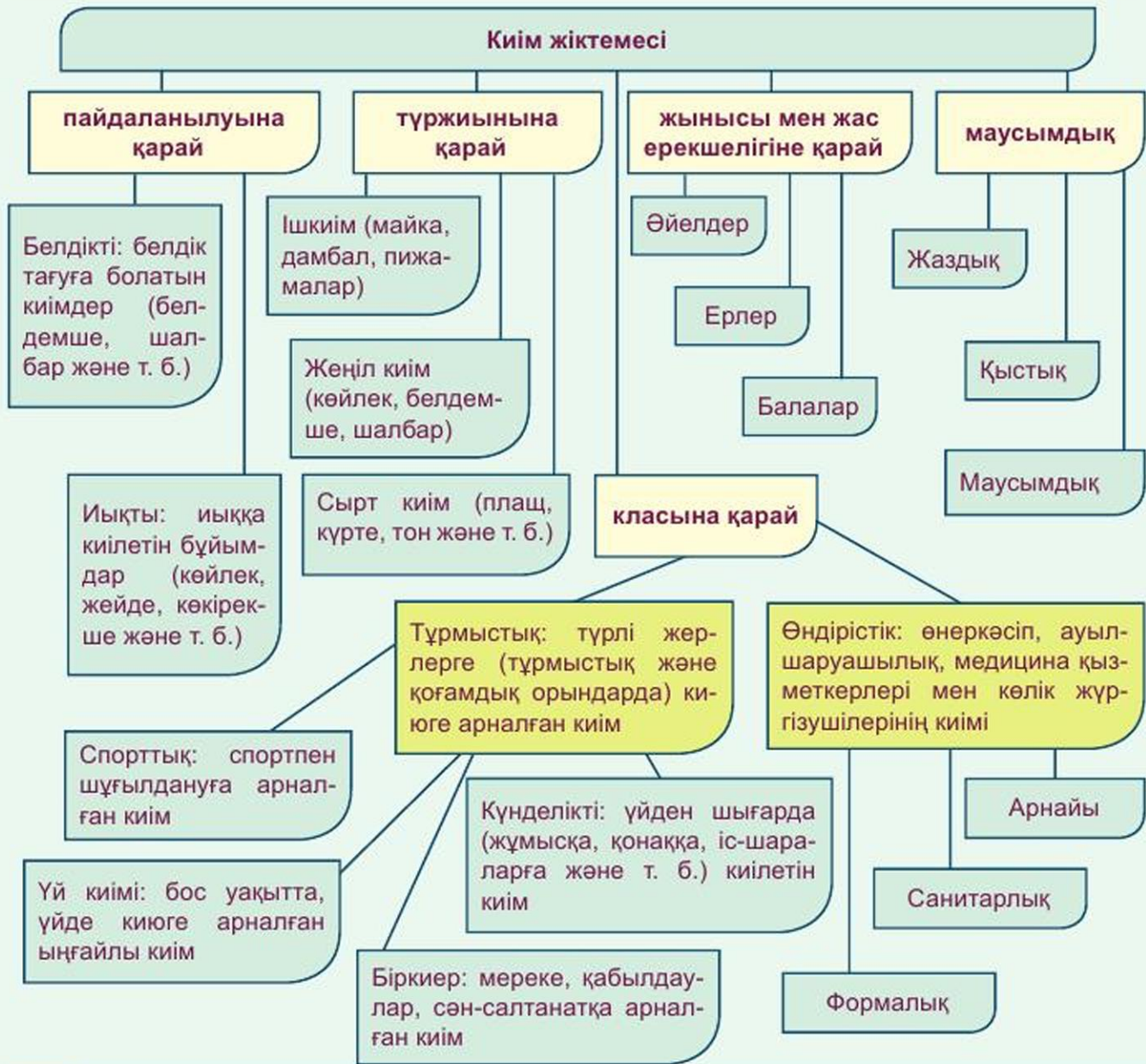

Тігін бұйымдарының түржиынына төсек-орын жабдығы (жайма, сейсеп, жастық тысы және сырып тігілген көрпе), дастарқан, сулық және орамалдар да кіреді.

Киім – адам өзін қоршаған орта әсерінен қорғау мақсатында киетін бұйым немесе бұйымдар жиынтығы.

Тігін бұйымдары – киім және төсек-орын бұйымдарына арналған материалдан тігін өндірісінде дайындалған бұйымдар.

Тігін бұйымдарын дайындау үшін алдымен не істеу керек? Тігін бұйымын дайындау технологиялық үдерісінің ретін анықтаңдар.



Белдемше пішімінің құрылуы
(лекало конструкциясы)

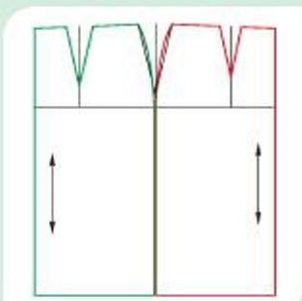

Тігу



Эскизі



Дайын бұйым



Белдемше пішімі

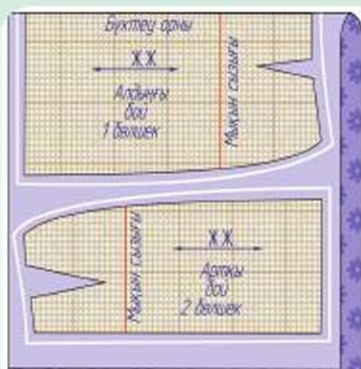

Белдікті және иықты киім бөліктері мен бөлшектері

Киім бөлшегі – тұтаспішімді (немесе элементтерден тұратын) тігін бұйымының бөлігі. Олар алдыңғы бой, артқы бой, жең, жаға, шалбардың алдыңғы немесе артқы бөлігі, белдемшенің артқы немесе алдыңғы бөлігі және т. б. болуы мүмкін.

Алдыңғы бой – тұтаспішімді немесе бөліктерден тұратын, иықты тігін бұйымының негізгі алдыңғы бөлшегі.

Алдыңғы бой мойын сызығынан бұйымның етек сызығына дейін түймеленетін екі бөліктен тұрса, оның бөліктері алдыңғы бойдың сол жағы және оң жағы деп аталады.

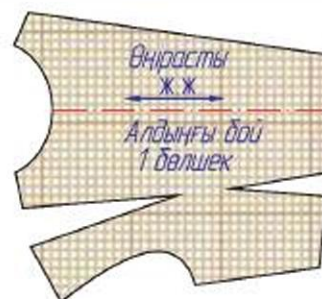

Артқы бой – тұтаспішімді немесе бөліктерден тұратын, тігін бұйымының негізгі артқы бөлшегі.



Жең – қолды толық немесе жартылай жабатын тігін бұйымының бөлшегі.



Жаға – қабатталған (жоғарғы және төменгі) немесе бір қабат тігін бұйымының бөлшегі.



Белдемше бөлігі – аяқ пен дененің алдыңғы немесе артқы төменгі бөлігін жабатын, белдікті бұйымның алдыңғы (немесе артқы) бөлшегі.

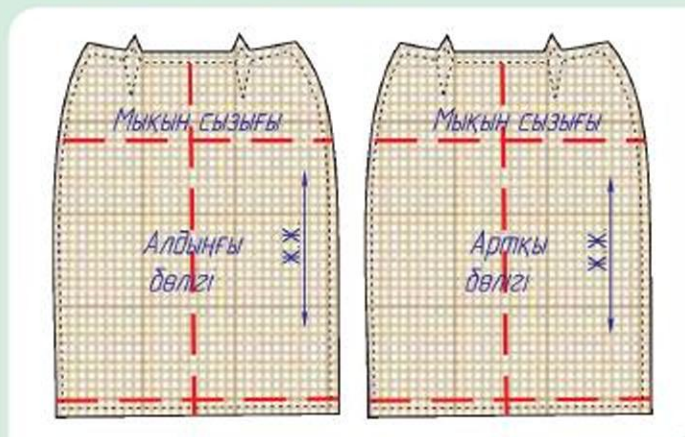

Шалбар бөлігі, сол (немесе оң жағы) – аяқ пен дененің алдыңғы немесе артқы сол (немесе оң) жақ төменгі бөлігін жабатын, белдікті бұйымның алдыңғы (немесе артқы) бөлшегі.

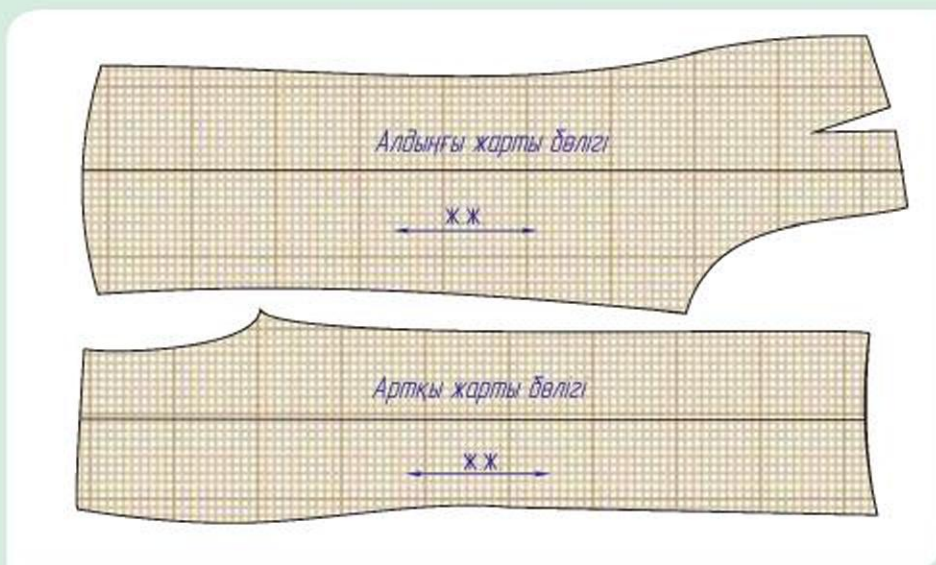

Тігін бұйымының бөлшектерін біріктіру тәсілдері

Жіппен	Талшық құрамы әртүрлі жіппен қол тігістерімен не мәшинемен біріктіру.
Желіммен	Ұнтақ немесе қабыршық түріндегі желіммен біріктіру (қатырмалау).
Дәнекерлеу	Бөлшектерді үтік, дәнекерлейтін аспап, роликпен қыздыру немесе механикаландырылған тәсілмен (қыздыру элементімен сырып тігу түріндегі машиненің көмегімен) біріктіру.
Аралас	Бөлшектерді біріктірудің түрлі тәсілдерін сәйкестендіру арқылы.
Бекіту	Арнайы фурнитурамен (түйме, батырма, бекітпе, қапсырма және т. б.) бекіту.



Археологиялық қазбалар киім адамзат қоғамының ең ерте даму кезеңдерінде пайда болғанын көрсетеді.

Аяқ киім едәуір кеш пайда болған әрі басқа киімдермен салыстырғанда соншалықты кең таралмаған.

Сәндік-қолданбалы өнер сияқты киімде де әсемдік пен ыңғайлылық ескеріледі. Денесін ыстық-суықтан, жауын-шашын мен желден қорғай отырып, адамның күнделікті қажетін өтесе, көркемдігімен сән-салтанатын арттырады.

Қолайсыз ауа райы мен жәндіктердің шағуынан қорғану мақсатында адам ерте заманда денесіне балшық, топырақ, май жаққан. Содан соң мұндай жағындыларға өсімдікті бояулар – жоса, құрым, кармин, индиго, әк қосатын болған, адам денесін эстетикалық мақсатта түрлі тәсілдермен, түстермен бояйтын болған.



Кестені өз бетінше толтырыңдар.

№	Киімнің суреттері	Киімнің түрі	Пайдалану тәсілі	Түр-жиыны	Жасы, жынысы	Маусымы	Талаптары

Тігін бұйымдары
Швейные изделия
Clothing



1. Киім деп нені айтады?
2. Киім қандай қызмет атқарады?
3. Киім қандай белгілеріне қарай жіктеледі?
4. Киімге қандай талаптар қойылады?

§ 16. ДИЗАЙН, КИИМДІ МАКЕТТЕУ (ҚАҒАЗ, ТОҚЫМА ЖӘНЕ БАСҚА ДА МАТЕРИАЛДАР). КОСТЮМ ҚҰРАСТЫРУ (ШАҒЫН СӘНМҮСІНГЕ НЕМЕСЕ ҚҰЫРШАҚҚА)



Киім дизайнерінің иллюстрацияларын қарастырыңдар. Киімді қолданысына қарай сипаттаңдар.

Пішім
Выкройка
Pattern

Киім дизайны – адамға ыңғайлы әрі сәнді киімді жобалап, тігу.

Киімнің тігілуі бірнеше кезеңнен тұрады. Киім дайындауға матаның, киімнің қасиеттерін зерттейтін, мата шығынын анықтайтын, эскиздер мен пішімдер әзірлейтін мамандар, киім тігетін тігін фабрикалары, сән үйлері, зерттеу институттары мен зертханалар қатысады.

Киім дизайны модельдеу, құрастыру арқылы жасалады. Модельдеу ісін жетік меңгеру үшін конструкциялауды, киім тігу тәсілдерін жақсы білу қажет. Бұйымды конструкциялау үшін киім бөлшектерінің сызба құрылымын жасау, пішім, лекало дайындау қажет.

Пішім дайындау тәсілдері

Есептік-графикалық

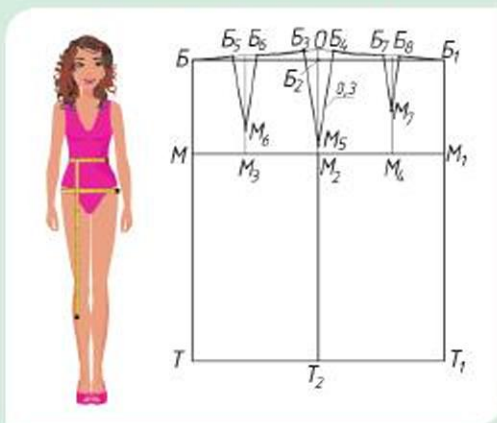

Муляжды тәсіл немесе түйреу тәсілі (киім макетін жасау)



Есептік-графикалық тәсіл пішім сызбасына арналған формулалар мен құрылымдарға негізделеді. Формулалар денебітімнен өлшем алу арқылы құрастырылады. Пішімдер денебітімнен өлшем алу, есептеу, сызбасын сызу арқылы құрастырылады. Бұл тәсіл ертеде қарапайым есептеулерге, жеке өлшем алуға негізделген. Қазіргі кезде есептеу тәсілі киімді көптеп өндірген кезде қолданылады.

Есептік-графикалық тәсілмен пішім дайындау үшін алынған өлшем бойынша сызба дайындау қажет.

1. Өлшем алған кезде белді нақты өлшеу үшін белді баумен буып қою қажет.
 2. Өлшем денебітімнің оң жағынан алынады.
 3. Өлшем алған кезде өлшем алынатын адам тұзу, еркін тұруы қажет.
 4. Өлшем сантиметрлік таспамен алынады. Өлшем алған кезде сантиметрлік таспаны қатты тартуға немесе бос ұстауға болмайды.
 5. Ұзындық өлшемдері толық жазылады. Ені мен айналым өлшемдері жартылай жазылады, өйткені сызба денебітімнің бір бөлігіне қойылады.
- Өлшемді дұрыс алу үшін денебітімдегі *негізгі сызықтардың орнын* білу қажет.

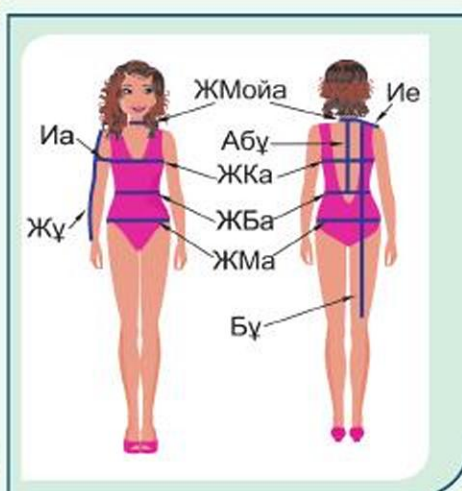

Өлшем алғанда қозғалыстарды ескермей, ауытқуларды болдырмау үшін алдын ала дайындалған кестеде көрсетілген реттілік қатаң сақталуы керек. Киім өлшемі көкірек өлшемі бойынша анықталады.

Киімді (түйреу тәсілімен) макеттеу – киімді лекало (пішімін) жасамай тігуге болатын тәсіл. Костюмді макеттеген кезде дизайнер макеттік матадан сәнмүсінде немесе адамның денесінде киім моделінің жобасын түйреуіштер арқылы қалыптайды. Содан соң матаны сәнмүсіннен шешеді де түйреуіштерін алып тастайды. Матаны үстелге жайып, сызғыш пен лекалолардың көмегімен сызықтарын түзейді.

Өлшем
Мерка
Measurement



Ертеде киімді пішпей мата қиындысымен денені айнала ораған. Содан соң тікбұрышты мата қиындыларын байланыстыра тіккен. Кейінірек адам пішімі бойынша киім тіге бастаған.

Киімді алғаш рет Шығыс елдері піше бастаған. Кейіннен бұл дәстүр Еуропаға тараған. Тігіншілер киімнің бөлшектерін бүйір жақтарына бау тағу арқылы біріктірген. Мұндай киім дене бітімінің әсемдігін көрсете алмады. «Киімді бөлшектерден құрастырып» тігуді еуропалық шеберлер алмалы-салмалы сауытты ойлап тапқан адамдардан үйренген деген болжам бар. Осылай жең пайда болды. Ол біраз уақыт киімнің өзіндік элементі болды. Сол сияқты шалбардың балақтарын да қосып тікпеген, оны аяққа бөлек-бөлек киген.

Өлшем алу тәртібі және оның қолданылуы

Атауы	Белгілеуі	Өлшем алу тәртібі	Қолданылуы
Жартылай мойын айналымы	ЖМойа	Жетінші мойын омыртқаның тұсынан бұғана ойдымы бойымен мойынды айналдыра	Тігін бұйымының мойын ойындысы өлшемін анықтау
Жартылай кеуде айналымы	ЖКа	Артқы бойдан жауырын сызығы деңгейіндегі шығыңқы нүктелер арқылы, алдыңғы бойдан кеуденің шығыңқы нүктелерінің бойымен	Бұйымның енін анықтау
Жартылай бел айналымы	ЖБа	Бел деңгейінде белдің ең жіңішке жерінен	Белдіктің ұзындығын анықтау
Жартылай мықын айналымы	ЖМа	Бөксенің шығыңқы нүктелерінің бойымен мықынды айналдыра көлденеңінен	Бұйымның төменгі жақ бөлігінің енін анықтау
Арқаның белге дейінгі ұзындығы	Абұ	Жетінші мойын омыртқадан омыртқаның бойымен бел сызығына дейін	Бел сызығын анықтау
Бұйымның ұзындығы	Бұ	Иықтың ең жоғарғы нүктесінен төмен омыртқаға параллель бұйымның қажетті ұзындығына дейін	Бұйымның қажетті ұзындығын анықтау
Иық ені	Ие	Мойын негізі нүктесінен иықтың бойымен шеткі нүктесіне дейін	Иықтың ұзындығын (енін) анықтау
Иық айналымы	Иа	Қолтық ойындысы деңгейінде қолды айнала көлденеңінен. Қол бос әрі төмен түсірілген болуы керек	Жеңнің енін анықтау
Жеңнің ұзындығы	Жұ	Иықтың шеткі нүктесінен қолдың сыртымен бойлай жеңнің қажетті ұзындығына дейін	Жең ұзындығын анықтау
Бой ұзындығы	Ұ	Төбе нүктесінен еденге дейін тігінен	Абұ мен Аббұ өлшемдері байланысты болатын адамның бойын анықтау
Кеуде ені	Ке	Қолтық ойындысының алдыңғы бұрыштары арқылы омырау бездерінің үстімен	Алдыңғы бойдың енін анықтау
Алдыңғы бойдың белге дейінгі ұзындығы	Аббұ	Мойын негізі нүктесінен омырау бездерінің ортасымен алдынан бел сызығына дейін	Алдыңғы ұзындығын ең жоғарғы нүктесінен бел сызығына дейін анықтау
Арқаның ені	Ае	Қолтық ойындысының артқы бұрыштары арқылы жауырын бойымен (жарты өлшемде жазылады)	Арқа көлемін анықтау

Пішім сызбасы үшін өлшем алу

Үлгіні (кестені) пайдалана отырып, бір-біріңнің өлшемдеріңді алыңдар. Оларды жұмыс дәптеріне жазып қойыңдар.



1. Өлшем алған кезде қандай құралдар пайдаланылады?
2. Өлшем алған кезде қандай ережелерді сақтау керек?
3. Өлшем қандай ретпен алынады?



Тәжірибе жұмысына кіріспес бұрын қауіпсіздік техникасы ережелерін еске түсіріп, қайталау керек.

ҚЕ



Костюм дайындау

1. Композиция заңдылықтарын сақтай отырып, костюм дизайнын жасау (силуэт, сызық, пропорция, түс, материал құрылымы).

2. Түрлі сәндік материалдарды қолдана отырып, шағын сәнмүсінге немесе қуыршаққа киім пішу, бұйым бөлшектерін өңдеу, қолмен немесе мәшинемен тігу.

1-нұсқа. Мата қиындысынан (немесе басқа материалдан) макет жасау.



1. Қимаулігі бойынша қуыршақ макетін қию.



2. Мата мен түйреуіштерді дайындау.



3. Қатпар жасау тәсілімен модельдеу.



4. Дайын макет.



Матаны мүсінге түйреп ұстату – конструктивті модельдеудің және киім модельдерін жасаудың қызықты тәсілдерінің бірі. Модель жасаудың негізгі кезеңдері (ой, эскиз, матаны таңдап, пішу, сурет немесе компьютерлік әзірleme) маңызды болғанымен, мүсінге кигізу одан әрі де модельердің ұшқыр қиялы мен шебер қолын қажет етеді.

Матаны денеге немесе мүсінге түйрегішпен ұстату тәсілі модельдеуде матаның құрылымы мен суретін ескеруге мүмкіндік береді. Сондай-ақ өзіне тән ерекшеліктерін толықтай сезінуге болады.

Киімнің мүсінге қонымдылығын, қозғалған кезде немесе қимылсыз тұрған жағдайда адам денесінде қалай көрінетінін, ойға алынған модель мен таңдалған матаның үйлесімділігін байқауға мүмкіндік береді.



2-нұсқа. Фольгадан макет жасау

Материалдар: фольга, жіңішке скотч, маркер, қуыршақ.

1. Қуыршақты фольгамен орап, үстінен скотчпен ораңдар.



2. Моделіне қарай көкірек сызығын, бүкпе немесе берлі тігісті жүргізіңдер.



3. Қуыршақтың пішім дайындамасын алыңдар.



4. Пішімді белгіленген сызқтың бойымен қиыңдар.



5. Қонымды басу үшін бүйір бойына 1–3 мм қосып, пішімді қағазға көшіріңдер, артқы бойына түймелеу үшін өңіржиек сызыңдар.



6. Белдемше тігу үшін қажетті өлшемдер – бел айналымы мен бұйым ұзындығын өлшеңдер. Пішім дайындап, матаға түсіріңдер, белшектерді қиыңдар.

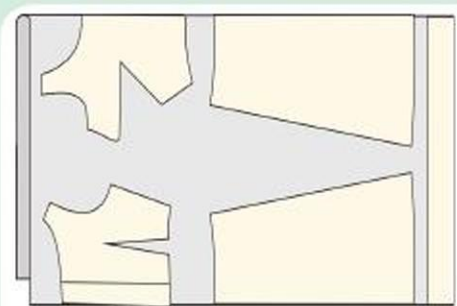

7. Бұйымды қолмен немесе мәшинемен тігіңдер.



3-нұсқа. Қағаздан макет жасау

1-қадам. Негізгі модульді дайындаңдар.

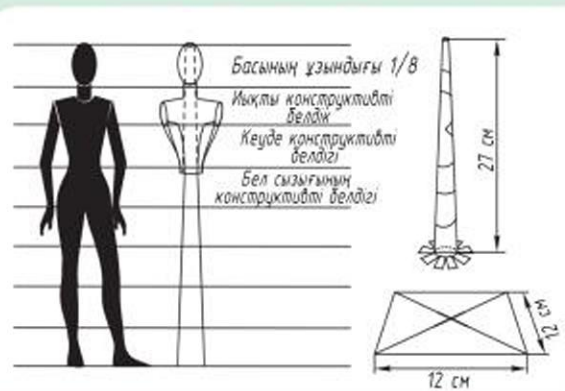

2-қадам. Нымша мен белдемшенің сызбасын түсіріңдер.

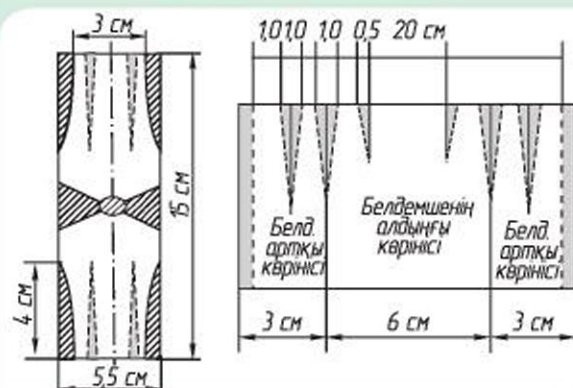

3-қадам. Басы мен қолдарын модельдеңдер.

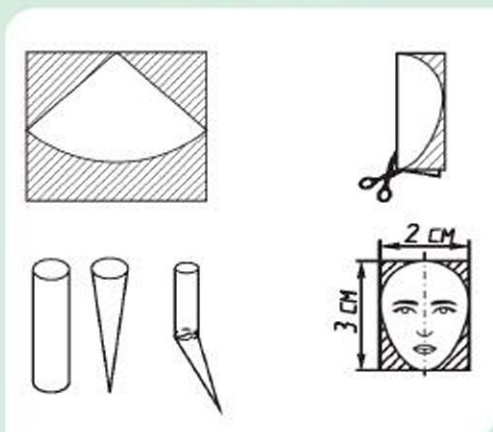

4-қадам. Жинақталған белдемше мен нымшаны негізге бекітіңдер.

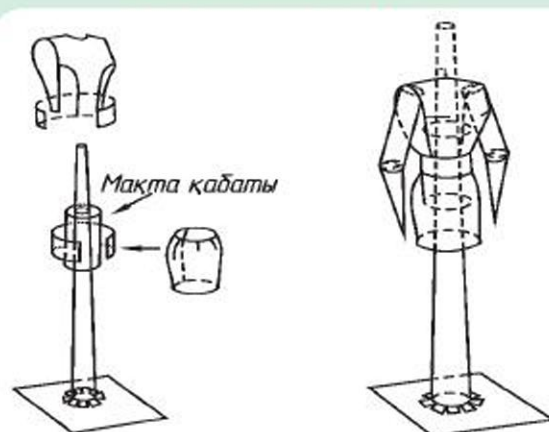

5-қадам. Модульді құрастырыңдар.



6-қадам. Костюмдеріңнің дизайнын дайындаңдар (дайын костюм үлгісі).



Макеттеудің қандай нұсқасын таңдадыңдар? Таңдауларыңды түсіндіріңдер.



Қазақ әйелдерінің ұлттық костюмін тігу



1. Қуыршаққа арналған қазақ костюмін макеттеу.

Орындау реті:

- 30×30 см қағаздан 1 модуль (денесін) және 10×10 см қағаздан 2 модуль (қолдарын) дайындау;
- диаметрі 2,5 см пенопласт шарға тістазартқышты өткізіп, бекіту (басы), көзі, мұрны мен аузын салу;
- иірімжіптен қос бұрымын өріп, шарға желімдеу;
- тістазартқыштың көмегімен басын денесімен біріктіру;
- сызба бойынша қамзолды қиып алу, үлкенірек өлшемді модульге бекіту;
- кішірек өлшемді модульді (қолдарын) денесіне желімдеу;
- сызба бойынша бас киімін қиып алып, оны безендіру;
- қуыршақ құрастыру.

Бас киім

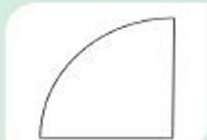

Қамзол



Қуыршақ



Кусудама модулін жасау сызбасы

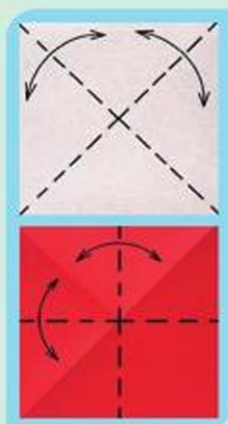

1. Шаршы парақтың теріс жағын жоғары қарата бүктеп, диагональ сызықтарын белгілеңдер. Аударыңдар. Парақты бүктеп, жазу арқылы ортасындағы тік және көлденең сызықтарды белгілеңдер. Аударыңдар.

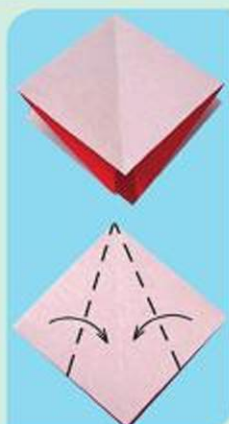

2. Барлық белгіленген сызықтың бойымен бүктеңдер. Негізгі пішін – қос шаршы пайда болады.

Пішіннің ашық жағын төмен қарата орналастырып, алдыңғы және артқы жағының шеттерін ортасына қарай бүктеңдер.

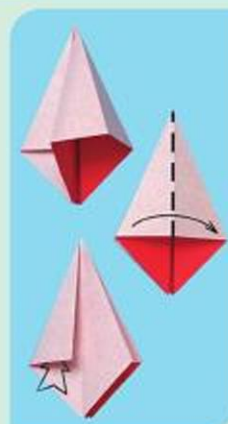

3. Шеттерін бүктеген кезде 4 «қалта» пайда болады. Бір «қалтаны» ашып, тегістеңдер. Дайындаманың сол жақ бөлігін оңға қарай «парақтар» осылайша жұпты «қалталарды» да, қалған екеуін де парақтар.

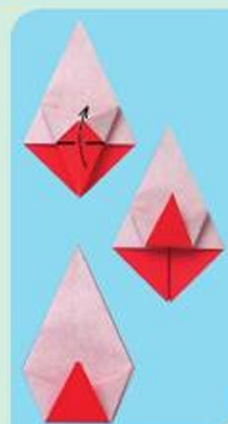

4. Дайындаманы «қалтасыз» жағынан ашыңдар. Шеттерін ортасына қарай бүктеңдер. Бұрышын бүктеңдер. Дайындаманы «парақтай» отырып, осы әрекетті тағы да үш рет қайталаңдар.

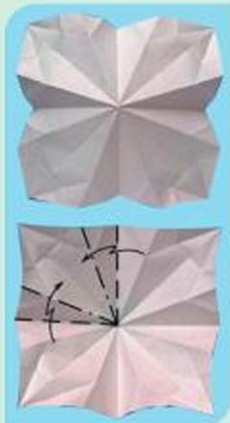

5. Пайда болған дайындаманы тегістеп жайыңдар.

Парақтың ортасындағы белгіленген бүктесінге басып, шұңқырландар. Соңғы модульді жинақтап, сол жақ жоғарғы бұрышынан бастаңдар. Суретте үзік сызықтармен белгіленген қағаздың шеттерінен ұстаңдар.



6. Бүктесіндерді артқа қарай шаршы бұрышының сыртына апарыңдар. Үзік сызықпен белгіленген бүктесіндер артқы жағынан түйістірілуі қажет.

Пайда болған «жапырақшаның» шеттерін алдын ала белгіленген бүктесіндер бойымен бүктеңдер.



7. Бұрыштарын ішіне қарай бүктеңдер.

Пайда болған пішіннің оң жақ бөлігін солға қарай «парақтаңдар». Осылайша келесі жапырақшаны парақтаңдар.

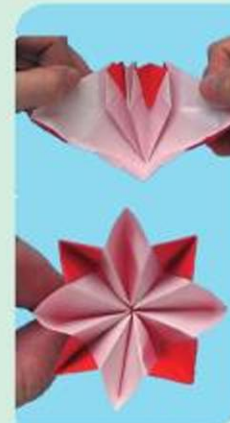

8. «Жапырақша» шеттері мен бұрышын тағы да бүктеңдер.

7 және 8-әрекетті тағы екі рет қайталаңдар. Модуль дайын.



Кусудаманы бастапқыда қағаз сфераның ішінде жұпар иіс пен кептірілген шөптерді сақтау үшін қолданған. Оларды кусудамада бекер сақтамаған: ашық түсті шарды науқас адам жатқан кереуеттің бас жағына қойып, дертінен айығып кететініне риясыз сенген. Қолдан жасалған түрлі түсті бұйымның «емдік шар» деген баламасы да осыдан шыққан.

2. Өз ойларыңды, қабілеттеріңді, қызығушылықтарыңды, шеберліктеріңді, бұйымның бірегейлігін көрсете отырып сипаттаңдар.

Көрсетілімнің болжалды жоспары

1. Жасалған бұйымды атап, сипаттаңдар.
2. Бұл жұмысты орындауға түрткі болған себептерді, мақсаттары мен міндеттерді нақтылаңдар.
3. Дайындау барысында қолданылған құрал-жабдықтарды атаңдар.
4. Бұйымның таңдап алынған моделі, әрлеуі, ерекшеліктері туралы баяндаңдар. Таңдауларыңды негіздеңдер.
5. Таңдалған бұйымның жақсы жағы мен кемшілігін көрсетіңдер. Қайта жасаған жағдайда сапасын, түрін жақсарту мақсатында бұйымның қай жерін өзгертуге болатынын көрсетіңдер.
6. Жобаның конструкторлық бөлімі, технологиялық орындалуы, жұмысты орындау барысында меңгерген білім, білік, дағдыларың туралы баяндаңдар.
7. Бұйымға экологиялық тұрғыдан сипаттама беріңдер.
8. Бұйымның өзіндік құнын есептеңдер. Бұйымның дұрыс таңдалғаны, жасаудың пайдасы туралы қорытынды жасаңдар.
9. Жарнамалық аңдатпасын ұсыныңдар.
10. Жұмысқа әділ баға беріңдер.

§ 17. ТОҚЫМА МОЗАИКА ТЕХНИКАСЫМЕН ЖАСАЛҒАН ТІГІН БҰЙЫМДАРЫНЫҢ ДИЗАЙНЫ (ҚҰРАҚ, ПЭЧВОРК, КВИЛТ ЖӘНЕ Т. Б.). ИДЕЯЛАРДЫ ОЙЛАСТЫРУ. ЭСКИЗ. МАТЕРИАЛДЫ ТАҢДАУ ЖӘНЕ ДАЙЫНДАУ. ЖҰМЫСТЫ ОРЫНДАУДЫҢ РЕТІ



1. Суреттерге қараңдар. Оларды не біріктіреді?
2. Олар қандай техникада орындалған?

Құрақ құрау
Лоскутное шитье
Quilting

Көркем мозаика қиындылармен тәжірибе жасауды ұнататын адамдарды қызықтырады. Халық шеберлері мен қазіргі дизайнерлер қолмен құрақ құрау арқылы көптеген бұйым жасаған.



Дизайн – жобалап, дайындауды, яғни идеядан оны жүзеге асыруға дейінгі барлық әрекетті қамтитын үдеріс.

Дизайнер – дизайн үлгісін жасайтын маман.

Тігін бұйымының дизайны – бұйымды модельдеп, конструкциялау, ыңғайлы, үнемді әрі сәнді үйлесетін материалдарды таңдау.

1. Парақтың ортасына бұйымның суретін салыңдар. Эскиздің жанына екі түсініктемені жазып қойыңдар: бірі – сипаттау мәнді, екіншісі – өздеріңді толғандыратын сұрақтар болсын.



Дизайн талдауға заттың физикалық ерекшеліктері: пішіні, түсі, көлемі, сонымен қатар тұтынушы ыңғайлылығы, жайлылығы, қызметі, сыртқы түрі және т. б. жатады.

2. Түрлі бұйымдардың дизайн талдауын «Тұтынушының сынағы» жаттығуы арқылы өз беттеріңмен орындаңдар.

Сұрақтарға жауап беріңдер:

- Бұйым не үшін қажет?
- Бұйым талапқа сай ма?
- Оны пайдалану жеңіл ме, ыңғайлы ма?
- Ол сендерге ұнады ма?
- Осы бұйымды сатып алар ма едіңдер?

3. Түсініктемелер.

Бұйым 5 балдық жүйе бойынша бағаланады. Бағалау жазбалармен түсіндіріледі.

Жауабы:

5	4	3	2	1

Құрақ құрау (тоқыма мозаика)

Ертеден келе жатқан қолөнер түрінде мата қиықтарынан (құрақтардан) мозаика принципі бойынша қолмен немесе мәшине тәсілімен тұтас бұйым тігіледі. Оның үш мың жылдан астам уақытты қамтитын тарихы бар.

Құрақ құрау түрлері

Құрақ



Қазақстанның сәндік-қолданбалы өнерінің бірі. Мұнда түсі мен фактурасы әртүрлі мата қиындыларынан бірыңғай өрнек немесе бұйым құралады.

Квилт



Құрақ құраудың америкалық техникасында матаның екі қиындысының арасына салынған ватин не мақта қабатымен бірге сырып тігіледі. Жайманың қос қабатын біріктіретін тігістер суретті ерекшелеп көрсетеді.

Пэчворк



Матаның түрлі түсті қиықтарынан тұтас бұйым тігілетін қолөнер түрі.

Классикалық құрақ өнері Англияда пайда болған деп саналады.

Құрақ құрау үшін матаны қолдануға болады. Табиғи маталармен (әсіресе ұсақ суретті маталармен) жұмыс істеген ыңғайлы: олар жақсы жуылады әрі тез үтіктеледі. Оған сиса, сәтен, зығыр маталары жатады.

Маталарға қойылатын негізгі талаптар: олар аз созылатын, сетінемейтін, тозғақ емес, тығыздығы және қалыңдығы біркелкі болуы тиіс. Сондай-ақ төсеме материал – синтепон немесе ватин (ішіне салу үшін), әрлеу материалдары – бау, таспа, шілтер (безендіру үшін) қажет.

Түстік шеңбер:
негізгі және туынды түстер



Түсін дұрыс таңдау үшін түстердің үйлесімін білу керек. Ол құрақтың эскизін дайындаған кезде өрескел қателіктер жібермеуге көмектеседі. Үш негізгі түс бар: қызыл, сары және көк. Басқалары – осы түстерді араластыру арқылы алынатын туынды түстер.

Түсі мен фактурасы әртүрлі құрақтармен тәжірибе жасаңдар. Өрнектердің сызбалары мен түсті шеңберді негізге алып, өздеріңнің құрақ құрау схемаларыңды құрастырыңдар.



Құрақ құрауға арналған ою-өрнек схемалары

Ботагөз



Тұмарша



Қайшы

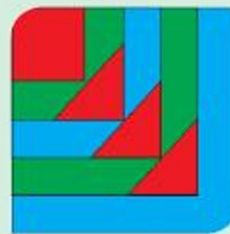

Құдық



Диірмен

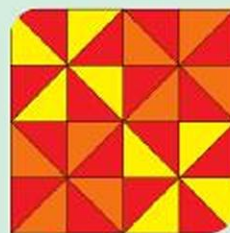

Жұлдыз



Paint компьютерлік бағдарламасы арқылы өздерің тоқыма мозаикасының элементтерін құрастырыңдар.

Құрақ бұйым жасау барысында қимаүлгілер қолданылады. Олар әртүрлі пішінде, әртүрлі көлемде: шаршы, үшбұрыш, ромб түрінде болады. Бір қимаүлгі бірнеше рет қолданылатындықтан, оларды мықты материалдан: қалың картоннан, пластиктен, органикалық шыныдан жасайды. Дәл есептелген қимаүлгі арқылы көркем де қажетті бұйым жасалады.

Құрақ құрау техникасында орындалған бұйымдар



Диванға арналған жастықты дайындау



Тәжірибе жұмысын төменде берілген суреттерге сәйкес орындаңдар.

1. Құрақ құрау үрдісі туралы әңгімелеп беріңдер.
2. Құрақ құрау арқылы жасалған бұйым эскизін дайындап, өрнек салып, түсті шеңбер туралы білімдеріңнің негізінде бояп шығыңдар.
3. Бөлшектер мен олардың өлшемдерін есептеңдер, құрақ бұйым пішуге арналған қимаулігі, лекало жасаңдар.
4. Жұмысты орындау үшін қажетті материалдар мен құрал-жабдықты таңдап алып, дайындаңдар.



Құрақ бұйымды тігу үдерісі



1. Үйлеріңде қандай сәндік-қолданбалы өнер бұйымдары бар?
2. Қолөнерде сендерді не қызықтырады?
3. Құрақ түрлерін атаңдар. Оларды сипаттаңдар.
4. Құрақ құрау үшін қандай материалдар қолданылады?
5. Материалды жұмысқа қалай дайындау керек?
6. Қимаулігі не үшін қажет?



§ 18. БҰЙЫМ ДАЙЫНДАУ. БҰЙЫМДЫ БЕЗЕНДІРУ

Диванға арналған жастық дайындау

1. Қимаулігі бойынша тігіске 1 см орын қалдырып: көгілдір түсті матадан 4 үшбұрыш, ақ түсті матадан 4 үшбұрыш және жан-жағы 40 см болатын синтепоннан 1 шаршы пішіндер.

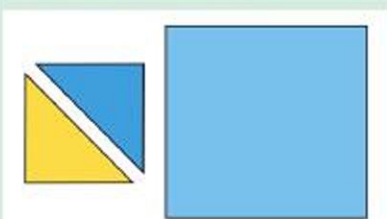

2. Жастықтың артқы бөлігіне тігіске орын қалдырмай: әрқайсысының өлшемі 28×42 см болатын 2 бөлшек пішіп алыңдар.

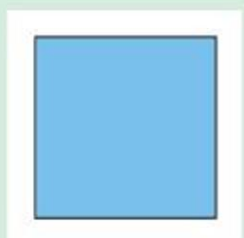

3. Үшбұрышты екі-екіден қосып (ашық және күңгірт түсті), ұзын жағынан сырып тігу, әр тігістің қосымшасын жатқызып үтіккендер.

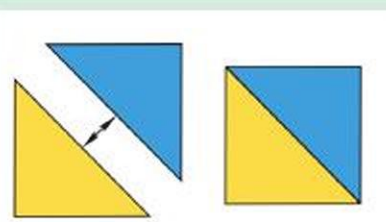

4. Шаршылардың түстерін кезектестіре отырып, жолақтарды сырып тігіндер.

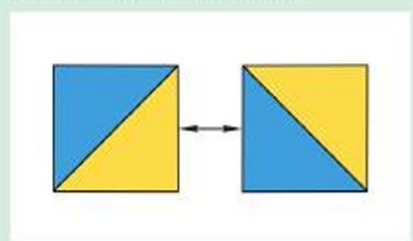

5. Жолақтарды шаршы етіп қосып тігіндер.

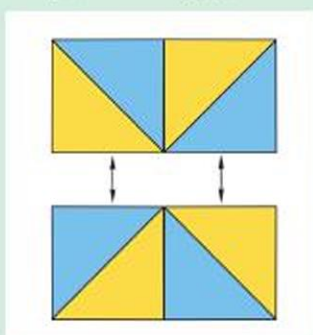

6. Жастықтың бөлшектерін теріс жағына аударып, арасына синтепон салыңдар. Белгіленген сызықтар бойымен сырып тігіндер.

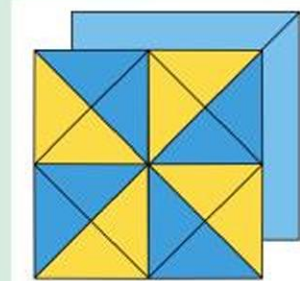

7. Жастықтың артқы беті артығымен пішіледі. Ол үшін бұйымның артқы бөлігінің әр бөлшегінің бір жағын 1 см-ге екі бүктеп тігіндер де жатқызып үтіккендер.

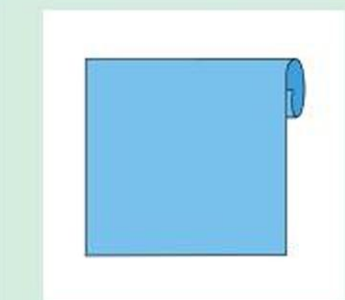

8. Шаршы болатындай етіп бөлшектерді бірінің үстіне бірін қойыңдар.

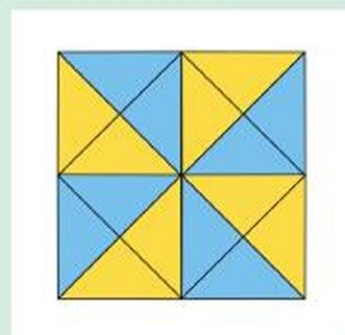

9. Жастықтың үстіңгі және астыңғы бөлшектерін беттестіріп, периметрі бойынша тігіндер (тігістің ені – 1 см).

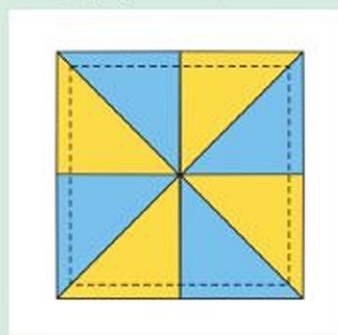

1. Өз беттеріңше бұйымның эскизін жасап, құрақ құраңдар.
2. Түстер үйлесімін ескере отырып, материал мен құрал-жабдықтарды таңдап алыңдар.



Жастықты әшекейлеу үлгілері



1. Құрақ құрауда қандай геометриялық фигуралар қолданылады?
2. Осы техникамен қандай бұйымдар жасауға болады?
3. Қалай ойлайсыңдар, құрақ өнерге жата ма?



Таныстырылымға дайындық

1. Құрақ бұйымдарды таныстыру рәсіміне дайындаңдар. Жұмыстарыңды қалай таныстыратындарыңды толықтап алыңдар.
2. Жасалған бұйымды атап, көрсетіңдер.
3. Бұл жұмысты жасауға түрткі болған себептерді атаңдар. Мақсат, міндеттерді айқындаңдар.
4. Жұмыс барысында қолданылған құрал-жабдықтарды атаңдар.
5. Таңдап алған бұйымның моделі, әрлеуі, оның ерекшеліктері туралы айтып беріңдер.
6. Бұйымды, материалды не себепті таңдап алғандарыңды негіздеңдер.
7. Жасалған заттың жақсы жағы мен кемшілігін көрсетіңдер.
8. Бұйымды қайта орындаған жағдайда сапасы мен көркемдігін жақсарту үшін қай жерін өзгертуге болатынын көрсетіңдер.
9. Бұйымды жасаған кезде игерген білім-біліктіліктерің, жобаның құрылымдық бөлігі мен орындалуы туралы баяндап беріңдер.
10. Бұйымға экологиялық тұрғыдан негіздеме беріңдер, жарнама түріндегі анықтамалық басылым дайындаңдар.
11. Орындалған жұмысқа әділ баға беріңдер.

ТАМАҚТАНУ МӘДЕНИЕТІ

§ 19. ДҰРЫС ТАМАҚТАНУ НЕГІЗДЕРІ



1. Фотосуреттерді қарап шығындар. Көрсетілген азық-түліктердің пайдасы мен зиянына талдау жасаңдар.
2. Қандай тағам пайдалы? Неліктен?
3. Қандай тағам зиян саналады? Өз ойларыңды негіздеңдер.

Пайдалы тағам ағзаны құнарлы заттармен қамтамасыз ету үшін ғана емес, көптеген аурулардың алдын алу үшін қажет, сонымен қатар ол – амандықтың, жан мен тән саулығының кепілі.

ШҰЖЫҚ

Крестьянское хозяйство «ВОСХОД»,
КР, Глубокий ауданы, Уварово ауылы/РК, ВКО,
Глубоковский район, с. Уварово.

Құрамы: сиыр еті, шошқа еті, әкпе, бастардың еті, ұн, тұз, демдеуіштер, сарымсақ/Состав: говядина, свинина, легкое, мясо головы, мука, соль поваренная пищевая, специи, чеснок.
Термикалық жағдайы: суытылған/
Термическое состояние: охлажденная

**Масло
рНО-лососевое**

Өнім қағазға жарамды/Продукт готов к употреблению
Өнім сертифицирован/Продукция сертифицирована

Құрамы: есідіктен алынған сары май спред, арқан балық сүйі, майшабақ уылдырығы, тұз. Салмақтық үлесі: E-200-0,1%. Состав: спред растительного-слизочный, лосось х/к, икра сельди, соль. Масовая доля: E-200-0,1%. Тағамдық құндылығы 100 г өнімнің құрамында/Энергетическая ценность на 100 г продукта: белок - 9,5 г, жиір - 49,3 г өнімге/сөзге

ЖОҒАРҒЫ СҰРЫП

Құрамы: сиыр еті, жылқы еті, қой еті, тұз, натрий нитриті, шұжық өнімдері үшін құрамалы қоспа.

100 г өнімнің тағамдық және энергетикалық құндылығы: ақуыздар-13г; майлар-16г; көмірсұлар-2г; Құндылығы-204 ккал.

**ҚАРАЖИДЕК
ЖАРТЫЛАЙ ҚОЮ СҮТТІ ЖЕМІС ЙОГУРТЫ**

Майдың салмақтық үлесі 1,5%

Құрамы: қалыптанған және майы алынған сиыр сүті, қант, «Қаражидек» жеміс толтырғышы (қант, қаражидек жемістері, су, түрленген крахмал, натрия цитраты, сорбат калия, сорбат калия, «Қаражидек» табиғиға ұқсас хош иістендіргіші), майы алынған құрғақ сүт және йогурт ашытқысы.

Тағамдық құндылығы (100 г. өнімге есептегендегі): майы - 1,5 г., ақуызы - 4,0 г., көмірсуы - 14,0 г.

100 г. өнімге есептегендегі энергетикалық құндылығы - 90 ккал

Жарамдылық мерзімінің соңында өнімдегі сүтті қышқылды микроорганизмдердің мөлшері 10⁷ КОЕ/г кем болмайды.

«Каас Егорушка» дәмді аса газдалған алкогольсіз сусын, Нәлиток салыногазирозанный безалкогольный «Каас Егорушка».

Құрамы: су, лимон қышқылы, табиғи және табиғиға тек хош иістендіргіштер, тартқыш (аспартам, циклопмат, сахарин, ацесульфам), колор, консервант (натрий бензоаты), көміртегі қыстығы. Қараңғы жинау 0°С -18°С температурада сақтанған жөн. Күн сәулелері өсірін болдырмау. Салқындатып ішіңіз. Тағамдық құндылығы: көмірсуы. Энергетикалық құндылығы: 1 ккал/100 мл – вен кем.

**ҚАҚТАЛҒАН АРҚАН БАЛЫҚ ҚОСЫЛҒАН
МҰЙВА УЫЛДЫРЫҒЫ
ИКРА МҰЙВЫ С КОПЧЕНЫМ ЛОСОСЕМ**

Құрамы: мұйва уылдырығы, суықтай қыстылған мұйзабалық уылдырығы, есідік майы, арқан балық бойғызы, арқан балық хош иістендіргіші, тұз. Состав: икра мұйвы, икра сельди х/к, растительное масло, крахмал, под лосось, ароматизатор лосось, соль. Салмақтық үлесі/Масовая доля: E202 – 0,1%, E211 – 0,1%. Тағамдық құндылығы 100 г өнімнің құрамында/Пищевая ценность на 100 г продукта: ақуыз/белки – 12,8 г, май/жиры – 6,9 г, көмірсұлар/углеводы – 1,4 г. Энергетикалық құндылығы/Энергетическая ценность на 100 г продукта – 120 ккал.

1. Дайын өнімдердің затбелгісін қараңдар.
2. Адам ағзасының өсіп, дамуына әсер ететін заттарды атаңдар.



**Дұрыс
тамақтану
Здоровое питание
Healthy food**

Нәрлі заттар – жасушада тірі зат түзу үшін керек пластикалық материал ретінде ағзада қолданылатын, ағзаның тіршілігіне қажетті қуат көзі болатын тағам бөліктері.
Негізгі нәрлі заттар: ақуыз, май, көмірсу, минералды тұз, дәрумендер, су.



Денсаулықтың дұрыс болуы үшін азық-түліктің сапасымен қатар мөлшеріне, мерзіміне, құрамына, пайдалылығына мән беру қажет.

Көмірсуға бай тағамдарды (фри картобы, чипсы) жоғары температурада өңдеу барысында көп мөлшерде зиян химиялық қосылыстар түзіледі. Ағзаға түскен соң олар онкологиялық аурулардың дамуына себеп болады, жүйке жүйесін зақымдауы мүмкін.

Газдалған сусындардың құрамында тіс кіреукесін зақымдап, тісжегі түзетін көмір қышқылы болатындықтан тіске зиян болады. Осы сусындарды шамадан тыс көп қолдану семіздік пен қант сусамыр дертіне шалдықтырады.

Газдалған сусындардың құрамындағы заттар (бояғыштар, консерванттар, кофеин, қышқылдар, көмірқышқыл газы және т. б.) дәм сезу рецепторларын қоздырады. Сондықтан сусынды ішкен сайын іше бергің келеді.

Толыққанды, дұрыс тамақтану – салауатты өмір салтының маңызды элементі. Тері, шаштың күйі, жүйелер мен мүшелердің қызметі жасушалардың дұрыс қызмет етуіне қажетті заттардан тұратын асты қабылдауға байланысты болады.

Ақуыз, көмірсу, май, дәрумендер, минералды тұз сияқты нәрлі заттардан тұратын тағам тін мен жасуша үшін құрылыс материалы болып табылады.

Ақуыздар адам денесінің жасушаларын жаңарту үшін қызмет етеді де адам салмағының 1/5 бөлігін құрайды. Ақуыз ет, балық және сүт өнімдерінде көп болады. Ақуыз өсімдіктерде де (әсіресе бадана, жасымық, бұршақ, соя, құрақұмық жармасы, жаңғақта) бар. Тағам құрамында ақуыз аз болса, ағза жұқпалы аурулар мен тұмауға қарсы тұра алмайды.

Көмірсу – қуат көзі саналатын органикалық зат.

Май – ағзаны салқыннан қорғайтын қуат көзі, ағзаның ауруларға қарсы тұруына көмектеседі. Алайда майлы тағамды шектен тыс пайдалану зиян.

Дәрумендер денсаулыққа аса қажет, ағзаның ауруларға қарсы тұруына көмектеседі. Олар мал өнімдері мен өсімдіктен алынады.

Минералды тұз барлық тағамда болады. Олардың ішінде натрий, калий, кальций, магний, фосфор, темір, мырыш, марганец, хром, йод, фтор тұздары бар. Бала ағзасы үшін кальций, калий, фосфор, магний және темір аса маңызды. Кальций мен фосфор тағамның өте маңызды компоненті болып табылады. Олар сүйектің минералды негізін құрайды. Көкөністердің құрамында көп кездесетін калий тұзы жүрек қызметінің жақсаруына, су теңгерімінің қалыпты болуына септігін тигізеді.



Түрлі ақпарат көздерін пайдалана отырып, кестені толтырыңдар.

Азық-түлік	Құрамында пайдалы не бар	Не үшін пайдалы
Сүт, апельсин, балдыркөк		
Қара өрік, йогурт		
Брокколи қырыққабаты		
Теңіз өнімдері (арқанбалық және т. б.), грек жаңғағы		
Қызанақ, бауыр, картоп, алхоры шырыны		
Қызыл ет, банан, жұмыртқа		
Бұршақ, жасыл түсті көкөністер		

«Денім сау болуы үшін ... қажет», «Қуырылған тағам, газдалған сусын мен фаст-фудты пайдаланғаннан пайда болуы мүмкін аурулар», «Дұрыс тамақтану – оқудағы көмекші» тақырыптары бойынша (таңдау бойынша) эссе жазыңдар.



Адам ағзасына пайдалы азық-түліктер



Ми: грек жаңғағы, арқанбалық

Шаш: бұршақ, арқанбалық



Жүрек: қызанақ, пісірілген картоп, алхоры шырыны



Көз: сәбіз, қаражидек



Өкпе: брокколи, брюссельдік және қытайлық қырыққабат

Бұлшық ет: банан, балық, жұмыртқа



Бауыр: нәлім, асқабақ, алма



Бүйрек: көк шөп



Тері: қаражидек, арқан балық, көк шай

Сүйек: апельсин, сүт, балдыркөк



Ақпарат көздерін пайдалана отырып, «Дәрумендерге бай азық-түлік» немесе «Дәрумендердің тамақтанудағы рөлі» тақырыбына компьютерлік көрсетілім дайындаңдар.



Тағамдық қоспа азық-түлікке тәбетті ашатындай түр, дәм және иіс береді. Бастапқыда қоспа ретінде табиғи өнімдерден жасалған табиғи компоненттер, мәселен, өсімдік дәмдеуіштер пайдаланылған.

Химияның дамуына байланысты тағамдық қоспа жасанды жолмен дайындала бастады. Бояғыштар, консервант, қоюлағыш, біріктіргіш, тотықсыздандырғыш, бейтараптандырғыш және т. б. тәрізді синтетикалық қоспалар пайда болды. Тағамдарға қосылатын, оның құнарлылығын арттыратын дәрумендер мен микроэлементтер тағамдық қоспаларға жатпайды.

XX ғасырдың екінші жартысында жартылай дайын өнімдердің көңінен тарауына байланысты синтетикалық тағамдық заттар өндірісі өте белгілі болды. Алайда соңғы кездерде адамдар пайдалы тағамдарды тұтынуға тырысатындықтан, өндірушілер шөп, көкөніс және т. б. табиғи өнімдерден жасалған тағамдық қоспаларды пайдалануға тырысады.



1. Дұрыс тамақтану адамның денсаулығына әсер ете ме?
2. Дүкенге азық-түлік сатып алуға барарда нені есте ұстаған жөн?
3. Қандай азық-түліктерді алған дұрыс? Неліктен? Ал қайсысынан мүлде бас тартқан жөн?
4. Өсімдіктекті шикі азық-түлікті тағамға пайдалануға бола ма?

§ 20. АС МӘЗІРІН ҚҰРУ

Жұмысқа қабілеттілігін, денсаулығын сақтау үшін адам өмір бойы ағзасын қуат күшімен толықтырып отыруы керек. Тағамнан алынатын қуат пен ағзаның энергетикалық шығыны өзара сәйкес келуі тиіс. Адам денінің саулығы мен жасының ұзақтығы азық-түлік сапасына, дұрыс тамақтануға тікелей байланысты.



Дұрыс тамақтану – адамның жынысын, жасын, жұмысын және т. б. факторларды ескере отырып, физиологиялық тұрғыдан толыққанды ас қабылдауы.

Дұрыс тамақтануда ынсап, қанағат, үйлесім, тағамның алуан түрлілігі, биологиялық құнарлылығы ескеріледі.

Дұрыс, тиімді тамақтану, уақытты үнемдеп, азық-түлікті ысырап етпеу үшін алдын ала ас мәзірін құрып алған жөн. Ол тағамдық заттектердің құрамын түрлендіруге, реттеуге көмектеседі.

Ас мәзірі – таңғы ас, түскі және кешкі асқа арналған тағамдар мен сусындар тізімі.

Мәзір – алуан түрлі әрі сіңімді тағамдар тізімі: таңғы, түскі не кешкі аста бір тағам екінші рет қайталанбауы және құнарлы тағам жеңіл тамақтармен берілуі керек.

Мәзір құру барысында адамдардың жас ерекшеліктері (балалар тағамы), денсаулық жағдайы (емдәмдік тағам), жұмыс түрі, ауа райы, жыл мезгілі және т. б. ескеріледі.

Мәзірдің бірнеше түрі болады:

1. түскі ас мәзірі;
2. бір күндік ас мәзірі;
3. кешенді түскі ас мәзірі;
4. кешкі ас мәзірі;
5. дайын тағамдар мәзірі;
6. банкет мәзірі.

Үш рет тамақтануға мәзір құру кезінде келесілерді ескеру керек:

1. Таңғы астың жалпы құнарлылығы шамамен 700–800 ккал. Таңғы ас мөлшері – 600–775 грамм.
2. Түскі астың жалпы құнарлылығы – 1 100–1 380 ккал. Түскі ас мөлшері – 1 100–1 300 грамм.
3. Кешкі астың жалпы құнарлылығы – 500–600 ккал. Кешкі ас мөлшері – 550–600 грамм.

Мәзір
Menu
Menu

Таңғы асқа сүтке пісірілген ботқа немесе өзге де сүт өнімін пайдаланған жөн; түскі асқа көкөніс салаты, бірінші тағамға (көже), екіншіге (гарнирімен ет немесе балық) және үшінші тағамға (шырын, компот немесе сусын) берілгені жөн; күніне бірнеше жеміс жеген дұрыс.

Әр халықтың өз талғамы мен жеңсік тағамдары бар. Мәселен, ағылшындар таңғы асқа сұлы жармасын, шала пісірілген жұмыртқа мен қою шай дайындайды. Америкалықтар таңғы асқа көбіне апельсин шырынын ішеді, жүгері қауызын немесе мюсли, тост, жаңғақ майы қосылған бутерброд жейді. Француздардың дәстүрлі таңғы асы – круассан мен сүт қосылған кофе.

Ағылшындардың таңғы асы пайдалы, америкалықтардікі ең тезі, француздардікі дәмді саналады.



Ас мәзіріндегі тағамдардың орналасу реті:

1. Салқын тағамдар мен басытқылар – балық, көкөніс, ет.
2. Ыстық басытқылар – балық, ет, көкөніс.
3. Көжелер: мөлдір, қоспа, салқын, тәтті.
4. Балық пен еттен дайындалған ыстық тағамдар; құс етінен дайындалған тағамдар.
5. Көкөніс, жармалардан, бұршақтан, макарон мен ұн өнімдерінен дайындалған тағамдар.
6. Тәттілер, жеміс-жидек.
7. Ыстық және салқын сусындар.
8. Ұннан дайындалған, кондитер өнімдері.

Адам ағзасына бір тәулікте қажет болатын құнарлы заттек пен қуат

Тұтынушылар	Ақуыз, г		Май, г		Көмір-су, г	Қуат, ккал
	Барлығы	мап	Барлығы	өсімдік		
Балалар (11–13 жас)	96	58	96	15	300	2 860
Бозбалалар (14–17 жас)	106	64	106	20	423	3 160
Бойжеткендер (14–17 жас)	93	56	93	20	366	2 760
Ерлер	113	68	106	32	451	3 300
Әйелдер	96	58	90	27	383	2 800

1. Қосымша ақпаратты пайдалана отырып, «Түрлі елдердегі таңғы / түскі / кешкі ас мәзірлері» тақырыбында (таңдау бойынша) компьютерлік көрсетілім дайындаңдар. Оның ерекшеліктері мен пайдасын анықтаңдар.

2. Меңгерген білімдеріңнің негізінде ас мәзірін құрастырыңдар.



Тағамдардың энергетикалық құндылығы

Тағамның атауы	салмағы, г	құнарлылығы, ккал	Тағамның атауы	салмағы, г	құнарлылығы, ккал
Бауырсақ	50	125	Пісірілген сиыр еті	90	134
Бидай наны	50	123	Пісірілген жылқы еті	100	162
Май	20	76	Бұға пісірілген сиыр етінен жасалған котлет	100	168
Жұмыртқа	1 д.	133	Қазы	100	170
Сүт және қант қосылған шай	200	120	Суға пісіріліп, май қосылған картоп	250	280
Сүт және қант қосылған кофе	200	139	Көкбұршақ	100	40
Ірімшік	50	104	Қазақша ет	200	520
Сүт және қант қосылған какао	200	218	Қытырлақ	50	130
Жылқы етінен дайындалған піскен шұжық	50	110	Грек жаңғағы	100	565
Қарақұмық ботқасы	200	102	Балмұздақ (пломбир)	100	226
Сүтке пісіріліп, май қосылған геркулес ботқасы	200	200	Сүтті шоколад	50	307
Айран	200	100	Печенье	100	298
Сүзбе	100	174	Жас қияр	100	11
Сүт	180	111	Өсімдік майы қосылған жас қырыққабат салаты	155	100
Көже	180	110	Өрік қағы	50	40
Сорпа	200	260	Алма, алмұрт	100	42
			Апельсин	100	24
Кеспе	300	250	Жеміс шырыны	200	90
Қаймақ (20 % майлы)	50	104	Қымыз	100	72
Тіл (ірі қара мал)	100	176	Шұбат	100	88
Ащы сорпа	400	870	Қуырдақ	440	895
Мәңті	350	670	Лимон және қант қосылған шай	200	60
Қарақұмық ботқасы	200	329	Күріш ботқасы	200	323

1. Кестені пайдаланып, өздеріңнің тәуліктік тамақтану рациондарыңды белгілеңдер.



Тамақтанудың тәуліктік рационы (тәуліктік мезір)

Ас қабылдау	Тағам атауы	Жалпы салмағы, г	Жалпы құнарлылығы
Таңғы ас			
Түскі ас			
Бесіндік			
Кешкі ас			
Барлығы:			

2. Жазбаларыңды бір-біріңе беріңдер. Пайдалы және зиян тағамды анықтап, қай кезде тамақтанғандарыңа көңіл бөліңдер.

3. Тамақтану аралығы 4–4,5 сағаттан аспауы керектігін, әрі кетсе 3 сағаттан кем болмауын, кешкі ас пен ұйқыға жататын уақыт аралығы 2 сағаттан кем болмауын ескере отырып, тамақтануларың үшін оңтайлы кезді анықтаңдар. Мәліметтерді кестеге түсіріңдер.

Тамақтану уақыты

Ас қабылдау	Жеке уақыт	Ұсынылатын уақыт
Таңғы ас		7.30–8.00
Түскі ас		12.30–13.30
Бесіндік		15.30–16.30
Кешкі ас		18.30–19.30



Чипсыны мейрамхана қызметкері Джордж Крам кездейсоқ ойлап тапқан. Бір күні мейрамхана қонағы фри картобы тым қалың туралғанын айтып, шағымданады. Крам қызық үшін картопты қағаздай жұқа етіп турап алып, қуырады да клиентке қайта ұсынады. Тағам ерекше дәмді болып шығады. Чипсы қанша дәмді болғанмен құрамында ешқандай дәрумен мен минералды зат жоқ.

Чипсы құрамындағы май оба ауруын тудыруы мүмкін. Чипсымен бірге ағзаға түсетін шектен тыс мөлшердегі тұз сүйектің қалыпты дамуына кедергі келтіреді, зат айналымын бұзады, адам ісініп, жүрек ауруына шалдығады. Чипсыға дәм беретін бояғыштар мен дәмдеуіштер аллергия тудыруы мүмкін.

1. Тағам қандай нәрлі заттардан тұрады? Олар не үшін қажет?
2. Дұрыс тамақтану дегенді қалай түсінесіңдер?
3. Ас мезірін құрғанда неге назар аудару керек?
4. Құнарлылық дегеніміз не?



§ 21. АСҮЙДІҢ ЖАБДЫҚТАЛУЫ. ТАҒАМ ӨЗІРЛЕУГЕ АРНАЛҒАН ҚҰРАЛ-ЖАБДЫҚТАР, АСПАПТАР МЕН ЫДЫС-АЯҚТАР



1. Суреттерге мұқият қараңдар. Асүй қалай жабдықталуы керек? Асүй жабдығының критерииін құрыңдар. Асүй үшін қажетті құрал-жабдық, ыдыс-аяқ түгел ме?

2. Асүй жабдығы мен құрал-жабдықты орналастыруда қауіпсіздік техникасы ескерілген бе?

**Ыдыс
Посуда
Dishes**

Асүй – үйдегі ең маңызды, уақытымыздың көп бөлігін өткізетін бөлмелердің бірі. Сондықтан бұл бөлме ыңғайлы болуы қажет. Дұрыс жабдықталған, жайлы асүйде тағам дайындаған адам көп шаршамайды, ал дайындалатын тағамның сапасы көп жағдайда асүй ыдыс-аяғына байланысты болады.

Тамақ дайындау үшін қажет болатын ыдыс-аяқ:

- сорпа, көже дайындауға арналған, түрлі көлемдегі 4–5 кастрөл;
- ет, балық, картоп, омлет, құймақ пісіруге, көкөніс қуыруға арналған түрлі көлемді табалар жиынтығы. Азық-түліктің түріне қарай: шойын, эмаль, тефлон таба қажет;
- көкөніс, ет бұқтыруға арналған сопақ қазан;
- пісіруге арналған түрлі қалыптар.



Ыдыс-аяқ



Ас пісіретін ыдыс-аяқпен қатар оны түсіріп, құятын ыдыстар да керек. Ондай ыдысқа ас, шай, кофе сервиздері жатады. Ас сервизіне шұңғыл, кішігірім, тәрелкелер мен шайтабақтар, түрлі аяқтабақтар, сорпа, тұздыққа арналған ыдыстар, дәмдеуіштерге арналған керек-жарақ, пышақ, шанышқы, қасықтар жатады. Шай сервизі шайнек, сүтсауыт, қантсауыт және кеселер мен шайтабақты тостағандардан тұрады. Кофе сервизі кофе шайнегі, кілегейсауыт, қантсауыт, шайтабақты тостағандар кіреді.

Сервиздерді кондитер өнімдеріне арналған құмыра, себет, десерт тәрелкелерімен және т. б. толықтыруға болады.

Асхана сервизи



Шай сервизи



Кофе сервизи



Асхана құралдары



Асүй бөлмесіне қажетті құрал-жабдықтар: көкөніс тазалағыш, көпсіткіш, бәлішке арналған қалақша, тақтай, қайшы, ағаш балға және т. б.

Заманауи асүй бөлмесінде қысқатолқынды пеш, бумен пісіргіш, блендер, электр шайнек, кофе ұнтақтағыш, асүй комбайны, электр гриль, кофе қайнатқыш немесе кофемәшине, қуырма ыдыс, шырынсыққыш және т. б. тұрмыстық техника болуы қажет.



1. Үйлеріңдегі асүйдің суретін салыңдар. Онда нені өзгертер едіңдер? Неліктен?
2. Тамақ дайындауға арналған ыдыс-аяқты, аспаптар мен құрылғыларды пайдалану коллажын құрыңдар.

1. Асүй не үшін қажет?
2. Асүйде қандай жиһаз, жабдық болуы қажет?
3. Асүйде жиһаз бен жабдықтарды орналастырғанда нені ескеру қажет?
4. Ыдыс-аяқ түрлерін атаңдар.



§ 22. ТАҒАМ ДАЙЫНДАУҒА АРНАЛҒАН ҚҰРАЛ-ЖАБДЫҚТАРДЫҢ МҮМКІНДІКТЕРІН ЗЕРТТЕУ



Тағам дайындауға арналған аспаптар мен құралдарды қараңдар. Қайсысы сендерге таныс? Оларды пайдаланып, не істеуге болады?

Әзірлеу
Приготовление
Cooking

Көкөністер мен жемістерді турау пішіндерінің түрлері

Қарапайым



бөліктеп



кесектеп



текшелеп



сабаншалап



дөңгелектеп



сақиналап



жартылай
дөңгелектеп



тілімдеп

Күрделі



алмұрт тәрізді



жұлдызшалап



жоңқалап



домалақтап

Көкөніс тураған кездегі қолдың дұрыс қалпы



Көкөністер мен жемістерді турауға арналған құрал-жабдықтар



Көкөністер мен жемістер турамасын безендіру



Салаттарды және басқа да тағамдарды безендіру үшін көкөністі жаңғақша, кеспек түріндегі арнайы ойықтармен турайды. Қызанақ пен қызылшадан раушан гүлін, қиярдан желпуіш, сәбізден айдарша, тегершік, жұлдызша жасауға болады.

Карвинг – көкөністер мен жеміс-жидектерді көркемдеп ою өнері. Көкөністер мен жеміс-жидектерден жасалған карвинг тағаммен үйлесуі керек.

Көкөністерден жасалған аквариум



Көкөністер мен жемістер турамасы

1. Қажетті ыдысты, құрал-жабдықты дайындап алу.
2. Көкөністер мен жемістерді таңдау.
3. Бастапқы өңдеу.
4. Тағамды турап, безендіру.

Кестені толтырыңдар.

Тағам	Азық-түлік	Ыдыс	Құралдар	Құрылғылар



Заманауи асүй бөлмесінде қосымша аспаптар мен құрал-жабдық не үшін қажет?



§ 23. БУТЕРБРОД ПЕН СУСЫН ӨЗІРЛЕУ ТЕХНОЛОГИЯСЫ



1. Фотосуреттерді қарап, бутерброд дайындауға арналған азық-түлікті анықтаңдар. Олар адам денсаулығына пайдалы ма?
2. Адам денсаулығына пайдалы бутерброд дайындау үшін қандай тағамдар қолданылады? Олар адам үшін қаншалықты қажет?



Бутерброд түрлері

Ашық

Қарапайым



Күрделі



Жабық



Басытқылық (канапе)





Меңгерген білімдеріңді негізге ала отырып, пайдалы бутерброд (ашық, жабық) дайындау картасын құрыңдар. Бутербродты дайындап, безендіру жолдарын ойластырып, суретін салыңдар.



Бутербродпен бірге ыстық не салқын сусын беріледі. Ыстық сусынға шай, кофе, какао жатады. Оларды су, сүт қосып даярлайды. Қант, сүт не кілегей қосқанда ыстық сусындардың құнарлылығы арта түседі. Ыстық сусын көбінесе таңғы және бесіндік аста беріледі. Салқын сусындарға минералды су, шырын және т. б. жатады.



Ыстық сусындар

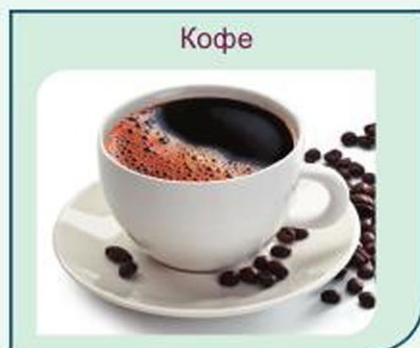

Ыстық сусынның сапасына қойылатын талаптар

- Сусын тұтынатын кезде дайындалады.
- Шай қайнатымын 3–4 сағаттан кейін немесе келесі тәулікте қолдануға болмайды.
- Дайын кофені жылы күйінде ұсынбайды, ол ыстық не салқын күйде беріледі.
- Шайдың түсі қоңыр не жасылдау, кофе күрең қоңыр болуы керек.

Шай – ертеден қолданылып келе жатқан сусындардың бірі. Шайдың пайда болуы туралы түрлі аңыз бар.

1. Бұта жапырақтарын жұлып жеген малдың сергек күйін көрген Оңтүстік Қытай шопандары шай жапырағының тұнбасын алғаш қолданған.

2. Б. з. д. 2700 жылғы Қытай қолжазбасында шай туралы дерек кездеседі. Б. з. д. 1737 ж. Қытай императоры бақшасында су қайнатыпты. Кенет бұтадан бірнеше жапырақ қайнап жатқан суға түседі. Суды татып көрген ол дәмі мен жұпар иісіне таңғалады.

3. Жапон аңызы былай дейді: дін қызметшісі өзінің жабыңқы қабақтарын кесіп, жерге лақтырып тастайды. Оның қабақтары түскен жерге жапырақтары ұйқыны қашыратын екі шай шоғы өсіп шығады.



Салқын сусындар

Су



Ағздан улы заттарды шығарады.

Мүкжидек морсы



Иммунитетті нығайтады.

Компот



Дәруменге бай.

Алма шырыны



Бүйрек пен бауырға пайдалы.

Анар шырыны



Жүрек пен қан тамырларының жұмысын ретке келтіреді.

Жалбыз шайы



Тыныштандырады, бас ауруын басады.

Газдалған сусындар



Газдалған сусындардың құрамындағы аспартам, көмірқышқыл газы, лимон қышқылы, натрий бензоаты адам ағзасына кері әсер етеді.

Сусынды салқын күйінде ұсынады. Ауызсу, квас, морс пен фирмалық сусындар қақпақты құмғанмен, бокалдармен, конус немесе цилиндр тәріздес пішінді стақандармен беріледі.

Сусынды құмғанмен ұсынғанда оны 2/3 деңгейіне дейін толтырып, қағаз сулық төселген төрелкеге қояды. Сусынға салынатын мұзды шайтабақпен ұсынады.



Табиғи
Натуральный
Natural

1. Үш шыны ыдысқа пакеттегі шай салыңдар. Суретте көрсетілгендей су құйыңдар.
2. 1–2 минут ыдыстағы үдерісті бақылаңдар.
3. Шай демдемес бұрын суды неге ысытамыз?
4. Тәжірибені қорытып, байқағандарыңды айтып беріңдер.
5. Кестені пайдалана отырып, жұмыс дәптерлеріңе шай демдеу технологиясын (ретін) жазып алыңдар.



1-тәжірибе



Ыдысқа салқын су құйыңдар.

2-тәжірибе



Ыдысқа бөлме температурасындағы суды құйыңдар.

3-тәжірибе



Ыдысқа ыстық су құйыңдар.

Шай демдеудің технологиялық картасы

Азық-түлік атауы	Мөлшері	Дайындау реті	Ыдыстар мен керек-жарақтар
Шай			
Су			
Кілегей (сүт)			

Шай демдеуге керамикалық шайнекті пайдаланған жөн, себебі оның жылу өткізгіштігі төмен. Шайды демдемес бұрын шайнекті қайнаған сумен шаяды, содан соң қажетті мөлшерде құрғақ шай салады, шайнектің 1/3 көлеміне қайнаған су құйылады. Қақпағын жауып, арнайы жылытқыда 5–8 минут демделеді. Демделген соң қайнаған су құйылады. Шайды кесеге толтырмай құю керек. Кесеге шай қаншалық аз құйылса, соншалықты жиі еселеніп отырады. Қонақтың шайы әрдайым ыстық болуы керек.

Жазда шайды қантсыз немесе қантпен, лимон тілімін қосып, 8–10 °С-қа дейін салқындатып беруге болады.



1. Пайдалы бутерброд дайындау үшін нені пайдаланған жөн?
2. Қандай бутербродтың пайдасы шамалы? Неге?
3. Қандай бутербродтарды дастарқанға ұсынар алдында дайындау керек?
4. Неліктен газдалған сусынды пайдалануға болмайды?
5. Табиғи шырындар мен сусындарды пайдаланған жөн екендігі туралы қорытынды жасаңдар.



§ 24. КӨКӨНІСТЕР МЕН ЖЕМІСТЕРДЕН САЛАТ ӘЗІРЛЕУ ТЕХНОЛОГИЯСЫ

Көкөністер мен жемістер салаттары

Көкөністің бір түрінен



Бірнеше көкөніс қоспасынан



Жеміс-жидектен



Пісірілген көкөністен дайындалған салаттар

Консервіленген көкөніс қосылған



Ет өнімдері қосылған



Балық пен теңіз өнімдері қосылған



1. Көкөністен дайындалған салаттар жіктемесін қарап шығындар.
2. Салат дайындау үшін қандай азық керек?
3. Көкөністен қандай салат әзірлеуге болады?
4. Салат әзірлеген кезде қолданылатын негізгі және қосымша азықтарды атаңдар.
5. Салат дайындау үшін қандай құрал-жабдық қажет?
6. Не себепті көкөністер мен жемістерді күнде тұтыну керек?



Алғашқы салаттарды римдіктер ойлап тапқан. Үлкен тойларда бал, тұз, сіркесу қосып, көкөністен дайындалған тағамдарды ұсыну әдетке айналған. Salato немесе salata «тұздалған тағам» деген мағына берген. Әдетте салат бал және сірке суы қосылған зәйтүн майымен тұздалған латук, эндивий, пияз жапырақтарынан дайындалған және ет тағамына қоса берілген.

Тәжірибе жұмысына кіріспес бұрын қауіпсіздік ережелерін қайталап, еске түсіру қажет.

ҚЕ

1. Салат рецептілері мен технологиялық ретін біліп алыңдар.
2. Өздеріңнің рецептілеріңді, оның даярлау ретін нақтылап алыңдар.
3. Қажетті ыдыс пен құрал-жабдықты дайындаңдар.
4. Көкөніс/жеміс таңдап алыңдар. Салатқа пісірілген азық-түлік салынса, суып үлгеруі үшін оларды алдын ала дайындап қою керек. Кейін шикі көкөніс жуылып, тазартылады, туралады. Азық-түліктің бір бөлігі салатты безендіру үшін қолданылады.
5. Рецепт бойынша салатты дайындаңдар.
6. Салатты ыдысқа салып, көкөніс турайтын арнайы құрылғыларды пайдалана отырып, безендіріңдер де дастарқанға ұсыныңдар.
7. Дайын тағамның дәмін көріңдер.



Жеміс-жидек салатын дайындаудың технологиялық үдерісі



Жеміс-жидек салатының сапасына қойылатын талаптар

Сыртқы түрі: жеміс-жидек пішінін сақтайды; салатта біркелкі бөлінген.	Дәмі: тәтті, жеміс-жидектің дәміне тән.	Консистенциясы: жеміс-жидектің түріне сәйкес.	Түсі мен иісі: тағамға қосылған азыққа тән.
---	---	---	---

Дәруменді салат әзірлеудің технологиялық үдерісі



ҮЙ МӘДЕНИЕТІ

§ 25. ЖЕКЕ БАС ГИГИЕНАСЫ, ӨЗ-ӨЗІНЕ КҮТІМ ЖАСАУ



1. Заттарды қарап шығындар. Олар не үшін қолданылады? Олардың не үшін қажет екенін талқылаңдар.
2. Қай затты адамның өзі ғана пайдалануы керек?

Жеке бас гигиенасы
Личная гигиена
Personal hygiene



Шаш пен тері күтімі бойынша жеке бас гигиенасы туралы ереже құрастырыңдар. А3/А2 форматтағы суреттердің элементтері бар тұжырымдамалық карта түріндегі ережелерді сыныпқа таныстырыңдар.



Жеке бас гигиенасы

Баспана гигиенасы



Тері гигиенасы



Тамақтану гигиенасы



Су гигиенасы



Киім гигиенасы



Көз (көру) гигиенасы

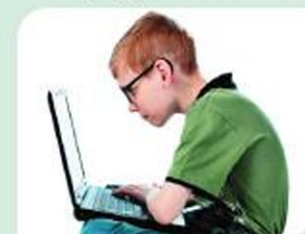

Шаш гигиенасы



Аяқ киім гигиенасы



Төсек-орын гигиенасы



Тазалық пен жеке бас гигиенасы – адамның өмір бойы ажырамас серіктері.

Қыз баланың (бойжеткеннің) жеке бас гигиенасына ой және дене еңбегінің дұрыс кезектесуі, дене шынықтыру, жүйелі түрде толыққанды тамақтану, ұйықтау, сонымен қатар дене, ішкіім, киім мен баспана тазалығы жатады.

Әр адам жеке бас гигиенасы ережелерін білуі керек. Оны қатаң сақтау денсаулықты нығайтуға, ой және дененің жұмысқа қабілеттілігін арттыруға септігін тигізіп, жетістікке ие болудың кепілі болады.

Естеріңде болсын:

1. Күнде жуынып, душ қабылдаңдар. Дене тез кірлеп, терідегі ұсақ төсіктер бітеледі де ол «дем ала алмай қалады».
2. Шашты аптасына 1 рет емес, кірлегеніне қарай жуыңдар.
3. Тісжегі болдырмас үшін тістеріңді жүйелі түрде тазалаңдар.
4. Қолдарыңды мұқият қадағалаңдар. Тырнақтарыңды алып жүріңдер. Тамақ ішер алдында, дәретханаға кіріп-шыққаннан кейін, даладан келген соң, хайуанаттармен ойнаған соң қолдарыңды әбден жуыңдар.

1. Жеке бас гигиенасына не жатады?
2. Теріге қалай күтім жасау керек?
3. Тамақтану гигиенасы туралы әңгімелендер.
4. Киім, баспана гигиенасы туралы не білесіңдер?



§ 26. ӨСІМДІК ШАРУАШЫЛЫҒЫНЫҢ НЕГІЗГІ БАҒЫТТАРЫ



1. Суреттерді қарастырып, топтарға бөліңдер. Өз шешімдеріңді негіздеңдер.

2. Адам өсімдіктерді қалай пайдаланады?



Өсімдік шаруашылығы
Растениеводство
Plant growing

Өсімдік шаруашылығы – азық-түлік үшін, мал азығы және сән үшін, сонымен қатар өнеркәсіп шикізаты ретінде өсімдіктерді күтіп-баптау.

Өсімдік шаруашылығының негізгі бағыттары: егістік шаруашылығы, көкөніс, жеміс-жидек, сәндік бау-бақша шаруашылығы және гүл шаруашылығы.

Көкөніс шаруашылығы – негізгі мақсаты көкөніс дақылдарын өсіру болатын өсімдік шаруашылығының бір саласы.

Жеміс-жидек шаруашылығы – ауыл шаруашылығының бір саласы, мақсаты – жеуге жарамды жеміс-жидектерді өсімдіктерді өсіру.

Бау-бақша шаруашылығы – көпжылдық жеміс-жидекті дақылдармен қатар сәндік өсімдіктерді (сәндік бақ өсіру) өсірумен айналысатын саласы.

Гүл өсіру шаруашылығы – кесіп алу, бау, бақ, саябақтарда отырғызу, бөлмені безендіруге арналған гүлді, сәндік өсімдіктерді өсірумен айналысатын сала.



- 
1. Суреттерге қараңдар. Дақылды өсімдіктерді күтіп-баптау үшін не қажет?
 2. Жарық неғұрлым көп түссе, өнім де соғұрлым көп бола ма?
 3. Өсімдікті күтіп-баптауға қажетті шарттардың бірі (жарық, су, жылу, минералды заттар, топырақ) болмаса, не болады?
 4. Өсімдіктің өсіп-өркендеуі үшін не істеу керек?
 5. Әрбір шарттың өсімдіктер үшін аса қажет екенін дәлелдеңдер.



1. Өсімдік шаруашылығымен қандай мамандық иелері айналысады? Бір мамандықты таңдап алып, ол туралы баяндап беріңдер.
2. Қай елдің климат жағдайы жеміс-жидек пен көкөністі өсіруге қолайлы саналады? Неліктен?



1. Өсімдік шаруашылығы дегеніміз не?
2. Өсімдік шаруашылығының басты міндеті қандай?
3. Өсімдік шаруашылығының негізгі бағыттарын және олардың ерекшеліктерін атаңдар.
4. Қандай өсімдіктер мәдени өсімдікке жатады?

§ 27. ӨСІМДІК ШАРУАШЫЛЫҒЫНДАҒЫ КӨКТЕМГІ ЖҰМЫСТАР

Көктем – бағбандар мен бақшашылардың науқанды маусымы. Өсімдіктің дұрыс өсуі, бақшаның сыртқы көрінісі және алынатын өнім көктемгі жұмыстардың қаншалықты дұрыс және уақытылы орындалуына байланысты болады.

Ағаштарды өктеу



Ағаштардың қабығын күнге күйден, зиянкестерден және аурулардан қорғау үшін ерте көктемде олардың діңін өктеу қажет. Ауа райы құрғақ кезде ғана ағаштарды өктеу керек. Қабығы тегіс жас ағаштарды ақтауға болмайды.

Территорияны жиыстыру



Атыздар мен гүлзарларда қыс бойы жиналған қоқыстарды, жапырақтарды, өткен жылғы шөпті тырнауышпен жинап алу қажет.

Қырку (бұтау)



Қураған, зақымданған бұтақтарды кесіп тастайды. Жуан бұтақтарды арамен кесіп, зақымданған жерлері пышақпен тазаланады. Кесілген, бүлінген жерлерді бақша нұмымен өңдейді. Сәндік өсімдіктерден қымтаулары алынып тасталады.

Топырақты өңдеу



Топырақты қопсыту. Жер жібігеннен кейін ағаш түбінің шеңберін қопсытып, азотты тыңайтқыштар себу керек.

Қопсытылған топырақ – борпылдақ әрі түйіршікті болады. Ондай жағдайда өсімдік тамыры өзін жақсы сезініп, қуаттанып, жылдам өседі.

Топырақты қазып, атыздарды дайындайды. Дымқыл жерді қазуға болмайды. Қазу барысында жерден түптерді алып тастайды.

Тыңайтқыш себу, үстеп құнарландыру



Көкөніс пен гүл тұқымдарын себуге дайындау, көпжылдық өсімдіктерді қайта отырғызу. Топырақты өңдеу



Топыраққа көкөністердің, гүлдердің (ауа райы жағдайына қарай) тұқымдарын егу



Арамшөптер мен зиянкес жәндіктерді жою.

Атыздарға көкөніс, гүлдердің көшеттерін отырғызу



Топырақ
Почва
Soil

Сәндік және жеміс-жидек дақылдары ағаштарының ұшар бастарын қалыптастыру



Мектеп жанындағы тәлімдерде отырғызылған өсімдіктерді суару, түптеу, құнарландыру



1. Мектеп жанындағы отырғызуға арналған тәлім аумағын зерттеңдер.
2. Күн түсетін және көлеңке жақтарын анықтаңдар.
3. Гүлді-сәндік өсімдіктерді орналастыру жоспарын құрыңдар. Қандай өсімдіктерді (көкөністерді) көлеңке жақта, ал қайсысын күн түсетін жаққа отырғызу керектігін анықтаңдар.
4. Көктемгі жұмыстарды орындау үшін сендерге қандай материалдар мен құралдар керек болатынын белгілеңдер.
5. Атқарылатын жұмыстарға арналған материалдар мен құралдарды қолдану барысындағы қауіпсіздік техникасын зерделеңдер.



Мектеп жанындағы жер телімінің жоспары

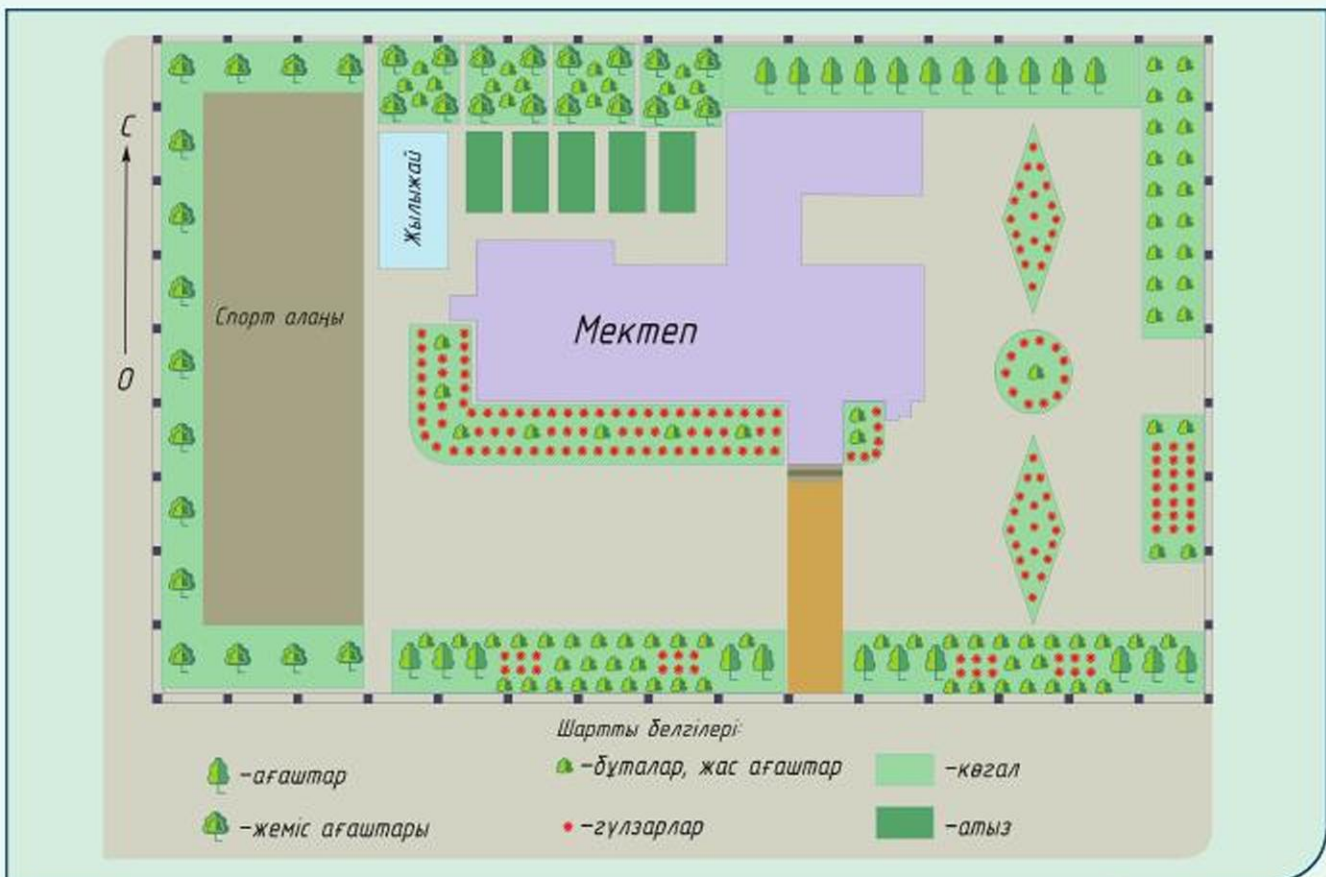

1. Көктемде өсімдік шаруашылығында қандай жұмыстар атқарылады?
2. Топырақты егістікке қалай дайындайды?
3. Тұқым өсіру үшін не қажет?



САНИТАРЛЫҚ-ГИГИЕНАЛЫҚ ТАЛАПТАР

1. Жұмысты бастамас бұрын қолды сабынмен мұқият жуу керек.
2. Жарық сол жақтан немесе алдыңғы жақтан түсуі керек.
3. Ыңғайлы болуы үшін жұмысты орындауға арналған барлық аспаптар мен құрал-жабдықтарды жазық әрі таза жерге орналастыру керек.
4. Жұмысты орындау кезінде денсаулықты сақтау үшін үзіліс жасап, көзге, қолға және арқаға арналған жаттығулар орындаған пайдалы.

ҚАУІПСІЗДІК ТЕХНИКАСЫ ЕРЕЖЕЛЕРІ

• Жалпы

1. Сабаққа қоңырау соғылуына бес минут қалғанда келіңдер.
2. Арнайы киім киіп, шашты үшкіл орамал астына жинаңдар.
3. Қолдану ережесі таныс емес құралдарды қолданбаңдар.
4. Ақауы бар немесе өтпейтін құралдарды қолданбаңдар.
5. Жұмыс істеу барысында аспапты мұғалім көрсеткендей ұстаңдар.
6. Жұмыс соңында құрал-жабдықтарды арнайы орнына қойыңдар.
7. Құрал-жабдықтарды мұғалім айтқан реттілік бойынша орналастырыңдар.
8. Жұмыс орындарыңды таза және жинақы ұстаңдар.
9. Жұмыс соңында өз жұмыс орнын жинаңдар.
10. Үзіліс кезінде кабинеттен шығыңдар.

• Аспаздық жұмыстарды орындау барысында

жұмыс басында:

1. Асүй құрал-жабдықтары мен таңбалаулардың дұрыстығын тексеріңдер.
2. Эмаль ыдыстың бүтіндігін, жарықшағының жоқтығын, сонымен қатар асхана ыдыстарында сызаттардың жоқтығын тексеріңдер.
3. Тартпа желдеткішті қосыңдар.

жұмыс кезінде:

1. Асүй электр плитасын тоққа қоспас бұрын жерге тұйықтау бар және корпусының ақаусыз екеніне көз жеткізіңдер және диэлектрлі төсенішке тұрыңдар. Үстел үстіне қойылатын электр плитаны желіге қоспас бұрын баусым мен айырының ақаусыздығын тексеріңдер, плитаны отқа төзімді үйкекке орнатыңдар. Ашық спиральді электр плитаны қолданбаңдар.
2. Тамақ дайындау үшін тек эмаль ыдысты қолданыңдар.
3. Көкөністерді тазалағанда абай болыңдар. Картопты оймалы пышақпен тазалаңдар.
4. Нанды, гастрономиялық өнімдерді, көкөністерді және өзге де азық-түліктерді кесудің дұрыс тәсілдерін сақтай отырып, жақсылап қайралған пышақпен турауға арналған тақтайдың үстінде кесіңдер: сол қолдың саусақтары бүгілген және пышақ жүзінен біршама қашықтықта болуы керек. Шикі және пісірілген көкөністер, ет, балық, нан таңбалануларына сәйкес әртүрлі тақтайда туралады.
5. Еттартқышпен жұмыс істегенде етті және өзге де азық-түліктерді арнайы ағаш келсаппен итеріңдер.
6. Қол үккіштермен жұмыс істегенде абай болыңдар, өңделетін өнімді мықтап ұстаңдар, ұсақ бөліктерді үккішпен өңдемеңдер.
7. Пышақтар мен шанышқыларды бір-біріне тек сабын алға қаратып ұсыныңдар.
8. Уақытша сақталатын тағамдық қалдықтарды беті қақпақпен жабылатын ыдысқа салыңдар.
9. Қайнаған кезде ыдыстағы тағам ыдыстың өрнеуінен асып, тасып кетпеуін қадағалаңдар, ыстық ыдыстың қақпағын орамалмен немесе ұстағышпен ұстап, өзіңнен ары қарата ашыңдар.

жұмыс соңында:

1. Электр плитаны баусымынан тартпай ажыратыңдар.
2. Жұмыс үстелдеріңді, ыдыстар мен құрал-жабдықтарды мұқият жуыңдар.
3. Қоқыстар мен қалдықтарды арнайы орынға шығарыңдар.
4. Арнайы киімдеріңді шешіңдер, тартпа желдеткішті ажыратып, қолдарыңды мұқият жуыңдар.

• Матамен жұмыс істеу барысында**жұмыс кезінде:**

1. Инелер мен түйреуіштерді арнайы орында (жастықша, арнайы қорап және т. б.) сақтаңдар, оларды жұмыс орнында қалдырмаңдар.
2. Тот басқан инелер мен түйреуіштерді қолданбаңдар.
3. Инемен тіккенде оймақты қолданыңдар.
4. Мата пішімдерін түйреуіштің ұшын өзіңнен ары қарата түйреңдер.
5. Қайшыларды арнайы орында сақтаңдар, өткір ұштарын өзіңнен ары қарата жабулы күйінде қойыңдар, бір-біріңе сабын алға қарата ұсыныңдар.
6. Тігін мәшинесінің қозғалып жатқан бөліктеріне жақын төнбеңдер.
7. Саусақтарыңды тігін мәшинесінің инесімен жарақаттап алмас үшін табанына жақын ұстамаңдар.
8. Жіпті қайшымен қиыңдар.

жұмыс соңында:

1. Электр тігін мәшинесін желіден ажыратыңдар.
2. Жұмыс құралдарыңды түгендеп, жұмыс орындарыңды ретке келтіріңдер.
3. Арнайы киімдеріңді шешіп, қолдарыңды мұқият жуыңдар.

• Электр үтікті пайдалану барысында**жұмыс басында:**

1. Ашаның ақаусыз екенін және үтіктің электр сымбауының оқшауланғанын тексеріңдер.
2. Үтікке арналған ыстыққа төзімді үйкек пен электр тогын өткізбейтін төсеніштің барына көз жеткізіңдер.

жұмыс кезінде:

1. Электр үтікті желіге құрғақ қолмен қосып, ажыратыңдар.
2. Қысқа мерзімді үзілістер кезінде электр үтікті ыстыққа төзімді үйкек үстіне қойыңдар.
3. Үтіктің ыстық табаны электр сымбауға жанаспауын қадағалаңдар.
4. Қолдарыңды күйдіріп алмас үшін үтіктің ыстық металл бөліктерін ұстамау және кездемені аса көп суламаңдар.
5. Токқа қосылған үтікті қараусыз қалдырмаңдар.
6. Үтіктің қалыпты жұмыс істеуін қадағалап, желіден тек ашасынан ұстап ажыратыңдар.

жұмыс соңында:

1. Электр үтікті желіден ажыратыңдар.
2. Жұмыс орнын ретке келтіріңдер.
3. Арнайы киімді шешіп, қолды мұқият жуыңдар.

• Қайшымен жұмыс барысында

1. Арнайы орында немесе қорапта сақтаңдар.
2. Жабық жүздерін жұмыс істеушіге кері қарата қойыңдар.
3. Бір-біріңе жабық жүзінен ұстап ұсыныңдар.
4. Жұмысты орындап болған соң арнайы қапшығына салып қойыңдар.

• Бау-бақша аспаптарымен жұмыс барысында

1. Жұмысты бастамас бұрын аспаптардың ақаусыз екендігін тексеріп алыңдар (кесетін бөліктері өткір қайралған, саптары – берік бекітілген болуы керек).
2. Аспаптарды тікелей мақсатына қарай қолданыңдар.
3. Топырақты тырнауышпен өңдеу барысында өткір басымен аяқтарыңды жарақаттап алмас үшін абай болыңдар.
4. Аспаптарды лақтыруға болмайды, бір-біріңе қолдан-қолға беріңдер.
5. Тырнауышпен жұмыс істеп жатқан адамның жанында (артында) тұрмаңдар.
6. Қолдарды түрлі жарақаттардан қорғау үшін арнайы қолғап не биялай киіңдер.
7. Күрек, тырнауыш, айырларды тасымалдағанда өткір басына қорғаныш қапшығын кигізіңдер.

• Қолмен орындалатын жұмыстарды орындау барысында

жұмыс басында:

1. Инешектегі инелер мен түйреуіштердің санын есептеңдер.
2. Құрал-жабдықтар мен аспаптарды арнайы орындарына қойыңдар.

жұмыс кезінде:

1. Мұқият болыңдар.
2. Оймақты оң қолдың ортаңғы саусағына киіңдер.
3. Ине мен түйреуіштерді тек инешекке қадаңдар.
4. Қайшыны жүздері жабық күйінде оң жаққа өзіңнен кері қарата қойыңдар.
5. Қайшыны біреуге жүздері жабық күйінде және сабын қарата беріңдер.

жұмыс соңында:

1. Инешектегі инелер мен түйреуіштердің санын есептеңдер (олардың саны жұмыс басындағыдай болуы керек).
2. Жұмыс орнын жинаңдар.

СӨЗДІК

Визуалды өнер

Жанр – өзіндік ерекше белгілері бар (портрет, натюрморт, пейзаж және т. б.) туындылардың түрі.

Жауһар – мінсіз туынды.

Картина – кенеп, қағаз, картонда және т. б. бояумен салынған кескіндеме туындысы.

Композиция – бөлшектерден тұтасты құру.

Контраст – заттардың қандай да бір қасиеттеріне (өлшемі, пішіні, түсі, жарық пен көлеңке үйлесіміне және т. б.) байланысты өзгерісі.

Мастихин – пышақ не қалақша пішінді жұқа, оңай иілетін болат тілімше.

Мүсіндеу – мүсін бейне жасау.

Өнер түрі – өз бейнелерін белгілі бір материалда (сөз, дыбыс, тас, металл, дене қимылдарында және т. б.) көрсететін әлемді көркем қабылдау тәсілі. Өнердің негізгі түрлеріне әдебиет, кескіндеме, графика, мүсіндеу, сәулет өнері, сәндік-қолданбалы өнер, музыка, театр, балет, би, кино, цирк, фотоөнер жатады.

Пастель – кескіндеме техникасы; бұдырмақ қағаз бетінде бор не қарындашпен сурет салу.

Пластика – мүсінді иілмелі, тұтқыр материалдардан сомдау.

Репродукция – қандай да бір суретті фотосурет немесе полиграфия көмегімен жаңғырту.

Топтама – қандай да бір заттардың жүйеленген жинағы.

Фрагмент – бүтіннің бір бөлігі.

Эскиз – алдын ала жасалған нобай.

Сәндік-қолданбалы өнер

Декор – безендіру.

Ришелье – шеттері торланған кертіктерден тұратын матадағы селдір өрнек.

Тығыз кесте – тегіс, өзара тығыз орналасқан тігіспен кестелеу:

Екі жақты – оңы мен терісінің түрі бірдей болады; *контурлық* – сурет контур бойымен, ортасы ашық күйде қалады; *көркем* – жарық пен көлеңке үйлескенмен қосжақты кесте; *гобеленді* – сабақталған инені тордың сол жақ төменгі ұшынан оң бетіне шығарып, оң жақ үстіңгі жағына қадап орындалатын қайталанатын тігістер тізбегі.

Дизайн және технология

Ақау – кемшілік, бүліну.

Алгоритм – іс-әрекет ретін сипаттайтын нұсқамалар жиынтығы.

Жіктеме – қандай да бір зат, бұйымдарды, т. б. ұқсастық, айырмашылығына қарай түрлерге бөлу.

Күңгірт – жылтыры жоқ, көмескі.

Қимаүлгі – контуры бойынша сызбалар немесе қандай да бір бұйым жасалатын үлгі.

Құрақ қиық – мата кесінділері, қиындылар.

Лекало – қағаз, картон немесе металдан жасалған бөлшек.

Лупа – ұсақ заттарды үлкейтіп көруге арналған шыны.

Макет – алдын ала жасалған үлгі немесе бір нәрсенің кішірейтілген көшірмесі.

Макеттеу – өз өлшемінде немесе қажетті масштабта түрлі материалдардан бұйымның макеттерін жасау.

Мата фактурасы – матаның және оның беткі қабатының құрылу сипаты.

Маусымдық – көктемде, күзде киюге арналған киім.

Мережка – матаның жіптері суырылған жерлеріндегі селдір кесте.

Модуль (оригамиде) – жалпының бір нәрсе жасалатын бөлігі.

Мозаика – материалы, пішіні мен түсі бірдей немесе әртүрлі элементтен жасалған өрнек.

Оригами – қағаздан түрлі пішін жасайтын көне өнер түрі.

Пішім – сызба немесе түйреу негізінде қағаздан қиылған киім бөлшектері.

Пропорция – көркем туындының, сәулет құрылысының барлық бөлшегінің бір-біріне сәйкестігі, үйлесімділігі, тұтастығы.

Сәнмүсін – киімді өлшеп көруге немесе көрсетуге арналған адам дене пішініндегі фигура.

Силуэт – суреті салынған немесе қайшымен қағаздан қиып алынған, бір бояумен – аққа қарамен түскен заттың сұлбасы.

Сонылық – өзіндік ерекшелігі бар, қайталанбайтын, басқалардан ерекше.

Түржиын – әртүрлі өнім түрлерінің бар болуы, іріктелуі.

Фиксация (белгілеу) – бірдеңені белгілі бір қалыпта бекіту.

Тамақтану мәдениеті

Буға пісіру – су қайнау барысында пайда болатын буға тағам пісіру.

Гигиена – денсаулықты сақтау үшін денеге жасалатын күтім.

Дегустация – дәмі мен иісі арқылы сапасын анықтап, түрлі тағамдар мен сусындарды бағалау.

Интерьер – үй-жайдың ішкі жайластырылуы.

Қайнату – тамақты қайнап жатқан мол суда дайындау.

Қуыру – тағамды су немесе өзге де сұйықтық қоспай, қыздырылған майды қолдана отырып дайындау.

Құрал-жабдықтар – шаруашылық және өндірістік (асүй, бақ және т. б.) керек-жарақ.

Профилактика – аурудың алдын алу, иммунитетті арттыру мақсатында жасалатын кешенді іс-шара.

Рацион – белгілі мерзімге арналған (тәуліктік, апталық және т. б.) тағамның шамасы мен құрамы.

Дұрыс тамақтану – адамның денсаулығын жақсартып, аурулардың алдын алатын, адамның жетіліп, тіршілік қарекеті үшін қажетті құнарлы тамақтану.

Эстетика – әсемдік, әдемілік.

Үй мәдениеті

Бактерия – түрлі ауру тудыратын микроағзалар.

Егу – тұқымды арнайы дайындалған топыраққа себу.

Зерттеу – тың деректерге қол жеткізу мақсатында зерделеу, ақпарат іздеу.

Отырғызу – топыраққа көкөніс, ағаш, гүл және өзге де көшет егу.

Топырақты өңдеу – құнарлылығын арттырып, өсімдіктің өсіп-жетілуіне жағдай жасау мақсатында топыраққа тыңайтқыш себу, қопару.

Топырақты үстеме құнарландыру – топыраққа тыңайтқыштар себу.

Ыза (грунт) – жер, топырақ.

ҚАЗАҚСТАН СҮРЕТШІЛЕРІНІҢ ГАЛЕРЕЯСЫ



О. Таңсықбаев «Көшпенділер»



А. Ғалымбаева «Апорт»



Д. Қастеев «Шайқас алдындағы таң»



Е. Ким «Тұңғыш перзент»

ҚОСЫМША ӘДЕБИЕТТЕР ТІЗІМІ

1. Жалпы білім беретін мектептің 5-сыныбына арналған «Көркем еңбек» пәнінің оқу бағдарламасы – Астана: Ы. Алтынсарин ат. ұлттық білім академиясы, 2016.
2. Национальная кухня казахов. – Алматы, 2005.
3. Қазақ халқының ұлттық киімдері. Национальная одежда казахского народа. National clothes of Kazakh people. – Алматы: Алматыкітап, 2007.
4. Технология: Жалпы білім беретін мектептің 5-сынып оқушыларына арналған оқулық (қыз балаларға арналған нұсқа) + CD. / Н. А. Якупова, Р. Ш. Алимсаева, И. А. Развенкова. – Көкшетау: Келешек-2030, 2015.
5. Технология (қыз балаларға арналған нұсқа). Жалпы білім беретін мектептің 5-сынып мұғалімдеріне арналған әдістемелік нұсқау. / Н. А. Якупова, Р. Ш. Алимсаева, И. А. Развенкова. – Көкшетау: Келешек-2030, 2015.
6. Вторая жизнь вещей. Книга для учащихся. – М: Просвещение, 1993.
7. Витамины круглый год. – М.: Россельхозиздат, 1984.
8. Витамины и домашнее питание. – М.: Просвещение, 1974.
9. Зданович Л. И. О вкусной и здоровой пище. – М.: Вече, 2001.
10. Зданович Л. И. Кулинарный словарь. – М: Вече, 2001
11. Ефремкина М. М. Блюда национальной кухни. – А., 1992.
12. Коваленко В. Ф. Юному плодоводу. – М.: Просвещение, 1985.

ҒАЛАМТОР ДЕРЕККӨЗДЕРІНІҢ ТІЗІМІ

<http://festival.1september.ru/articles/520528/novaya-shkola.su/pedagogam/sredne...i...na-urokah...>
<http://www.bilu.kz/kuchnya.php>
<http://reviewexpert.ru/2015/04/uchimsya-kak-pravilno-servirovat-stol/>
<http://www.psylist.net/pedagogika/inovacii.htm> (Педагогические технологии и инновации)
<https://www.youtube.com/watch?v=IHpDWh-Mvws>
<https://www.youtube.com/watch?v=mBMEtTNWLF1>
https://www.youtube.com/watch?v=_pNWpP_J-z8
<https://www.youtube.com/watch?v=dUBZWP4QZyg>
<https://www.youtube.com/watch?v=GyokPdYoL3k>
<https://www.youtube.com/watch?v=6YgJl5vwBE>
<https://www.youtube.com/watch?v=gs6JtlLV1bg>
<https://www.youtube.com/watch?v=INyNIPDV5fU>
<https://www.youtube.com/watch?v=D1Fip4bt2l8>
<http://zhivopis-maslom.com/ru/stati/75-samye-izvestnye-i-populjarnye-stili-zhivopisi>
<http://www.studfiles.ru/preview/1764029/>
<http://zhannet.jimdo.com>
<https://videouroki.net/video/8-tiekhnologhiia-prigotovleniia-butierbrodov.html>
<https://www.youtube.com/watch?v=ry1E1uzPSU0>
<http://udivitelno.com/creation/item/671-samye-interesnye-pamyatniki-astany-30-foto>
<http://www.ladyy.ru/homecomfort.html?id=315>
<http://festival.1september.ru/articles/588775/>
[//nsportal.ru/detskiy-sad/konstruirovanie-ruchnoy-trud/2015/03/11/pomozhem-zolushke](http://nsportal.ru/detskiy-sad/konstruirovanie-ruchnoy-trud/2015/03/11/pomozhem-zolushke)
<http://alcohol-spb.ru/FastFood.html>
<https://cirkul.info/article/zapiski-povara-butierbrod>

МАЗМҰНЫ

Кіріспе	4
Визуалды өнер	6
§ 1. Бейнелеу өнерінің көркем құралдары	6
§ 2. Классикалық өнердің үздік туындылары. Қазақстан суретшілерінің шығармашылығы. Бейнелеу өнерінің түрлері мен жанрлары	8
§ 3. Натюрморт өнері	16
§ 4. Ұлттық сәндік натюрморт	18
§ 5. Пейзаж. Табиғатпен үйлесім. Өуе перспективасы	20
§ 6. Индустриалды пейзаж. Қала пейзажы. Сызықтық перспектива	22
§ 7. Пластикалық пішіндер өнері. Мүсін	24
Сәндік-қолданбалы өнер	28
§ 8. Ою-өрнектің түрлері мен қысқаша тарихы. Қазақ халқының ұлттық ою-өрнегі (түрлері, стильдеу, мотивтері)	28
§ 9. Көркем кестелеу. Кесте түрлері. Материалдармен, құрал-жабдықтармен танысу. Эскиз орындау	32
§ 10. Бұйымды көркем кестемен безендіру	34
§ 11. Өру (тоқу) өнері. Өру түрлері. Материалдар және құрал-жабдықтармен танысу	36
§ 12. Бұйым өру	40
Дизайн және технология (материалтану, мәшинелер мен құрал-жабдық, өңдеу технологиясы және дизайн)	42
§ 13. Тоқыма материалдардың жіктелуі мен сипаттамалары. Материалдардың түрлері мен ерекшелігін зерттеу	42
§ 14. Тоқыма материалдарды өңдеуге арналған құрал-жабдықтар мен құрылғылар	48
§ 15. Тігін бұйымдарының жіктелуі. Идеядан өнімге (тігін бұйымдары)	56
§ 16. Дизайн, киімді макеттеу (қағаз, тоқыма және басқа да материалдар). Костюм құрастыру (шағын сәнмүсінге немесе қуыршаққа)	60
§ 17. Тоқыма мозаика техникасымен жасалған тігін бұйымдарының дизайны (құрақ, пэчворк, квилт және т. б.). Идеяларды ойластыру. Эскиз. Жұмысты орындаудың реті. Материалды таңдау және дайындау.	68
§ 18. Бұйым дайындау. Бұйымды безендіру	72

Тамақтану мәдениеті	74
§ 19. Дұрыс тамақтану негіздері	74
§ 20. Ас мәзірін құру	78
§ 21. Асүйдің жабдықталуы. Тағам әзірлеуге арналған құрал-жабдықтар, аспаптар мен ыдыс-аяқтар	82
§ 22. Тағам дайындауға арналған құрал-жабдықтардың мүмкіндіктерін зерттеу	84
§ 23. Бутерброд пен сусын әзірлеу технологиясы	86
§ 24. Көкөністер мен жемістерден салат әзірлеу технологиясы	90
Үй мәдениеті	92
§ 25. Жеке бас гигиенасы, өз-өзіне күтім жасау	92
§ 26. Өсімдік шаруашылығының негізгі бағыттары	94
§ 27. Өсімдік шаруашылығындағы көктемгі жұмыстар	96
Санитарлық-гигиеналық талаптар	98
Қауіпсіздік техникасы ережелері	98
Сөздік	101
Қазақстан суретшілерінің галереясы	103
Қосымша әдебиеттер тізімі	105

АЛИМСАЕВА Роза Шариповна
РАЗВЕНКОВА Ирина Александровна
ЯКУПОВА Наталья Андреевна
ЛОСЕНКО Ольга Степановна
ВЕЛЬКЕР Елена Евгеньевна

КӨРКЕМ ЕҢБЕК

Жалпы білім беретін мектептің
5-сынып оқушыларына арналған
ОҚУЛЫҚ
(қыз балаларға арналған нұсқа)
+ CD

Редакторлары	Р. С. Какаманова И. А. Хохлова Б. С. Мажимова
Дизайн және беттеу	Е. Е. Велькер
Суретші	А. Б. Жусупов
Корректоры	К. М. Нұрғалиева

Басуға берілген күні 25.06.2019 ж.
Пішімі 60×90 1/8. Көлемі 13,5 шартты б.т.
Гарнитурасы «Arial». Офсеттік басылым.
Тапсырыс № 3103. Таралымы 5500 дана.

Коды **512061**

«Келешек-2030» ЖШС
Қазақстан Республикасы
020000, Көкшетау.

Баспа кеңсесі: Абай к-сі, 112 а,
тел.: 8 (7162) 72-29-43 (қабылдау бөлімі)
Сату бөлімі: М. Горький к-сі, 17 а,
тел.: 8 (7162) 44-18-74, +7 708 444 18 74,
ұялы тел.: +7 702 781 06 78, +7 705 745 09 75
<http://www.keleshek-2030.kz>, E-mail: torg@keleshek-2030.kz



«Можайский полиграфический комбинат» ААҚ-да басылып шығарылған
143200, Можайск қ-сы, Мир к-сі, 93
www.oaomprk.ru, тел.: (495) 745-84-28, (49638) 20-685